

**“ORGANIZACIÓN SOCIAL Y ECONOMÍA EN LA
TRANSFERENCIA TECNOLÓGICA PECUARIA
EN SAN MARCOS DE LA LOMA, MUNICIPIO
DE VILLA VICTORIA”**

UNIVERSIDAD IBEROAMERICANA



“ORGANIZACIÓN SOCIAL Y ECONOMÍA EN LA TRANSFERENCIA
TECNOLÓGICA PECUARIA EN SAN MARCOS DE LA LOMA, MUNICIPIO DE
VILLA VICTORIA”

T E S I S

Que para obtener el grado de
MAESTRÍA EN ANTROPOLOGÍA SOCIAL

Presenta:

AGUSTINA YOLANDA NAVA BERNAL

Asesores: Ph.D Henry Casey Walsh

Ph.D Ernesto Sanchez Vera

Revisores: Ph.D Henry Casey Walsh

Ph.D Roger Magazine

Ph.D Alba Gonzalez Jacome

RESUMEN

En San Marcos de la Loma y en la revisión literaria se identifica que hay importancia de la crianza animal para el sostén de las familias campesinas; esa relevancia ha sido demostrada en términos de los números absolutos de la población dependiente de la ganadería para sus medios de subsistencia (LID, 1999). Sin embargo, a pesar de que una buena parte de las inversiones masivas en investigación ganadera, en el ámbito mundial, ha sido destinada a lograr un impacto positivo en comunidades campesinas, éste resulta muy difícil de ser identificado y evidenciado.

La carencia de impacto en la transferencia de tecnología en San Marcos es atribuida a diferentes causas, una de ellas es el modelo de transferencia tecnológica utilizado por las instituciones externas. Otra causa es el poco entendimiento y reconocimiento, por parte de las agencias encargadas de transferir tecnologías, acerca del sistema campesino, específicamente la importancia que tiene la interacción entre la organización social y la economía.

Por lo anterior, el objetivo del presente trabajo es analizar de qué manera se da la interdependencia de la economía y la organización social y a su vez como esa interacción influye en el impacto de transferencia tecnológica pecuaria. Todo lo anterior orientado bajo el argumento del enfoque sustantivista de la antropología económica, el cuál estudia las distintas reconoce que la economía no se puede explicar de manera aislada, ya que reconoce que existen diferentes esferas como la organización social, que caracterizan a una sociedad en un determinado momento de su existencia.

Tabla de contenido

RESUMEN	I
TABLA DE CONTENIDO	II
INTRODUCCION	1
METODOLOGÍA DE INVESTIGACIÓN	12
CAPITULO 1	18
MONOGRAFÍA DE SAN MARCOS DE LA LOMA, MUNICIPIO DE VILLA VICTORIA, ESTADO DE MÉXICO	18
1.1. Introducción	18
1.2 Paisaje físico	19
1.2.1. Hidrografía	21
1.2.2. Clima	22
1.2.3. Flora y fauna	23
1.2.4. Orografía	25
1.3. Aspectos sociales, económicos y políticos de San Marcos	26
1.3.1. Ubicación de San marcos	27
1.3.2. Servicios de San Marcos	29
1.3.3. Vivienda	31
1.3.4. Historia	36
1.3.5. Organización social y política	42
1.3.6. Religión	42
1.3.7. Fiestas religiosas	43
1.3.8. Mayordomías	45
1.3.9. Familia	46
1.3.10. Herencia	51
1.3.11. Organigrama político	51
1.3.12. Actividades económicas	55

III

CAPITULO II	64
IMPORTANCIA DE LA CRIANZA ANIMAL PARA LAS FAMILIAS CAMPESINAS.	64
2.1. Introducción	64
2.2. Interacciones de la crianza animal campesina	66
2.2.1. Importancia de los animales en el modo de vida campesino	68
2.2.2. Funciones de los animales en San Marcos	69
2.2.3. Manejo de los animales	81
2.2.4. Manejo de alimentación para los animales	87
2.2.5. Migración en San Marcos	93
2.2.6. Los procesos de innovaciones locales en la crianza animal de San Marcos	97
2.3. Conclusiones	102
CAPITULO III	104
ORGANIZACIÓN SOCIAL Y CRIANZA ANIMAL CAMPESINA	104
3.1. Introducción	104
3.2. Grupo doméstico	106
3.2.1. Ciclo de desarrollo de los grupos domésticos de San Marcos de la Loma	109
3.3. Redes de reciprocidad e Intercambio	128
3.4. Conclusiones	141
CAPITULO IV	145
INSTITUCIONES FORMALES INVOLUCRADAS EN LA TRANSFERENCIA TECNOLÓGICA PECUARIA EN SAN MARCOS DE LA LOMA (EXPERIENCIAS)	145
4.1. Introducción	145
4.2. Tecnologías para San Marcos	149
4.3. Una experiencia de transferencia tecnológica pecuaria en San Marcos	165
4.4. Conclusiones	180
CAPITULO V	182
SUSTANTIVISMO, CAMPESINOS Y CASO DE SAN MARCOS	182
5.1. Introducción	182
5.2. Debates entre los formalistas y los sustantivistas	183
5.3. Economía campesina	189

IV

CONCLUSIONES FINALES

206

BIBLIOGRAFÍA

215

INTRODUCCION

Desde que hice mi tesis de licenciatura en el Centro de investigación en Ciencias agropecuarias de la Universidad autónoma del Estado de México, me di cuenta que existe mucho que hacer antropológico en el ámbito de la investigación pecuaria. Sin embargo, reconocí plenamente la necesidad de mi aporte, cuando me invitaron a participar en el proyecto “Análisis e implementación de acciones concertadas para la crianza animal campesina”, el cual era llevado a cabo en dicha institución. Aquel proyecto mostraba plenamente una gran contradicción, ya que por un lado se identifica que hay importancia de la crianza animal para el sostén de las familias campesinas; esa relevancia ha sido demostrada en términos de los números absolutos de la población dependiente de la ganadería para sus medios de subsistencia¹ (LID, 1999). Por otro lado, a pesar de las masivas inversiones en investigación ganadera destinada a lograr un impacto positivo en las comunidades campesinas, resulta muy difícil identificarlo y ponerlo en evidencia (Peters, 1995).

Ante tal contradicción, en ese momento, reconocí que el papel de las instituciones académicas, extensionistas y los productores, es manifestarse para con ello formular conclusiones y crear programas basados en la realidad, con la finalidad de que esos argumentos sirvan como base para los hacedores de políticas globales. Pero en la práctica y

¹ El 70% de la población rural pobre depende de la ganadería como componente de sus medios de subsistencia. Este sector incluye 640 millones de campesinos pobres en áreas lluviosas, 190 millones de pastoralistas en zonas áridas o montañosas y 100 millones de personas en hogares rurales sin tierra (Reardon et al 1998).

al asistir a San Marcos de la Loma. Me di cuenta que el problema no era tan sencillo, pues los modos de vida campesinos son complejos por la diversidad de estrategias que usan para sobrevivir.

San Marcos de la Loma es una comunidad campesina del municipio de Villa Victoria. En dicho lugar se demuestra el argumento del cual hablo al principio, pero no únicamente en el ámbito pecuario, pues han llegado siete instituciones con la finalidad de transferir tecnología y prestar apoyo a la comunidad y no ha habido impacto. De hecho, la gente evaluó el trabajo de las organizaciones y de algunas no se acuerdan.

Tal situación despertó posibles respuestas como: que la gente estaba acostumbrada a que gobierno apoyara con dinero o con bienes, la tecnología no era adecuada o que las instituciones no transferían correctamente las tecnologías. En cambio, cuando fui a Cuijingo, municipio de Juchitepec, con motivo de mis prácticas de campo dirigidas (en el periodo de verano de 2004). Me enfrente a otra realidad, ya que Cuijingo, a diferencia de San Marcos de la Loma, casi no ha recibido apoyos exteriores; pero las innovaciones tecnológicas como la introducción de la manzanilla para su comercialización, ha tenido un impacto positivo comunitario.

Lo anterior permitió comparar la situación entre las dos comunidades, y llegue a la conclusión de que quizá el problema podía ser, por una parte, el modelo utilizado por las agencias encargadas de transferir tecnología, y por otro lado, la importancia del reconocimiento de la interacción entre los aspectos, económico y organización social.

La causa de la actual organización social y económica de San Marcos se remonta a la historia²; debido a que antes de la revolución una buena parte de lo que ahora es San Marcos de la Loma era ocupada por la hacienda de Ayala, propiedad de Vicente R. Pliego. Pero después de la reforma agraria, el 7 de mayo de 1929, algunos peones acasillados de la hacienda y otros provenientes de fuera hicieron la solicitud de terrenos.

La respuesta a la petición de tierras fue hasta 1935, periodo en el cual le expropiaron terrenos a la hacienda de los Ayala, a cuyo dueño le avisaron que tenía que desalojar en un lapso de 5 meses. Con esa acción, se dotaron 3468 hectáreas, beneficiando únicamente a 390 familias de un total de 550 solicitudes iniciales. Sin embargo, en ese mismo año a San Marcos le quitaron 960 has de tierra para crear el ejido de Cuadrilla vieja.

Una consecuencia de la partición de tierras, fue las peleas constantes de la gente de San Marcos con el dueño de la exhacienda de Ayala; pues éste no estaba conforme con lo que le habían quitado de su posesión para el reparto agrario. Por ello, en venganza, comenzó a talar irracionalmente el bosque de ocote, oyamel y encino; a lo cual los campesinos respondieron con violencia.

La situación fue insostenible durante algunos años. Por tal motivo, en 1936, para hacer rendir la producción, comenzaron a barbechar dentro de un lugar considerado como zona de protección de la Parada: la respuesta de gobierno fue prohibir el uso de esos terrenos, lo que ocasionó que el 18 de abril de 1938 los ejidatarios de San Marcos volvieran hacer otra

² La reconstrucción de la historia fue a través de los testimonios de los habitantes de San Marcos y de los documentos existentes en el expediente 607 del Registro Agrario Nacional.

solicitud de tierras, pues los granos de cebada y maíz ya no eran suficientes para alimentar a la gente y a la actividad pecuaria. Esta ultima empezaba a convertirse en una ocupación importante, que constaba de: 187 cabezas de ganado bovino, 141 equinos, 40 porcinos y 1301 ovinos.

No obstante, a pesar del argumento anterior la solicitud fue denegada. Ante esta negativa, en 1944, los ejidatarios de San Marcos le quitaron 53 Has. a Yebucibi, municipio de Almoloya de Juárez.

Otro impacto a la economía y a la organización social de los habitantes de San Marcos, fue en 1945, debido a que se expropiaron por decreto presidencial, 776 hectáreas, 470 eran de riego y 286 de temporal. El objetivo de quitar las tierras a los campesinos fue la construcción de una presa, que formaría parte del sistema hidroeléctrico de Ixtapatongo, y serviría para el mejor aprovechamiento del agua proveniente del río San José Malacatepec, afluente del río Cutzamala.

La obra hidráulica afectó a varias comunidades circunvecinas como son: Suchitepec, Las Peñas, Los Cedros, Cuadrilla Vieja, La Alameda, Casas coloradas, El Pilar, Rancho de los Padres y Rancho el Hospital. Pero la más dañada fue San Marcos de la Loma, ya que provocó un cambio involuntario en los productores hacia el manejo de sus recursos. El agua invadió 1680 hectáreas de terrenos pastoriles-agrícolas y con ello disminuyó el alimento y el número de animales, provocando que entre la gente comenzaran a surgir conflictos por la tierra.

Además, la presa originó en el año de 1946 una ruptura en la unión política de Cuadrilla Vieja, Los Cedros, el Centenario y San Marcos, donde se ordenó una demarcación del ejido

dividiéndolo en dos partes. Quedando separado San Marcos de la Loma con su propio comité ejidal integrado por Pascual Rangel, Anastasio González y Teodulo Nicolás. La división no sólo se realizó entre comunidades, sino internamente, ya que el pueblo se fraccionó en los siete barrios que actualmente tiene.

El gobierno, en respuesta a los pleitos por las tierras, decidió indemnizar a los campesinos afectados por las inundaciones. Por ello el 29 de enero de 1947 se realizó un deslinde de terrenos, donde los donantes fueron: del jacal (89 has y 60 áreas), la lagunita (60 has y 40 áreas), Rancho Buenavista (189 has 80 áreas), Cote (104 has), ex hacienda de Ayala (104 has de pequeña propiedad).

Las décadas de los cincuenta y los sesenta, la gente permanecía reacia a la entrada de cualquier gente extraña a la comunidad, pero por otro lado existía aún la deficiencia de alimento; por ello gobierno y otras instituciones pensaron en nuevas estrategias para mejorar la producción y que además los productores aceptaran sus propuestas, una de ellas fue el regalo de insumos como: semillas, animales etc. Situación que los campesinos aceptaron pero bajo sus propias condiciones.

Los conflictos en los 70 no sólo eran con la gente de fuera, sino que hubo quejas de numerosos grupos de ejidatarios que se presentaron ante la Confederación Nacional Campesina, quienes acusaban al comisariado ejidal saliente, de sus pretensiones de ocupar terrenos del ejido para uso personal. Por otra parte en 1971 los señores Isauro González, Apolonio González, Jesús González y Pedro de la Cruz invadieron terrenos comunales. Además, los habitantes de Mina Vieja empezaron a utilizar terrenos de la presa la parada.

Por lo anterior en 1977 a petición del comisariado ejidal³, la Confederación Campesina Independiente vuelve hacer la delimitación de linderos.

De los 80 a la fecha no existen registros oficiales del lugar, pero según la gente 1980 es cuando hay un movimiento fuerte de migración hacia la ciudad de México; por ello, la población se torna más desconfiada hacia las personas del exterior; aunque se empiezan a acostumbrar a la presencia de las instituciones como la del DIF (a fines de la década de los 90), los cuales otorgaron a mitad de precio paquetes de pollos. En este mismo periodo, debido a las enfermedades que presentaban los animales, los productores se enteraron de la existencia de la “Asociación Mexicana para la Transformación Rural y Urbana”(AMEXTRA) y comenzaron a formarse grupos autogestores.

En el año 2000 se incrementó la diversidad de instituciones en el lugar; pues a parte de AMEXTRA llegaron: A) La UAEM (Universidad Autónoma del Estado de México) cuya función fue otorgar asesorías y vincularse con AMEXTRA para llevar a cabo distintas actividades relacionadas con el conocimiento acerca de los animales. B) SSA (Secretaría de Salud) colaboró con la gente en la campaña de vacunación anual de los perros en toda la comunidad. C) SEDAGRO (Secretaría de Desarrollo Agropecuario) otorgó malla para construcción de corrales; para con ello incrementar la producción. D) PRI (Partido Revolucionario Institucional) regalaron animales. E) INI (Instituto Nacional Indigenista) dio a la gente créditos y talleres, con la finalidad de incrementar el capital. A pesar de los beneficios y funciones que la gente y las instituciones, reconocen, realmente no ha existido éxito en la transferencia tecnológica.

³ El comité estaba integrado por; Huerta de Jesús Marcial (comisario), Jerónimo Rangel Benítez (Secretario).

Todo el relato histórico me llevó plantear el siguiente objetivo de investigación.

Analizar de que manera se da la interdependencia de la economía y la organización social y a su vez como esa interacción influye en el impacto de transferencia tecnológica.

Por otra parte las preguntas que surgieron:

- 1.- ¿De qué manera se da la dependencia de las actividades económicas y la organización social de San Marcos de la Loma?.
- 2.- ¿Cómo la interacción entre economía y organización social, influye en el impacto de la transferencia tecnológica?.
- 3.- ¿Cuál es el modelo utilizado y de qué manera las instituciones han realizado la transferencia tecnológica en San Marcos de la Loma?.

Dentro de estas cuestiones encuentro dos respuestas tentativas: por un lado, dentro de la comunidad, los conflictos, la casi nula solidaridad, su desconfianza y la ausencia de impacto de las instituciones; sea porque dentro del ámbito académico y de extensión, existe poco entendimiento del sistema campesino, el cual ha sido tratado con un modelo capitalista. Por otro lado, como consecuencia de lo anterior, las agencias encargadas de transferir tecnologías no han reconocido, comprendido y manejado adecuadamente la interacción entre economía y organización social existente en la comunidad de San Marcos.

Lo anterior son sólo hipótesis ante dicho problema, tendré que explicar el fenómeno social, con la ayuda de la postura sustantivista en la antropología económica.

La teoría sustantivista y campesinos

La teoría sustantivista en el presente trabajo, es de utilidad como marco para entender el proceso de interacción entre las instituciones sociales y la actividad económica ganadera, de los campesinos de San Marcos de la Loma. Por otro lado a través de lo anterior fue posible analizar los factores específicos que han intervenido directamente en el poco impacto de la transferencia de la tecnología.

La posición teórica sustantivista argumenta el estudio de las formas y estructuras sociales de producción, distribución y circulación de bienes que caracterizan a una sociedad en un determinado momento de su existencia (Wilk1996 y Godelier 1981). Su máximo representante fue Karl Polanyi; Quien basa su argumento en la crítica de algunos presupuestos ideológicos de los economistas formales, de su actitud apologética implícita con respecto a la economía de mercado y de su impotencia para reconocer lo poco que abarca el campo de aplicación de su doctrina teórica (Godelier1989:216). Por lo anterior argumenta la relación existente entre economía y la organización social; además, dice que ninguna unidad social concreta puede ser entera y exclusivamente económica sino que se trata de una realidad plurifuncional (Godelier 1989:215). Todo lo anterior puede ser utilizado como una herramienta para explicar los fenómenos en sociedades precapitalistas (Godelier 1989:209).

Polanyi, no rechazaba el análisis económico, sino especificaba los límites históricos e institucionales y trascendía esos límites dentro de una teoría general de la organización económica. Él consideraba que instituciones que no son necesariamente económicas como: gobierno, política, parentesco o religión, pueden ser capitales tan importantes para el

funcionamiento de la economía como las instituciones monetarias o la existencia de herramientas y maquinarias que alivien la fatiga del trabajo. Es decir, la economía no existe en comunidades campesinas desde una perspectiva formal; sino que está empotrada en otras instituciones (Polanyi 1976).

Durante el desarrollo de este escrito se reconoce plenamente la diversidad de sistemas económicos. Uno de ellos es el del modo de vida campesino, el cual acorde a la economía sustantivista se encuentra dentro de los extraeconómicos. Por lo anterior, es importante diferenciar a los sistemas económicos: a) incrustados en el funcionamiento de estructuras sociales no económicas (relaciones de parentesco, relaciones políticas y religiosas) y b) desprendidos de las otras relaciones sociales extraeconómicas y que son los sistemas económicos mercantiles (Terehuacan 2003).

Por otra parte en este trabajo, dentro del enfoque teórico, fue importante caracterizar a los campesinos mediante una introducción al amplio marco conceptual, que implica el estudio del funcionamiento de la unidad doméstica; para con ello entender el complejo de su modo de vida y distinguir su especificidad y su naturaleza.

La parte teórica se compone de tres apartados: el primero, denominado *Aspectos sociales campesinos* que hace referencia a la familia, considerada como base de todas las relaciones de parentesco. Bajo esa alusión se encuentra la especificidad social de la familia campesina; a través de la identificación de las características del tipo nuclear y extensa.

El segundo apartado se denomina *Economía campesina como un tipo específico de economía*. En éste se enfatizará el periodo histórico donde se realizó la construcción de la teoría campesina Partiendo del supuesto de la diferencia existente con la economía

capitalista (Chayanov 1988, Shanin 1979 y Kerblay 1979). A partir de esto se relaciona producción y consumo a través del sistema de mercado (haciendo referencia a autores como Palerm (1976), García (1984), De Teresa (1992), Halperin (1997) Nash y Dalton (1979)) y la mano de obra, para con ello concluir en el dilema del campesino.

El último apartado se refiere a la cultura campesina, un apartado no menos importante que los otros dos. Es donde se abordan obras de autores como Redfield, Foster (1997), Wolf, Dobrolowsky (1979), Bailey (1979), Ortiz (1987) y Berger (1987), quienes argumentan las percepciones campesinas acerca de su medio.

Estructura de la tesis

En términos de estructura, el desarrollo de la investigación comienza con una explicación de la metodología utilizada para la obtención de datos y su posterior análisis que se traducirán en los capítulos siguientes.

El capítulo I proporciona el contexto etnográfico de San Marcos de la Loma, su localización, aspectos sociales, políticos, poblacionales, educacionales, religiosos y económicos, los cuales proporcionan un amplio panorama del pueblo. Siendo el punto de partida para el análisis de los componentes específicos referidos al tema de investigación. Además proporcionará el contexto histórico de San Marcos de la Loma y el desarrollo de la transferencia tecnológica pecuaria, en el cual demuestro los sucesos importantes en la comunidad (con respecto a la ganadería); los cuales han intervenido directamente en el estado actual de la crianza animal campesina.

En el capítulo II, Importancia de la crianza animal para las familias campesinas, demuestro que la economía campesina es un fenómeno en si mismo, el cual tiene especificidades, dentro de las cuales se encuentra la interrelación con la organización social. Es decir en la unidad doméstica, se emplea la mano de obra de sus miembros, esto para las actividades agropecuarias y a cambio se ingresa cierta cantidad de bienes como resultado de su trabajo. De manera general se abordan temas como: las funciones de los animales, los propósitos en la crianza de los mismos, las interacciones entre ésta actividad y otras de sustento, además de los procesos de innovaciones locales en la crianza animal.

En el capítulo III, Organización Social y la crianza animal campesina, analizo el papel del grupo doméstico y de la reciprocidad de parientes y vecinos, como un motor de las actividades pecuarias, con la finalidad de elucidar el capital social con el que cuentan las familias en San Marcos. Este análisis permitirá distinguir claramente el lado humano del funcionamiento de una economía campesina en comparación con una capitalista.

Capítulo IV, Instituciones involucradas en la transferencia tecnológica pecuaria en San Marcos de la Loma (experiencias). Por un lado, se elucidó de manera general las distintas experiencias de las instituciones que estuvieron involucradas en la transferencia tecnológica pecuaria, y por otro lado, de manera específica, se enfatiza en un caso de estudio; una evaluación que realizó la Universidad Autónoma del Estado de México a la transferencia tecnológica hecha por La Asociación de Transformación Rural Y Urbana.

Por ultimo el Capítulo V, se denomina Sustainivismo, campesinos y caso de San Marcos. El capítulo tiene como objetivo recapitular y discutir con bases teóricas, la importancia que tiene el reconocimiento (por parte de las instituciones, encargadas de transferir tecnologías)

de la economía doméstica campesina, como un fenómeno en si mismo. Cuyas características se encuentran estrechamente relacionadas con la interdependencia de la economía y la organización social.

METODOLOGÍA DE INVESTIGACIÓN

La investigación se realizó en San Marcos de la Loma, Municipio de Villa Victoria, Estado de México. Es una delegación que se encuentra ubicada a 20 minutos hacia el noroeste de la cabecera municipal.

El trabajo de campo se dividió en tres momentos: el primero, fue una estancia de cinco semanas en el mes de julio y agosto de 2004, como parte de la formación del programa de maestría en antropología social. Una segunda etapa, en los días 14, 15, 21, 22, 28,29, de agosto, 4, 5, 11, 12, 18,19,25,26 de septiembre, 1, 2 de noviembre y 4,5,11,12, 18-22, de diciembre de 2004. La tercera etapa fue en los meses de enero y febrero de 2005.

Análisis de información

Para contestar las preguntas de investigación, se analizó los grupos domésticos desde el punto de vista socio-económico, donde se realiza la reproducción y la producción. Dichos grupos en términos de tipos de familias, unidad de residencia, ciclo doméstico, unidad de gasto, herencia, predominancia en líneas de parentesco, relaciones de parentesco, endogamia y exogamia. De tal forma que todo lo anterior se relacionó con las actividades pecuarias en San Marcos de la Loma.

También se analizó el impacto de organizaciones provenientes del exterior de la comunidad a través de la metodología denominada “Evaluación rápida del sistema de conocimiento agropecuario (RAAKS).

El análisis de la información siguió cuatro pasos:

a) La primera fue en campo al momento de obtener la información. Consistió en seguir una secuencia ordenada de preguntas, de las menos complejas a las más complicadas, lo que permitió que las personas profundizaran en su introspección.

b) El segundo paso fue la captura y la codificación de la información. Esta se refiere a etiquetar los textos, comentarios, opiniones o sentimientos, que la gente tiene acerca de algo y que pueden repetirse, por ejemplo: Supongamos que se valoró la opinión de la población acerca de las agencias financiadoras, mediante cuestionarios y entrevistas individuales o grupales. Si sus respuestas son similares como: Mienten, no dicen la verdad, no se puede confiar en lo que dice, etc. Entonces la codificamos como “poco veraz”.

Dependiendo de las preguntas, de los objetivos y de la cantidad de códigos, varios códigos fueron susceptibles de ser agrupados en familias cuando estuvieron relacionados entre sí.

c) El tercer paso fue la verificación participativa. Ésta consistió esencialmente en brindar la oportunidad a los participantes de conocer la información encontrada, a través de reuniones grupales con un integrante de las familias.

d) El cuarto paso, consistió en realizar algunas reuniones de trabajo con integrantes del equipo CALL, esto con la finalidad de compartir los resultados con los colaboradores.

El tipo de análisis nos condujo a una mejor comprensión del fenómeno de “poco impacto en la transferencia de tecnología” y nos llevo á a explicaciones alternativas. Lo anterior representa un proceso de comparación que encuentra patrones y confronta datos, y fue a la vez un proceso ordenado y cuidadoso con flexibilidad.

Técnicas de recolección de información

Para obtener la información referente al capítulo 1, fue necesario el trabajo de campo realizado mediante la observación participante y la entrevista semiestructurada. El proceso comprendió los siguientes pasos:

1. - Demarcación del campo

- Elección del lugar de estudio a través de recorridos y de croquis del lugar.
- Redacción de un proyecto definido y elección de temas de investigación.

2. - Preparación y documentación

- Documentación bibliográfica y de archivo
- Fuentes orales

3. - Investigación

- Recorridos por el lugar, análisis de mapas y elaboración de croquis
- Búsqueda de informantes
- Registro de datos
- Observación participante

- Censo

4. - Conclusiones preliminares acerca del tema de investigación.

Para recopilar información acerca del capítulo 2, referente a la importancia de la crianza animal para las familias campesinas, se utilizaron: 1.- Entrevistas semi-estructuradas, las cuales sirvieron de base para la aplicación de las demás técnicas y tuvieron como objetivo recolectar información general o específica, mediante diálogos. 2.- Líneas de tiempo, con esta técnica aplicada a informantes clave, se investigó acerca de la historia de la comunidad y de la crianza animal. 3.- Calendario de actividades, con ésta se conoció acerca de la participación de los integrantes de la familia en las actividades pecuarias. 4. -Mapeo de flujo de recursos, sirvió para recopilar información acerca de la relación entre la crianza animal y otras actividades económicas.

Para la recolección de información del capítulo III, aprovechando la confianza de la gente, y por la complejidad y delicadeza del tema, elegí tres técnicas: 1. - La entrevista abierta, para tratar asuntos relacionados con la familia y el parentesco. 2. - La observación participante, sirvió para involucrarme de una manera más confiable en las actividades cotidianas de la familia y de los parientes. 3. – Genealogías, para conocer las redes de parentesco de la comunidad, la crianza animal a través de los años, las actividades económicas importantes, la exogamia y la endogamia, así como datos generales de fechas.

Para la información del capítulo IV, se utilizaron entrevistas semiestructuradas. Elucidé de manera general las distintas experiencias de las instituciones que estuvieron involucradas en la transferencia tecnológica pecuaria. Esto a través de la aplicación de las ventanas de impacto de la metodología “Evaluación rápida del sistema de conocimiento agropecuario

(RAAKS), que se aplicó tanto a la gente de San Marcos de la Loma, como a las instituciones que han participado en la transferencia tecnológica.

Por otro lado de manera específica, enfatiqué en un caso de estudio: entrevisté a algunos investigadores de la *Universidad Autónoma del Estado de México* que realizaron una evaluación a la transferencia tecnológica hecha por *La Asociación de Transformación Rural y Urbana*.

Por último, a lo largo de todo el trabajo de tesis realicé una revisión de literatura, con la finalidad de discutir acerca de lo que encontré, comparado con lo que han dicho otros autores acerca del tema.

CAPITULO 1	18
MONOGRAFÍA DE SAN MARCOS DE LA LOMA, MUNICIPIO DE VILLA VICTORIA, ESTADO DE MÉXICO	18
1.1. Introducción	18
1.2 Paisaje físico	19
1.2.1. Hidrografía	21
1.2.2. Clima	22
1.2.3. Flora y fauna	23
1.2.4. Orografía	25
1.3. Aspectos sociales, económicos y políticos de San Marcos	26
1.3.1. Ubicación de San marcos	27
1.3.2. Servicios de San Marcos	29
1.3.3. Vivienda	31
1.3.4. Historia	36
1.3.5. Organización social y política	42
1.3.6. Religión	42
1.3.7. Fiestas religiosas	43
1.3.8. Mayordomías	45
1.3.9. Familia	46
1.3.10. Herencia	51
1.3.11. Organigrama político	52
1.3.12. Actividades económicas	55

CAPITULO 1

MONOGRAFÍA DE SAN MARCOS DE LA LOMA, MUNICIPIO DE VILLA VICTORIA, ESTADO DE MÉXICO

1.1. Introducción

San Marcos de la Loma fue elegido para el presente estudio por dos motivos: el primero es mi participación en el proyecto “*Evaluación integral de las vías funcionales e impactos de transferencia de tecnología para la crianza animal campesina*” con clave 1905/2004-2, el cual fue realizado en el Centro de Investigación en Ciencias Agropecuarias de la Universidad Autónoma del Estado de México. El segundo aspecto es la presencia del fenómeno de poco impacto en la transferencia tecnológica pecuaria, reconocido plenamente por los campesinos.

Esta parte de la tesis corresponde a la primera fase de la investigación en campo, y cuya estructura ha sido diseñada para otorgar al lector un panorama general de los aspectos físicos más sobresalientes del municipio (ubicación, hidrografía, clima, flora y fauna y orografía), para después en la segunda parte profundizar en los aspectos sociales y económicos del barrio de San Marcos (Servicios públicos, vivienda, historia, Organización social y política, religión, mayordomías, familia, herencia, organización política y actividades económicas). Lo anterior con la finalidad de contextualizar el problema de investigación, motivo del presente, y dar a conocer de manera descriptiva la situación del paisaje social y físico de San Marcos de la Loma.

San Marcos de la Loma tiene siete barrios. Pero el presente se focaliza en el barrio de San Marcos (centro), esto por dos causas: la primera es la presencia de diversas actividades económicas en el modo de vida campesino que a mi me interesa estudiar en el trabajo de tesis y la segunda causa fue por los límites espaciales y temporales del trabajo de investigación de maestría.

A la llegada al barrio de San Marcos lo primero que se puede apreciar son: Casas de adobe con teja, los niños jugando en el río, las mujeres escondidas, jóvenes abordando el autobús hacia la Ciudad de México, hombres desconfiados trabajando la tierra y perros cautelosos buscando el ataque. Sin embargo, en el transcurso de la lectura del presente, demostraremos que existen más cosas que mostrar del medio físico y de la gente que se considera a ellos mismos como desconfiados por tradición.

Es importante mencionar que además de la información recopilada, durante este periodo, mi experiencia como investigador dejó entrever: el cansancio, aventuras, respeto a la gente amable, el gusto por las caminatas interminables y el hambre saciada a través de las tortillas de maíz, y sobre todo un firme reconocimiento de la capacidad de adaptación que tenemos los humanos.

1.2 Paisaje físico

San Marcos de la Loma pertenece al municipio de Villa Victoria. Los datos estadísticos muestran que el índice de marginalidad es alto, a pesar de que el municipio es uno de los diez más grandes del Estado de México, ya que tiene una extensión de 424.03 km².

Villa Victoria se localiza a 46 kilómetros al noreste de la capital del Estado de México y a 111 kilómetros del Distrito Federal. El municipio pertenece a la región VII, Valle de Bravo (ver figura 1).

Las coordenadas geográficas y altitud de la cabecera municipal son: latitud norte $19^{\circ} 26'$. Longitud oeste $100^{\circ} 00'$ con una altitud de 2570 msnm.

Figura 1: Ubicación del municipio de Villa Victoria

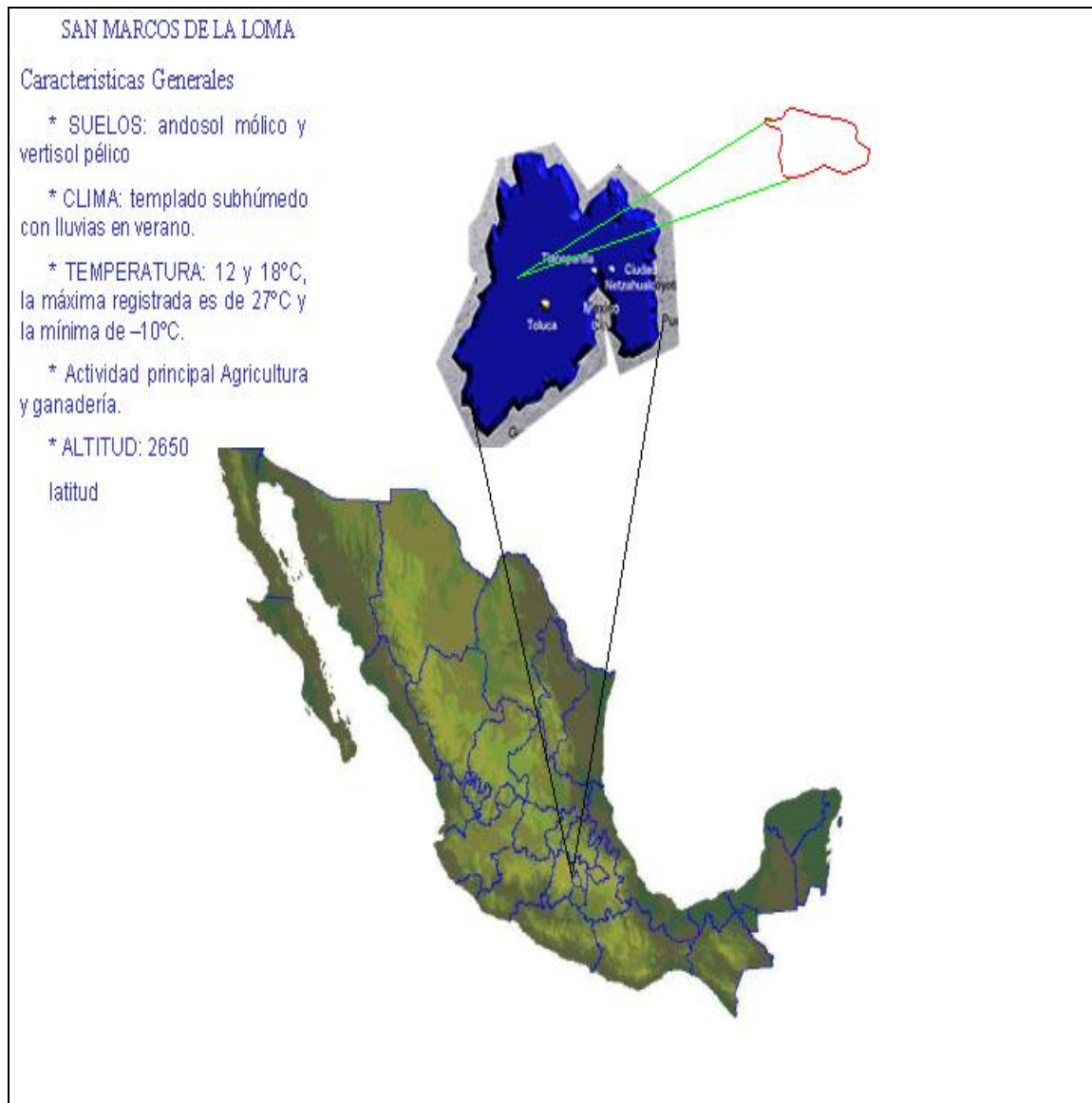

Limita al norte con el municipio de San Felipe del Progreso; al sur con los municipios de Villa de Allende y Amanalco de Becerra; al oriente con los municipios de Ixtlahuaca de Rayón y Almoloya de Juárez, y al poniente con el Estado de Michoacán¹.

1.2.1. Hidrografía

El río más importante en Villa Victoria es el de La Compañía, existen otros menos importantes, uno de ellos es el de San Marcos. Los mantos acuíferos y manantiales de agua potable son abundantes; entre los más importantes están dos ríos y dos arroyos de Palizada. Además la presa Villa Victoria, construida en las décadas de los 30 y 40, alimenta al sistema hidráulico Miguel Alemán e Ixtapantongo.

La configuración superficial del terreno cuenta con planicies, elevaciones orográficas, lagos y bordos, así como valles y tierras de cultivo, está enclavado dentro de la provincia geológica del Eje Volcánico, que se caracteriza por el predominio de rocas volcánicas.

La gente comenta que los ríos se han ido secando, debido al uso irracional por parte de los pueblos vecinos, por ejemplo don Tomás argumenta.

“Los Mantos ya no son como antes, me acuerdo que cuando yo era chamaco, yo iba a jugar a Palizada, había peces y hasta se podía nadar, pero la gente es mala y dañamos lo que nos da de comer, sobre todo los vecinos, que aparte de siempre han querido apropiarse del agua, tiran basura y clandestinamente usan el agua irracionalmente” (diario de campo 2004:18).

¹ Fuente: Enciclopedia de los municipios

Por otra parte doña Rosa comenta lo siguiente:

“Uyy antes el agua aquí en la comunidad era limpiecita, usted podía lavar donde quisiera y la ropa quedaba blanca, y ahora que ya casi no hay agua, cuando queremos ir a lavar al río, tenemos que subirnos casi al nacimiento del agua, pues aquí abajo ya llega toda sucia. A veces hasta hemos contraído infecciones, de lo negra y rebotada que ya viene el agua al pueblo. Pero también la culpa es de la gente que no quiere pagar el agua potable, pues usan demasiado el río y no le permiten que vuelva a juntarse el agua, yo pienso que es como el cuerpo cuando esta cansado, es necesario dejar de usarlo para que se recupere” (diario de campo 2004 19).

1.2.2. Clima

El clima en el municipio de Villa Victoria favorece la agricultura de temporal, ya que pertenece al subgrupo de climas templados, predomina el subhúmedo con lluvias durante el verano. Clasificado como (C CW) B (I'). La temperatura media anual es de 12.50° C, la máxima de 28°C, correspondiente al clima templado subhúmedo, con lluvias en verano. Existe frecuencia de heladas en el municipio, las cuales se registran en un período de más de 120 días al año y un rango de granizadas de más de 18 días².

José dice que el clima no es igual todo el año, pues a veces las heladas se adelantan y las lluvias se atrasan, lo que ocasiona que cada año las cosechas se encuentran vulnerables.

“El año pasado, fíjese que las lluvias no llegaban y eso hizo que la enfermedad le entrará a mis habitas, por lo que tuve que aplicarle una medicina que el ingeniero

² Fuente: Enciclopedia de los municipios

me dio, pero ni así se logró salvar mi cosecha y tuve que dar por perdida mi haba. Pero eso no nadamas ocurrió conmigo, ya que aquí la mayoría de los vecinos que habían sembrado haba les paso igual, pero ni modo la moneda esta en el aire, y a veces nos va bien y a veces no, hay que aprender a jugar con lo que Diosito nos manda” diario de campo 2004: 29).

1.2.3. Flora y fauna

Los árboles frutales que predominan en la zona son: manzano, peral, ciruelo durazno, capulín y tejocote, en los bosques predominan los pinos, oyameles, ocote, cedro, tepozán, sauce llorón, roble, encino; arbustos, como la retama, jara y escoba.

“Los árboles del bosque han disminuido, pues antes se podía ver todo el cerrito bien tupido de arbolitos y arbustos. Sin embargo, desde el problema con los Ayala. El dueño de la exhacienda cuando se le ponía, iba y talaba lo que él quería. A la fecha hay una comitiva de personas que se encargan de vigilar que no se vaya a cortar los árboles, bueno, sólo se puede hacer con la autorización del comisariado y eso sólo se pueden cortar los árboles que ya están muy viejitos, pero a cambio de cortar uno, se debe sembrar tres, Sin embargo, la gente a veces no entiende y no lo hace o por las noches cuando no se cuida, las personas aprovechan y van por leña (diario de campo 2004:94).

Aunque el bosque se ha talado y la cantidad de especies están disminuyendo, la gente de San Marcos está tomando conciencia del daño causado al bosque, por ello algunas alternativas individuales son como lo que está haciendo Isabel:

“Yo ya me preocupo pues el bosque ya se ve muy pelón, casi no hay árboles, y cuando vamos a caminar el sol ya pega directamente en nuestros rostros, por ello cuando mando a mi Genaro por leña únicamente juntamos las ramas que se encuentran tiradas en el camino, pues es una forma de limpiar y de no cortar los árboles, pues hasta los animales y los hongos han disminuido” (diario de campo 2004:90).

Las plantas que existen son: hierbabuena, manzanilla, ruda, ajeno, poleo, epazote, epazote de perro para té, mirto, árnica, gordolobo, santa maría, estafiate, chicalota o amapola silvestre amarilla o blanca, sávila, borraja, poleo, huauzontle, simonillo, albahaca, hierba del perro, hierba del gato, siempre viva, malva, jarilla, trébol, chayotillo, trompetilla, escobilla, hoja de negro, mastuerzo, alfilerillo, jaltomate, manzanilla, hierba de la golondrina, hierba del cáncer, tabaquillo, quiole, romerillo, bugambilia, pericón, pesthó o de hierba de burro, polígala, romero, berro, helechos de múltiples variedades, maguey.

Dentro de las plantas cultivadas se encuentran: maíz (cultivo principal), haba, zanahoria, lechuga, col, cilantro, epazote y chícharo; flores de ornato como la rosa, clavel, dalia, sempoaxochitl, girasol y mirasol, dalia, pensamiento, alcatraz, azucena, geranio, flor de mayo, vara de San José, lirio, tuberosa, bugambillia y Hortensia.

En cuanto a fauna se refiere, la gente comenta que es abundante, aunque ha ido disminuyendo, por ejemplo, antes se veían y escuchaban los coyotes y armadillos y ahora ya casi no hay, los que aún existen son: el zorrillo, conejo, liebre, hurón topo, tuza, rata casera, rata de campo, ardilla de campo, tejón, tlacuache cacomiztle; camaleón, lagartija, culebras de agua, ranas, sapos, ajolotes, pescado blanco, acociles, carpa, mojarra y charales.

“Antes se podía escuchar aullar a los coyotes y sus crías, son animales chulos, re gordos, como un perro pero mucho más grande y bonito. Pero desde que ya casi no hay árboles, los animales se han ahuyentado. Además, existe la costumbre de que quien encuentra un coyote debe matarlo, pues hace males a la comunidad, a veces duerme a la gente y se lleva las gallinas o los borregos. Por ello, quien lo agarra tiene la obligación de cargar al animal y pasar a las casas por dinero para realizarle una misa, para que el alma del coyote no regrese del más allá y se le aparezca por las noches. Por otra parte, en los bordos, se podían agarrar los acociles y los pescados, pero la gente cada día pesca más y tiran basura en esos lugares que antes eran preciosísimos, ya no es como antes y es triste, por que va a llegar el día en que ya no tengamos que comer ” (diario de campo 2004:93).

Las aves y los insectos que aun existen son: codorniz, paloma, golondrina, colibrí, calandria, tórtola, cenizote, zopilote, cuervo, gorrión, grillo, abeja silvestre, moscones, barreno, escarabajo, catarina, luciérnaga, avispa, avispon, orugas y mariposas, hormiga de variadas especies, arañas, pipiolos, frailes, luciérnagas, libélulas, moscos y mosquitos, gusanos de maguey y la mosca.

1.2.4. Orografía

Las elevaciones principales son, hacia el norte el cerro de Suchitepec con una altura aproximada de 2,850 msnm; hacia el sur el cerro de San Agustín con una altura aproximada de 3,110 msnm; hacia el oriente el cerro de la Venta de Jesús María y el cerro de los

Madroños y hacia el poniente, la cadena de montículos que integran lo que se denomina cerro Colorado, con una altitud aproximada de 2,869 msnm³.

1.3. Aspectos sociales, económicos y políticos de San Marcos

Uno de los accesos a la región puede ser a través de la carretera Toluca- Zitácuaro, en cuyo trayecto se puede observar tres tipos de paisajes: a) zona de valle donde se observan zona de cultivo de maíz y asentamientos dispersos, b) bosque de pinos y cedros, lo cual indica el incremento de altitud y por ultimo c) zona poblada con patrones de asentamiento concentrado. Estos paisajes son representativos de la zona, ya que durante el trayecto entre una comunidad y otra dentro de la región es lo que comúnmente se puede observar.

Al entrar al municipio en los letreros se puede observar que Villa Victoria tiene una toponimia, cuyo significado es:

Merced de las llaves o villa de las llaves, cabe destacar que el primer nombre que tenía el pueblo fue Niñil, palabra mazahua cuyo significado es “Pueblo Nuevo”.



³ Fuente: Enciclopedia de los municipios

En el municipio de Villa Victoria existen 102⁴ comunidades con categoría política de delegaciones. Villa Victoria es la cabecera municipal y donde se encuentra el poder político. Cabe destacar que cada uno de estos poblados cuenta con una división territorial en barrios, los cuales constituyen la base de la organización social en estos pueblos.

1.3.1. Ubicación de San marcos

San marcos de la Loma, se encuentra ubicado a 20 minutos hacia el noroeste de la cabecera municipal. Al llegar a la comunidad por la carretera del kilómetro 108- los cedros, lo primero que se ve es el patrón de asentamiento semidisperso y lo que llama la atención es la prevaecía de los solares al interior de la vivienda.

⁴ de las 102 delegaciones 39 tienen población indígena

Figura 2: Croquis de San Marcos de la Loma

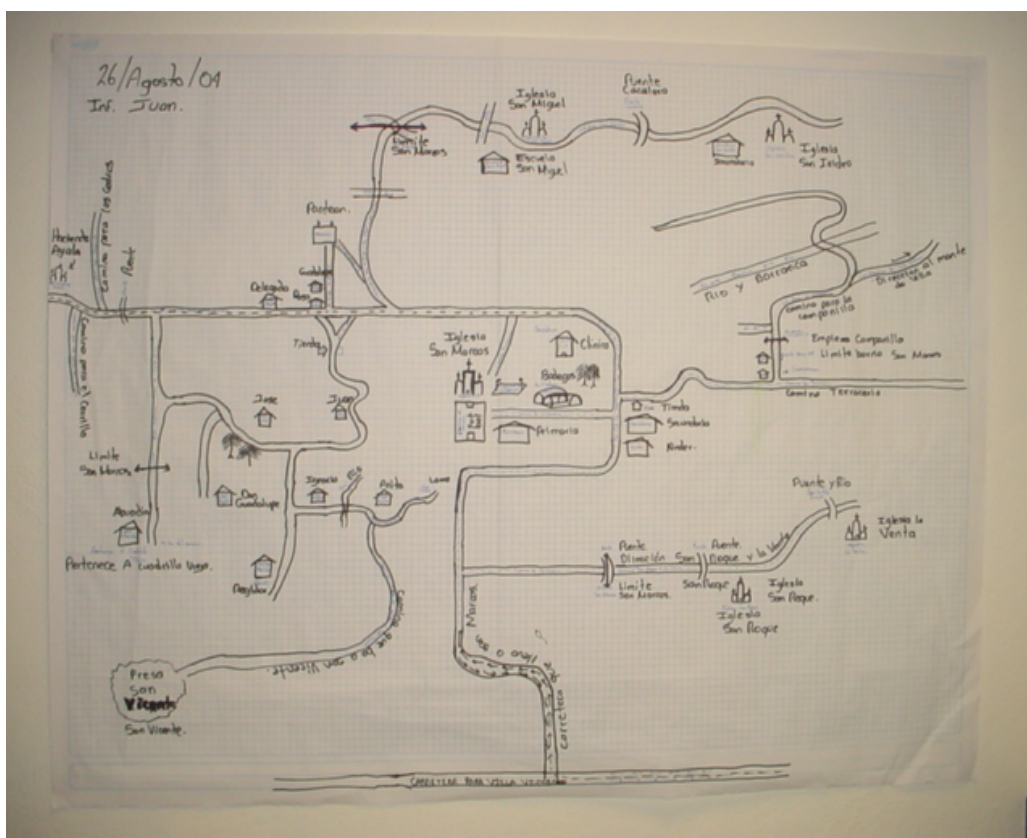

Fuente: trabajo de campo 2004

Dentro de San Marcos de la Loma existen siete barrios (ver croquis 1), cada uno con su capilla correspondiente, (ver figura 2). El primer barrio es el de San Marcos (centro), cuenta con 230 familias, es el que dispone de mayor número de servicios públicos y transporte. El segundo es el cerrillo, tiene 39 familias, se caracteriza por la producción pecuaria de bovinos. El tercer barrio es San Roque, hay 92 familias, es donde existe más migración, la gente es hospitalaria, su organización en cuanto a la ubicación de las casas es mejor y su nivel económico se denota más alto que los demás.

El cuarto barrio es San miguel, hay 109 hogares, mayor presencia de terrenos dedicados a cultivos, el patrón de asentamiento es disperso.

El quinto barrio es La Campanilla, tienen 164 familias, es el barrio considerado por la gente como el más pobre, es una zona de ladera y limita con el municipio de Almoloya de Juárez.

El sexto barrio es San Isidro, tiene 74 familias, es el barrio con menos viviendas y menos hospitalario. Por último la venta, tiene 164 familias, es el barrio donde existe un patrón de asentamiento disperso, son gente joven y sus casas son de tabique con techo de loza.

A partir de la dimensión del poblado, decidí trabajar en el barrio que era más representativo de todos, es decir que tuviera características de la mayoría, la selección no fue fácil, pues tenía que unificar criterios, pero finalmente elegí San Marcos (el centro)

1.3.2. Servicios de San Marcos

Los servicios existentes en el barrio son: 1 preescolar, 1 primaria, 1 secundaria, 9 tiendas, 3 bodegas, 1 cancha de football, 1 papelería, 1 centro de salud, 1 templo católico, 2 vulcanizadoras, 2 molinos de nixtamal, 1 oficina delegacional, 1 estética, 1 carnicería, 1 agencia telefónica, 1 recaudería.

A parte de los servicios establecidos existe un tianguis local, donde venden: ropa usada, pollo rostizado, frutas, verduras, carne, embutidos, tacos, dulces, juguetes, trastes de plástico, cazuelas y chicharrón.

Finalmente, los servicios públicos que otorga el municipio son: luz eléctrica, seguridad pública y agua potable, aunque esta última sólo la tienen algunas viviendas y se encuentra disponible medio año.

Figura 3: Escuela primaria



Fuente: trabajo de campo 2004

Figura 4: Tianguis de San Marcos



Fuente: trabajo de campo 2004

Figura 5: Artículos de papelería de San Marcos



Fuente: trabajo de campo 2004

1.3.3. Vivienda

Al caminar por el pueblo, el olor a humo sale de las viviendas, las cuales son de un piso, realizadas de adobe con techo de teja de dos aguas o de láminas de asbesto. La construcción esta compuesta por dos o tres habitaciones que sirven de recámaras y una cocina de humo. En toda la casa hay muebles como: fogón, camas, mesas, sillas y nichos (ver figura 6). Fuera de la edificación se encuentra un traspatio de 300 metros y en él se encuentra el lavadero, el cincolote⁵ (ver figura 8) y los corrales de los animales.

⁵ Estructura de madera para el almacenamiento de maíz

Figura 6: Vivienda de adobe con techo de dos aguas, de teja



Fuente: trabajo de campo 2004

Otro tipo de vivienda es de la gente considerada del estrato económico rico y es de uno o dos pisos con tabique y techo de loza (ver figura 8). Tiene tres recámaras, 1 baño, una cocina con estufa y algunas conservan la cocina de humo. En cuanto a muebles no se diferencia de la primera vivienda. Sin embargo, se pueden ver más conservados, debido a la protección que les da el material del cual esta construido la casa. El traspatio es de 500 metros cuadrados aproximadamente, en donde esta el lavadero, un espacio de árboles frutales, una bodega de rastrojo, estacionamiento y los corrales de los bovinos, realizados con tabique y techo de lámina.

Figura7: Vivienda del estrato económico rico



Fuente: trabajo de campo 2004

En la figura número ocho se puede ver otro tipo de vivienda, cuyos dueños son la gente joven que migra, los ausentes mandan el dinero a los padres o ellos mismos construyen el hogar de tabique con techo de loza. En esta construcción hay muebles como camas, mesas y sillas. Además, es posible observar encima de un ropero algunos adornos de la fiesta de boda. Fuera de la casa hay un traspatio de 200 o 100 metros cuadrados, donde hay un lavadero y el cincolote, el cual es de menor tamaño en comparación con las viviendas descritas anteriormente.

Figura 8: Presencia de cincolote



Fuente: trabajo de campo 2004

En la figura nueve se puede observar la vivienda de los ancianos que generalmente son viudos y sus hijos ya se casaron. La construcción es de adobe con techo de lámina, ventanas y puertas de madera vieja, tiene dos cuartos y una cocina de humo. A diferencia de las demás viviendas, no existe la reconstrucción, por ejemplo la pileta ya se destruyó por el paso del tiempo y la señora no la piensa remodelar. Fuera de la casa hay un traspatio, el cual tiene árboles frutales que existen desde hace 40 años aproximadamente, un lavadero y el corral de los borregos.

Figura 9: Vivienda de los ancianos



Fuente: trabajo de campo 2004

Este tipo de vivienda conserva muchos recuerdos para la gente, pues fue el inicio de varios grupos domésticos que ahora subsisten, como lo recuerda Ana, quien ahora tiene su propia unidad doméstica, pero en esta casa guarda muchos recuerdos de su infancia:

“Me acuerdo que mis hermanos y yo jugábamos por las tardes en el patio, era divertido, pues trepábamos a ese durazno y le quitábamos los frutos, cosa que a mi mamá le enojaba y terminaba por pegarnos. Adentro solo teníamos tres cuartos, todos estábamos muy apretados, pero eso permitía que nunca me sintiera sola, pues me encontraba en compañía de mi familia. En la cocinita de humo nos reuníamos para comer y para discutir algún problema familiar, era el lugar más acogedor de la casa. Aquella pileta se llenaba para que laváramos sin necesidad de ir hasta el

río, como recuerdo el sacrificio con el que fue construida. En fin ahora me da tristeza, pues como la gente que la habitamos, la casa ya esta muy maltratada. Pero aún parece que las paredes hablan y se puede escuchar el susurro de mis hermanos cuando se escondían de mis padres” (diario de campo 2004: 198).

1.3.4. Historia

Cuentan los abuelos que antes de 1930 la comunidad formaba parte de la hacienda de los Ayala (ver figuras 10 y 11). Los informantes identifican como elemento principal el templo. El cual es el más grande y Antiguo de la comunidad, y hasta la fecha el 1 de julio la gente asiste a festejar a la virgen de la Preciosa Sangre. En febrero o marzo festejan al divino rostro y el 19 de marzo a San José. Los ancianos calculan que dicha construcción tiene aproximadamente 300 años (dicho argumento es sobre la base de la existencia de árboles viejos y gigantes).

Figura 10: Fachada de la exhacienda de Ayala



Fuente: trabajo de campo 2004

En 1935 la comunidad era ejido de San Marcos con 394 ejidatarios, se encontraba como comisario el señor Serafín González, quien inició con la lucha de las tierras, ya que la distribución de estas era heterogénea, es decir tenían más extensiones las personas más ricas. Los ancianos cuentan que durante esta época los habitantes de la comunidad eran muy humildes pues las casas eran de madera, a lo lejos se podía ver a las personas vestidas de calzón de manta y huaraches, presurosas para llegar a trabajar en las haciendas (ver figura 12) de: Ayala, Dolores, el Sitio y Suchitepec, donde les pagaban 12 reales por día.

Figura 11: Exhacienda de Ayala



Fuente: trabajo de campo 2004

Figura 12: Ruina de una exhacienda



Fuente: trabajo de campo 2004

En 1938 el comisario González muere y quien continúa con la pelea de las tierras fue Genaro Arriaga. La gente estaba inconforme pues no tenían que comer y ya no dependían de los hacendados. En esta etapa fueron introducidos un gran número de animales, las especies con mayor presencia eran pollos y bovinos, estos últimos cumplían la función de tracción para el trabajo agrícola, que en esa época se convirtió en la actividad más importante.

En la comunidad todavía no había carreteras ni servicios de luz y agua potable, la gente manifiesta que las especies eran más resistentes a los cambios de clima por el tipo de raza criolla y estaban mejor adaptadas, por ello, los animales no enfermaban y en caso de que sucediera eran curados con infusiones o mezclas de plantas locales, tampoco había corrales, ya que se acostumbraba a tener las especies libres en el solar de la casa. La alimentación

animal y humana estaba basada en el maíz, el cual era suficiente, por la cantidad de terrenos disponibles (menor población humana y todavía no se construía la presa).

El equilibrio entre el hombre y la naturaleza de años anteriores les duró poco, pues en 1945 se construyó una presa, la cual serviría para el mejor aprovechamiento del agua proveniente del río San José Malacatepec, afluente del río Cutzamala. La obra hidráulica afectó a varias comunidades circunvecinas como son: Suchitepec, las Peñas, los Cedros, Cuadrilla Vieja, la Alameda, Casas Coloradas, el Pilar, rancho de los Padres, Rancho el Hospital, pero la más dañada fue San Marcos, ya que provocó un cambio involuntario en los productores hacia el manejo de sus recursos, porque el agua invadió 1680 hectáreas de terrenos pastoriles - agrícolas y con ello disminuyó el alimento y el número de animales.

Como estrategia para el mejor aprovechamiento de los recursos que se tenían, se introdujeron cerdos y borregos, traídos de Villa Victoria, los cuales comían menos y se podían adaptar a la cantidad de forraje disponible. Además, para la alimentación de los bovinos se tuvo que recurrir a la compra de maíz y a los primeros indicios de cultivos alternativos (cebada morada y avena). También, entre la gente comenzaron a surgir conflictos por la tierra, lo que originó que la comunidad de San Marcos se dividiera en los siete barrios.

En 1950 se empieza abrir la brecha para el camino que llegaba a la carretera Toluca-Zitácuaro, por lo que las familias que en la década anterior no sembraron cultivos alternativos para alimentar a sus animales compraron burros en otros pueblos, lo que representó el desplazamiento de los bovinos. Los burros eran fáciles de manejar, muy resistentes para los trabajos pesados y sobretodo consumían menores cantidades de

alimento en comparación a los toros. Cuentan los abuelos que los padres que no podían mantener sus bovinos los heredaban a sus hijos recién casados, los cuales después los vendían y se compraban burros. Otro cambio en esta década, fue la introducción de pollos de granja ya que a partir de la apertura de la brecha ya se tenía más contacto con la cabecera municipal.

En 1960, la iglesia del centro de San Marcos fue construida en colaboración con los miembros de la comunidad al mando del señor Apolonio Gonzáles. Además, se amplió un camino de terracería hacia Yebucivi, los ingresos económicos estaban mejor porque mucha gente se iba a trabajar a la ciudad de México, lo cual permitió que se realizaran transacciones de caballos y guajolotes provenientes del municipio de Almoloya de Juárez. También en este período aumentan las familias que tienen ovinos ya que las experiencias en años anteriores para los que poseían esta especie había sido buena por que había ahorro en alimentación. Sin embargo, la mala racha llegó, pues, los animales traídos de otros lugares comenzaron a enfermar debido a que no estaban adaptados al clima de la comunidad, por lo que fue necesario gastar en medicamentos y en corrales.

En 1970 incrementó notablemente la cría de guajolotes, ya que eran resistentes a enfermedades que llegaron en esa época. Los bovinos y equinos incrementaron sobre todo en las familias jóvenes, las cuales según las creencias un buen comienzo del matrimonio era con buenas herramientas para trabajar las tierras productivas.

La fase de 1980 es donde hay un movimiento fuerte de migración hacia la ciudad de México, lo cual influyó para el incremento de especies como perros, palomas y conejos. Además, en esta etapa la gente reconoce que los burros son indispensables en el hogar por

su utilidad, fácil manejo y lo resistentes a trabajos pesados. Otro cambio notable, fue la disminución de cerdos y aumento de ovinos los cuales requerían menos alimento producido por la unidad familiar.

1990 fue la década donde disminuyó la cantidad de animales debido a los robos y las diferentes enfermedades que hicieron que la gente regresara a las razas criollas. A fines de esta década empezaron a llegar los programas del DIF los cuales otorgaron a mitad de precio paquetes de pollos, además de que los vendedores provenientes de diferentes partes llegaron a la comunidad lo que ocasionó el incremento de familias que adquirieron animales de granja. En esta misma década, debido a las enfermedades que presentaban los animales, los productores se enteraron de la existencia de la “Asociación Mexicana para la Transformación Rural y Urbana”(AMEXTRA) y comenzaron a formarse grupos que autogestionaron la participación de AMEXTRA para el combate de las enfermedades de los animales.

En el año 2000 se incrementó la diversidad de instituciones en el lugar; pues a parte de AMEXTRA llegaron: A) La UAEM (Universidad Autónoma del Estado de México) cuya función fue otorgar asesorías y vincularse con AMEXTRA para llevar a cabo distintas actividades relacionadas con el conocimiento acerca de los animales. B) SSA (Secretaría de Salud) colaboró con la gente en la campaña de vacunación anual de los perros en toda la comunidad. C) SEDAGRO (Secretaría de Desarrollo Agropecuario) otorgó malla para construcción de corrales; para con ello incrementar la producción. D) PRI (Partido Revolucionario Institucional) regalaron animales. E) INI (Instituto Nacional Indigenista) dio a la gente créditos y talleres, con la finalidad de incrementar el capital. A pesar de los

beneficios y funciones que la gente y las instituciones, reconocen, realmente no ha existido éxito en la transferencia tecnológica.

1.3.5. Organización social y política

La gente se encuentra desanimada por participar en algún grupo, debido a los pleitos. Sin embargo, a pesar de todo, aún existen diferentes grupos sociales, los que ayudan a mantener el equilibrio en la comunidad, el 30% participa en grupos religiosos, los cuales están encargados principalmente de evangelizar. El 20% esta en el grupo de los molinos de martillo y el 50% no participa en alguna congregación.

“Existen puros pleitos cuando uno trata de participar en algún grupo, pues luego no nos ponemos de acuerdo y casi siempre nos engañan que nos van a traer algún apoyo que no nos llega, luego es pura perdedera de tiempo, mejor me dedico a trabajar en mi casa y no proporcionó información a nadie” (Diario de campo 2004: 194)

1.3.6. Religión

El 70% con respecto a la población total es católica y por el confort que según ellos el Santo merece, la comunidad se organizó y construyó el templo hace 44 años, dicha edificación es de origen Mazahua, sólo es utilizada los días domingos y en días festivos, su fachada es de color rosa y blanco, es difícil describirla por su forma, pero la figura 13 la muestra de una manera fácil.

Figura 13: Fachada del templo de San Marcos



Fuente: trabajo de campo 2004

Al entrar, lo primero que se denota es la humildad, el piso de mármol rosa y el techo de madera, el cual es iluminado por cuatro domos. En las paredes hay decoraciones de color rosa y blanco, las cuales hacen resaltar los nichos de las imágenes de bulto de vírgenes. En el centro del altar está la imagen de bulto de San Marcos, el cual es adornado por jarrones de gladiolas rojas, a la izquierda hay un cristo y junto hay una mesa con dos cirios. Al salir del templo se puede mirar una casa construida de concreto con techo de lámina, en la cual vive la familia del encargado de la iglesia.

1.3.7. Fiestas religiosas

Las personas manifiestan que las fiestas se han ido perdiendo por diferentes causas: la primera es los conflictos que la gente ha tenido, la segunda es por la religión evangelista y la

tercera por la migración. Cuenta la gente que antes había más celebraciones y ahora sólo se festeja en: el primero de enero el año nuevo, el seis el día de los Santo Reyes, el dos de febrero el día de la candelaria, el 25 de abril es la fiesta grande y es en honor a San Marcos, el 12 de diciembre el día de la virgen de Guadalupe y el 24 de diciembre el nacimiento del niño Dios.

“Antes las fiestas eran más y muy bonitas, se podía ver a la gente que venía de otras partes solamente a visitarnos, era un placer recibirlos, y por si fuera poco, era un gran orgullo para nosotros, yo creo que se debe a que la gente ha tenido que salir a trabajar y luego no regresa o no se interesa por mandar dinero para que la gente que se queda siga con la costumbre. También creo que algunos grupos nos hemos distanciado, porque hemos tenido conflictos y además algunos se han convertido en hermanos. La verdad es una pena, por que considero que esas celebraciones mantenían la unidad del pueblo y sentíamos ese ambiente de familia en todos los rincones” (diario de campo 2004:203).

Todas las fiestas, a excepción de la de San Marcos, únicamente duran un día. Por la mañana se le canta al santo festejado la música de las mañanitas, posteriormente se realiza la misa y se hace una pequeña comida en la casa de cada familia, realmente ahí no se invita a parientes ni amigos, ya que es poco lo que se come. A diferencia de lo anterior, la fiesta de San Marcos es la más grande permanece de dos a tres días, en la mañana hay rosarios y cánticos por parte de la gente de San Marcos, al medio día llega la danza de los concheros para amenizar el rato y agradecer al santo los favores hechos durante todo el año. En la tarde comienzan las misas para al terminar dar paso a los castillos, los niños suben a los juegos mecánicos y los jóvenes

y adultos se deleitan con el baile, para este último contratan un grupo musical de la cabecera municipal.

1.3.8. Mayordomías

Cada barrio cuenta con mayordomías, las cuales son grupos comunitarios que fomentan las relaciones sociales, sirven para otorgar ayuda, conservar un status y reconocimiento dentro de la comunidad y no están directamente vinculadas con la iglesia del pueblo.

En San Marcos, para la organización de las fiestas se junta un grupo de personas, los cuales son llamados mayordomos, son hombres voluntarios de distintas edades. La aceptación del papel de mayordomo no se realiza de manera oficial ante todo el pueblo, sino que es algo más personal.

A diferencia de otras comunidades donde hay un comité de mayordomos, en San Marcos no existen jerarquías, sino que únicamente tienen un compromiso igualitario de servir a Dios.

“No existe otro compromiso más que con Dios, pues la verdad aquí la gente ya no les da la debida importancia, ya nadie quiere cooperar y no se siente la obligación con la gente, por eso a veces me desanimo y ya no quiero pedir el dinero, prefiero pagar solo”). Por otra parte, José también opina “Ya nadie quiere participar ni en las fiestas, bueno más bien así ha sido siempre, nadie se quiere comprometer, siempre somos los mismos, yo cuando me toca, voy con los vecinos para que me cooperen, luego ni quieren, pero como les presto el molino, pues se ven obligados a darme, pero ya no tienen el sentido de cooperación. Yo cada año coopero pero

unicamente para servirle al señor, yo sólo quiero agradecerle a él y nadamás.

(Diario de campo 2004:215).

El grupo de mayordomía es únicamente organizado para la fiesta de San Marcos, esta formado por 10 personas cuyas actividades consisten en reunirse para organizar las actividades que se van a llevar a cabo en la fiesta, una vez delimitado las tareas de cada uno, se realiza un presupuesto y se divide entre el total de los mayordomos y sus conocidos, correspondiendo la cantidad a 200 o 300 pesos por jefe de familia. Algunas ocasiones los mayordomos prefieren no pedir el dinero a sus conocidos y ellos mismos liquidan la cooperación.

Por otra parte, la gente comenta que la participación de la iglesia en esta organización casi es nula, pues el párroco únicamente se encarga de realizar las misas, las cuales han sido previamente pagadas y organizadas por los mayordomos.

En cuanto a los migrantes y las mayordomías, cuando se encuentran lejos, mandan dinero para la cooperación o cuando les ha ido muy bien compran el arreglo de la iglesia. Por ejemplo, en este año la gente manifiesta que la decoración fue con flores. A cambio de la donación el padre ofrece misas cada quince días, pidiendo por los que cooperaron y da a conocer a la comunidad la hazaña.

1.3.9. Familia

Con respecto a la composición del hogar cabe destacar que el tipo de familia predominante es la nuclear⁶, con un 60% de mujeres y el 40% son hombres. Los integrantes que componen una familia nuclear en promedio son 6.7.

El nivel de escolaridad predominante se puede analizar en el cuadro 1, donde la mayoría únicamente tiene la primaria o no estudio y muy pocas personas tienen el nivel superior, esto debido al poco acceso que hay a las universidades y a la migración.

Cuadro 1: nivel de escolaridad de las familias

	Número	%
Preescolar	21	1.4
primaria	582	37.4
secundaria	299	19.2
preparatoria	3	0.2
carrera técnica	3	0.2
licenciatura	1	0.1
No estudiaron	354	22.8
No están en edad para	293	18.8

⁶Las familias son nucleares, porque aunque pueden vivir varias familias en un mismo solar, estas no comparten el gasto.

estudiar
1555

Fuente: trabajo de campo 2004

Toda la familia debe participar en las labores del hogar, aunque la que realiza más actividades es la mujer. Sin embargo, la comunidad no reconoce plenamente que las mujeres tienen un gran papel para el sostén de la familia, no solamente económico sino también en el social.

Las mujeres adultas, se dedican al cuidado del hogar, esas labores implican el realizar la limpieza, el cuidado de los niños (ver figura 14), preparar alimentos, lavar, planchar, enseñanzas a los hijos y además participan en las actividades pecuarias, ya que debido a la migración de los hombres, ellas permanecen más tiempo en la comunidad y están consientes del cuidado que se les debe de proporcionar a los animales cotidianamente como el darles de comer. Además la administración del dinero producto de la venta de algún animal esta bajo su responsabilidad ya que si existe alguna emergencia en el hogar durante la ausencia del hombre, ella puede disponer libremente del dinero. Las mujeres jóvenes, ayudan al cuidado del hogar y algunas migran hacia la ciudad de México, para emplearse como sirvientas.

Figura 14: Mujer al cuidado de los hijos



Fuente: trabajo de campo 2004

Los hombres jóvenes y adultos dedican su tiempo a las actividades agrícolas (ver figura 15) y a los trabajos pesados en la casa, como por ejemplo limpiar los corrales de los caballos, construir los corrales o reparar el techo de la casa. Además entre semana ellos migran hacia la ciudad de México para emplearse como albañiles o peones. Cabe destacar que ellos son los que toman las decisiones para el comercio de los animales.

Figura 15: Labores agrícolas de los hombres



Fuente: trabajo de campo 2004

Además de asistir a las escuelas, los niños juegan un papel importante en las actividades cotidianas del hogar, ya que en ausencia del padre ellos ayudan a la madre en actividades como: el pastoreo de ovinos (ver figura 16), limpieza de los corrales, corte de pastura y la recolección de estiércol en costales para apilarlo en el solar.

Figura 16: Niños haciendo la tarea durante el pastoreo de los animales



Ciclo doméstico

Cuentan las señoras que el desarrollo del grupo doméstico funciona de la siguiente manera: primero las mujeres se van con sus novios o se las roban a los 15 o 16 años, los varones

llevan a sus parejas con su madre o sea la suegra, quien las recibe en su misma casa y comparten hasta la alimentación ya que él aun no tiene un porvenir o una manera de sustentarse económicamente. En esa casa viven sólo unos meses, ya que los padres le regalan a los hijos varones un pedazo de terreno para que construya su casa, por lo regular en el mismo año que se unen procrean hijos. Cabe destacar que la unión es reconocida socialmente a través de una ceremonia religiosa y otra en el registro civil.

Cuando inician su vida productiva en la unión, las mujeres se dedican a la crianza de los animales y al cuidado de los niños y los hombres siguen trabajando en la Ciudad de México.

Cabe destacar que durante la estancia de la joven pareja en la casa paterna existen problemas, ya que difieren las opiniones entre suegra y nuera y a veces entre cuñadas, por lo que el joven matrimonio busca prontamente su independencia.

Al parecer, los terrenos de cultivo no se heredan, simplemente se da la oportunidad a los hijos de trabajar en colaboración. Esto ocurre hasta que el padre muere y les reparte a sus progenitores, y nuevamente comienza el ciclo cuando los hijos crecen y se casan.

1.3.10. Herencia

En San Marcos de la Loma un tipo de arreglo es la herencia familiar de madres a hijas sobre todo con los bovinos, los cuales se transfieren en vida a las hijas que se casan, con la finalidad de que puedan comenzar su matrimonio con el respaldo del animal si necesita de dinero en alguna emergencia; Aunque décadas anteriores la herencia de los animales fue una manera de deshacerse del compromiso de mantenerlos.

Otro tipo de herencia es el de tierras, lo cual ha causado una mayor fragmentación de las grandes extensiones que antes se tenían, este tipo de herencia se trasmite de los padres a los hijos varones y puede ser cuando comienza el matrimonio o de lo contrario cuando fallece el padre de familia.

Los tratos de herencia son informales, no hay un escrito que respalde las herencias sin embargo existe un derecho consuetudinario que hace que la sociedad respete las diferentes decisiones de las familias con respecto a sus bienes.

1.3.11. Organigrama político

La gente del pueblo se rige por la autoridad de los delegados, quienes son auxiliados por el comité de seguridad y el comisariado ejidal, como se muestra en el siguiente esquema:

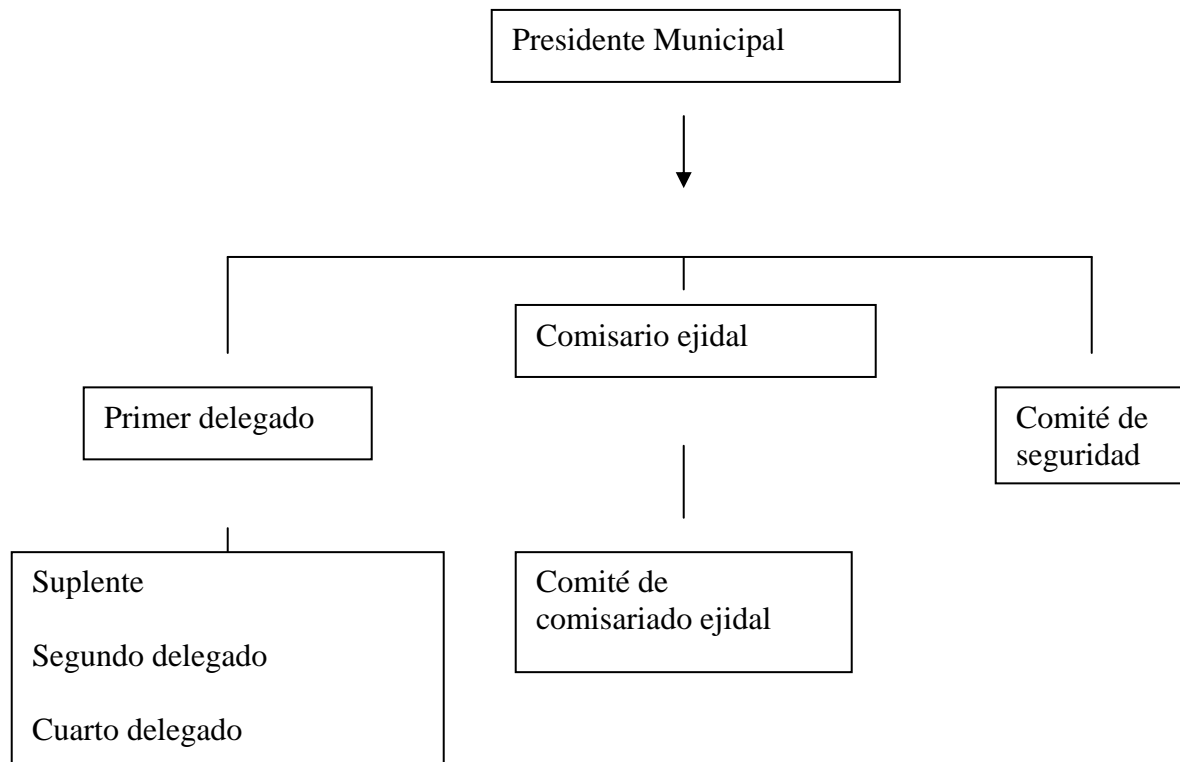

El primer paso para el trámite en la elección de un delegado se lleva a cabo a través de la organización de planillas o grupos dentro del pueblo. Los aspirantes o candidatos deben ser gente que ha demostrado honestidad y cierto reconocimiento por la comunidad. El segundo paso consiste en la elección de la planilla ganadora a través del voto del pueblo.

Una vez elegidos, el cargo dura tres años, se hace una reunión de toma de protesta, donde se comprometen a llevar a cabo dignamente las siguientes funciones:

Gestionar apoyos para el pueblo, por ejemplo, consiguieron financiamiento para la barda de la escuela primaria y un laboratorio para la secundaria.

Atender las demandas del pueblo y canalizarlas a la cabecera municipal

Expide constancias domiciliarias

Expide cartas de presentación

Expide cartas de recomendación

Expide cartas de agradecimiento

Tramites en el municipio

Para llevar a cabo las funciones, realizan diferentes actividades como: reunirse cada mes en las bodegas para tratar asuntos acontecidos durante el día, además se congregan una vez a la semana con las autoridades municipales en Villa Victoria.

Así como tienen obligaciones, los delegados obtienen derechos como:

Son reconocidos por el pueblo y con ello adquieren un status

Aunque es difícil, el ser delegado a veces significa un escalón para ser regidores municipales, ya que si cumplen correctamente con su papel, la gente los puede reelegir y para el próximo periodo de votaciones puede proponerse ser regidor.

Aunque ante la ley existen jerarquías entre los delegados, para el pueblo no existe, ya que cualquiera puede autorizar o firmar documentos. Los delegados tienen una estrecha relación con el comisariado ejidal, ya que en reuniones se informan acerca de lo acontecido en la comunidad.

El comisariado ejidal está relacionado con los asuntos agrarios, vigilar el bosque y cumple con las funciones de conseguir apoyos para el campesino, así como realizar asambleas y organizar a los grupos de agricultores. Dentro del comité del comisariado se encuentran 6 ó 7 personas más, quienes se encargan de apoyar las actividades agropecuarias. Cabe destacar que en dicho grupo se encuentran participando las siguientes personas.

Comisario ejidal: Ricardo González Archundia

Secretario: Apolonio González

Seguridad: Jesús González

Tesorero: Cirilo Gaspar

Ayudantes...

Para llegar a ocupar el puesto de comisariado ejidal, primero se forman planillas, las cuales se encargan de formular propuestas nuevas para mejorar la situación del pueblo, sobre la base de eso, realizan la propaganda en la comunidad, la cual después se encarga a través del voto directo en casillas de la elección del comité ganador.

El comisariado ejidal se encarga de:

- Delimitar las colindancias de las parcelas ejidales
- Extender cartas
- Resguardar los mapas
- Intervenir en problemas ejidales y agrarios de la población
- Vigilar el uso de la tierra y bosque

Para cumplir con sus obligaciones el comisariado se reúne cada semana para realizar discusiones y llegar a consensos acerca de algún problema. También ocasionalmente realizan recorridos del lugar.

1.3.12. Actividades económicas

Existen diferentes actividades económicas en la comunidad, las cuales permiten complementar el ingreso y el consumo de la familia. Las actividades agrícolas, son principalmente para obtener el alimento humano y de los animales durante todo el año; la actividad pecuaria tiene la función de ser una caja de ahorro a mediano plazo y la migración a la ciudad de México aporta los ingresos monetarios temporalmente.

a) Actividad agropecuaria

El área de terreno por productor la que es dedicada a las actividades agrícolas es de 1.7 ha. Los cultivos que existen en la zona son: Maíz (cultivo principal), haba, calabaza, avena y trigo, estos son principalmente para autoconsumo, pueden ser sembrados solos o

intercalados, son de temporal y se siembra en surcos como se puede ver en la foto (17). Los terrenos de cultivo se encuentran afuera del poblado, y en los terrenos de traspatio.

El proceso de siembra es el siguiente:

1.- Febrero- barbecho, el cual es realizado por una persona, quien maneja el tractor o yunta (consiste en voltear la tierra). En el mismo mes pero no en el mismo día se junta el rastrojo que quedo tirado en la milpa con un bielgo.

2.-En marzo y abril- dos o tres personas realizan la siembra manualmente, este sistema se ha usado siempre en la comunidad, ya que lo consideran eficaz (ver foto 16).

Figura 17: Barbecho del terreno de cultivo



Fuente: trabajo de campo 2004

4.-En mayo y junio, dos o tres personas realizan la primera escarda, la cual consiste en abonar la tierra y juntar los surcos con pala (ver figura 17).

5.- Junio y julio- Una persona realiza la segunda escarda, donde se deshierba y abona la tierra utilizando únicamente la pala.

7- Noviembre y diciembre- cuatro o cinco personas cosechan y utilizan el machete para ir cortando el rastrojo, la oz para separar la hierba del rastrojo, los ayates sirven para cuando la gente se adentra en la milpa los carga en el hombro y ahí van guardando el maíz, cuando el ayate está lleno, la gente sale de la milpa y lo vacía en los costales, los cuales son cargados en camionetas o animales.

Cuadro 2: Ciclo agrícola y actividades de los animales de tracción en San Marcos.

Actividad	Ene	Feb	Mar	Abril	May	Jun	Jul	Ag	Sep	Oct	No v	Dic
Barbecho		3										
Siembra			2									
1ª escarda				2								
2ª escarda					2							
Cosecha											2	
Participación de animales												
Tracción												
Carga												

Nota: los números marcados en los cuadros corresponden a los días que trabajan los animales en los terrenos de cultivo.

En San Marcos de la loma se utiliza tracción animal para realizar las labores agrícolas. El 72% de familias requieren de pagar por el servicio de tracción pues no tienen animales propios, el pago por cada día de trabajo es de \$125 hasta \$ 160 dependiendo del yuntero.

Figura 18: Animal utilizado para tracción en las labores agrícolas



El barbecho se considera el trabajo más pesado para los animales. Las demás labores agrícolas son realizadas de marzo hasta julio, descansando 3 meses y reanudando sus actividades dos meses más. Por lo que los animales de tracción tienen un descanso relativo de seis meses (ver cuadro 2), debido que aunque no participen en labores agrícolas los animales realizan otras actividades durante todo el año como la carga y transporte.

Figura 19: Arvenses encontradas en los cultivos



Fuente: trabajo de campo 2004

Las hierbas encontradas en el terreno de cultivo son (ver foto 21): quintonil (*Amaranthus hybridus*), flor de milpa (*Bidens serrulata*), Diente de Leon (*Sanctus oleraceus* L. D), Anisito (*Tagetes micrantha* Cav.), Florecita (*Galinsoga quadriradiata.*), mirasol (*Cosmos bipinnatus*), gordolobo (*Gnaphalium semiamplexicaule*), escoba (*Stevia serrata*), chivitos (*Melampodium bibracteatum*) quelite (*Spergula arvensis*), Flor blanca (*Raphanus raphanistrum* L.) te de zorrillo (*Chenopodium graveolens* Willd), cenizo (*Chenopodium berlanderi*) papa (*Tradescantia crassifolia*), papa (*Commelina coelestis*), chayotillo (*Sicyos deppei*) y calabacilla (*Echinopepon milleflorus* navd).

b) Actividad Pecuaria

La crianza animal tiene gran importancia para el sustento de muchas familias. En San Marcos, las especies animales que más predominan son las gallinas y borregos debido a diferentes aspectos, como la necesidad, facilidad de venta, y el consumo dentro de la unidad familiar.

Los borregos aunque la gente percibe que son importantes por venta prevista e imprevista, los datos obtenidos sugieren que la principal importancia esta en el ahorro y la seguridad económica, además la cría de estos animales no implica alto aporte monetario ya que son alimentados a través de pastoreo y cantidades mínimas de rastrojo (600 gr. por día y por animal durante tres meses) aunque esto no es homogéneo ya que sólo dos familias dan de comer rastrojo a los ovinos.

La venta no prevista de los borregos es “en caso de emergencia tener de donde echar mano” (Sr. Amalio, 2001) esto es cuando se necesita el dinero por enfermedad humana, muertes de animales y gastos funerarios, en estas ocasiones es cuando el tener animales les proporciona seguridad como lo expresan los productores, su fácil manejo para venta de los borregos les permite que en estas ocasiones no sea difícil que dentro del pueblo compren y por lo tanto la pronta obtención de dinero, otra forma de venta imprevista es cuando se presenta la oportunidad dos personas de común acuerdo por necesidades diferentes intercambian sus animales.

Los pollos son los animales con mayor presencia en la comunidad, esto debido a que está al alcance de las posibilidades económicas de la gente tanto en manejo como en compra. Aunque hay un alto índice de mortalidad de pollos durante todo el año debido a diferentes

enfermedades, la gente vuelve a comprar, porque el tenerlos ahí les permite tener seguridad de alimento “si no hay nada que comer pues mato un pollo y salgo del problema” (Valvina, 2001). Los pollos se comen en fiestas o cada 15 días según el “antojo de la familia” (Francisca, 2001)

Las aves también aportan huevo, el cual es una importante fuente de recursos alimenticios para la gente, principalmente para los niños, ya que los consumen cotidianamente y permite que en época de secas donde no dependen de los vegetales para comer, la gente tenga una alternativa de consumo dentro de los hábitos alimenticios.

c) Migración

El fenómeno de migración es temporal, de hombres y mujeres. Cuando la gente quiere salir a trabajar se va directamente en busca de empleo en la Ciudad de México. Durante la ausencia en la comunidad, tanto hombres como mujeres están al pendiente, los fines de semana, de lo que pasa con las labores agrícolas o en las fiestas importantes.

“Yo regreso a mi casa para establecerme en época de trabajos de la tierra, pues uno tiene que estar al pendiente de cómo se manejan las cosas aquí en la comunidad, ya que al ojo del amo engorda el caballo. De todas maneras cada quince o cada ocho días en fin de semana yo estoy en la comunidad “ (Diario de campo 213).

Los que migran trabajan en diferentes actividades, si son hombres en Albañilería (contratista, maestro de albañil, albañil, ayudantes de albañil y peones de albañil), herrería y plomería y si son mujeres trabajan de sirvientas.

En ocasiones, personas de la misma familia o vecinos, avisan a los habitantes de las oportunidades de empleo. Una vez en México, existe la ayuda mutua entre ellos, proporcionándole al migrante hospedaje y comida, hasta que empiezan a ganar su propio sueldo.

“Yo me fui por que mi primo Pedro me aviso que solicitaban en la obra donde el trabajaba, la verdad yo si estaba medio amolado y acepté irme con él, yo no tenía dinero en ese momento, únicamente conseguí para el pasaje. Cuando llegue, Pedro me ofreció un cachito de su cuarto y me fue a presentar con su patrón. Al principio el pagó la comida y mis pasajes, pero en cuanto tuve yo le ayudé con los gastos. De esta manera es fácil, pero hay veces que la gente se va sola y sin ayuda de los conocidos, eso a mi se me hace más difícil, pues luego uno tiene que dormir hasta en la terminal” (trabajo de campo 2004: 214).

Cabe destacar que existe mayor porcentaje de migración de hombres que de mujeres, esto porque la seguridad en el Distrito Federal, cada vez es menor, por lo que la gente se preocupa y ya no deja salir a las muchachas, pues consideran que no se pueden defender tan fácilmente como los hombres, así lo menciona Amalio.

“Yo no dejaría salir a mi hija a la capital, pues ya no es seguro irse, además se han sabido casos de muchachas que han sido violadas, y la verdad para que buscarle a nuestras mujeres, cosas que no suceden en la comunidad. Es peligroso y además prefiero salir yo, pues yo me podría defender más de las agresiones, pues soy más fuerte y ya tengo experiencia” (diario de campo 2004:214).

La migración es el complemento de las demás actividades económicas, es considerada como el aporte monetario que sirve, para comprar animales, liquidar deudas y pago de labores agrícolas. El salario percibido por los migrantes oscila entre los 600 y 1500 pesos a la semana, lo anterior depende de la categoría y de la antigüedad en los trabajos.

Tabla de Contenido-Capitulo II

CAPITULO II	64
IMPORTANCIA DE LA CRIANZA ANIMAL PARA LAS FAMILIAS CAMPESINAS	64
2.1.- Introducción	64
2.2. Interacciones de la crianza animal campesina	66
2.2.1. Importancia de los animales en el modo de vida campesino	68
2.2.2. Funciones de los animales en San Marcos	69
2.2.3. Manejo de los animales	81
2.2.4. Manejo de alimentación para los animales	87
2.2.5. Migración en San Marcos	93
2.2.6. Los procesos de innovaciones locales en la crianza animal de San Marcos	97
2.3. Conclusiones	102

CAPITULO II
IMPORTANCIA DE LA CRIANZA ANIMAL PARA LAS FAMILIAS
CAMPESINAS.

2.1.- Introducción

La idea principal del capítulo es demostrar que la economía campesina es un fenómeno en si mismo, el cual tiene especificidades, dentro de las cuales se encuentra la interrelación con la organización social. Es decir en la unidad doméstica, se emplea la mano de obra de sus miembros, esto para las actividades agropecuarias y a cambio se ingresa cierta cantidad de bienes como resultado de su trabajo. Además la actividad económica campesina, se encuentra dominada por el requerimiento de la satisfacción de las necesidades de una sola unidad productiva, la cual al mismo tiempo es unidad de consumo, por lo que el presupuesto es cualitativo en alto grado (Kerblay 1979).

Por lo anterior, según Chayanov es importante distinguir la lógica de la economía campesina, donde resulta imposible utilizar las categorías económicas del sistema capitalista como: Salarios, precio, ganancia neta, renta y el interés del capital (Chayanov 1981).

El capítulo, primero contiene un panorama general de la economía doméstica campesina, tomando como punto esencial, la crianza animal. Donde se elucidará el papel real y diverso que adquieren los animales dentro del sistema, que como bienes en la economía doméstica, no necesariamente tienen el fin de acumulación de ganancias o riqueza. Sino la satisfacción

de la unidad o de un grupo familiar, el cual, como estrategia funcional, esta estrechamente relacionado en todas las actividades económicas, a través de la mano de obra.

Dentro del análisis de la crianza animal, señalaremos que dicha actividad no puede funcionar por si sola, ya que necesita de la agricultura y la migración, las cuales están en constante interacción, con la finalidad de satisfacer las demandas de los campesinos, dentro y fuera de la comunidad. También dentro de dicha relación de actividades, elucidaremos el papel de las redes sociales, para el cumplimiento de las necesidades campesinas y el fortalecimiento moral.

Por ultimo, de manera general, explico las innovaciones tecnológicas relacionadas con la crianza animal, desde la década de 1930 hasta el presente. Con la finalidad de otorgar un panorama general de lo acontecido, con relación a la transferencia de tecnología por instituciones externas e internas en la comunidad. Lo anterior para entender el presente de la actividad pecuaria y conocer de qué manera han existido intervenciones de agencias externas.

Esta fase no fue un empleo fácil, pues llegué en un momento en que desconfiaban hasta de la gente oriunda, debido al robo de animales. Por lo anterior, algunas veces las personas no querían contestar a las preguntas y todos me miraban con intriga. A pesar de las dificultades pude obtener la información, gracias a que hice cambios a la metodología propuesta inicialmente: Por ejemplo, los cuestionarios, se permutaron por técnicas menos rígidas como: líneas de tiempo, calendario de actividades, mapeo de flujo de recursos, observación participante y entrevista semiestructurada (Geilfus, F. 2000).

2.2. Interacciones de la crianza animal campesina

En San Marcos de la Loma, dentro de las unidades domésticas, las familias campesinas tienen estrategias específicas para obtener los recursos para el sustento del hogar; en las cuales los diferentes componentes del sistema interactúan para mantener un equilibrio. (Ver Figura 20).

En la economía doméstica de San Marcos, existen tres actividades importantes, las cuales son estrategias para satisfacer las necesidades básicas del campesino y de forma parcial mantener un equilibrio. La actividad pecuaria, funciona como un cofre de ahorro, el cual se utiliza cuando la gente se ocupa de la actividad agrícola y no puede migrar. Por otra parte la migración es la principal aportadora de ingresos en efectivo y la agricultura, proporciona los recursos alimenticios para la gente y los animales.

Figura 20: Interacciones directas de los componentes del sistema económico campesino

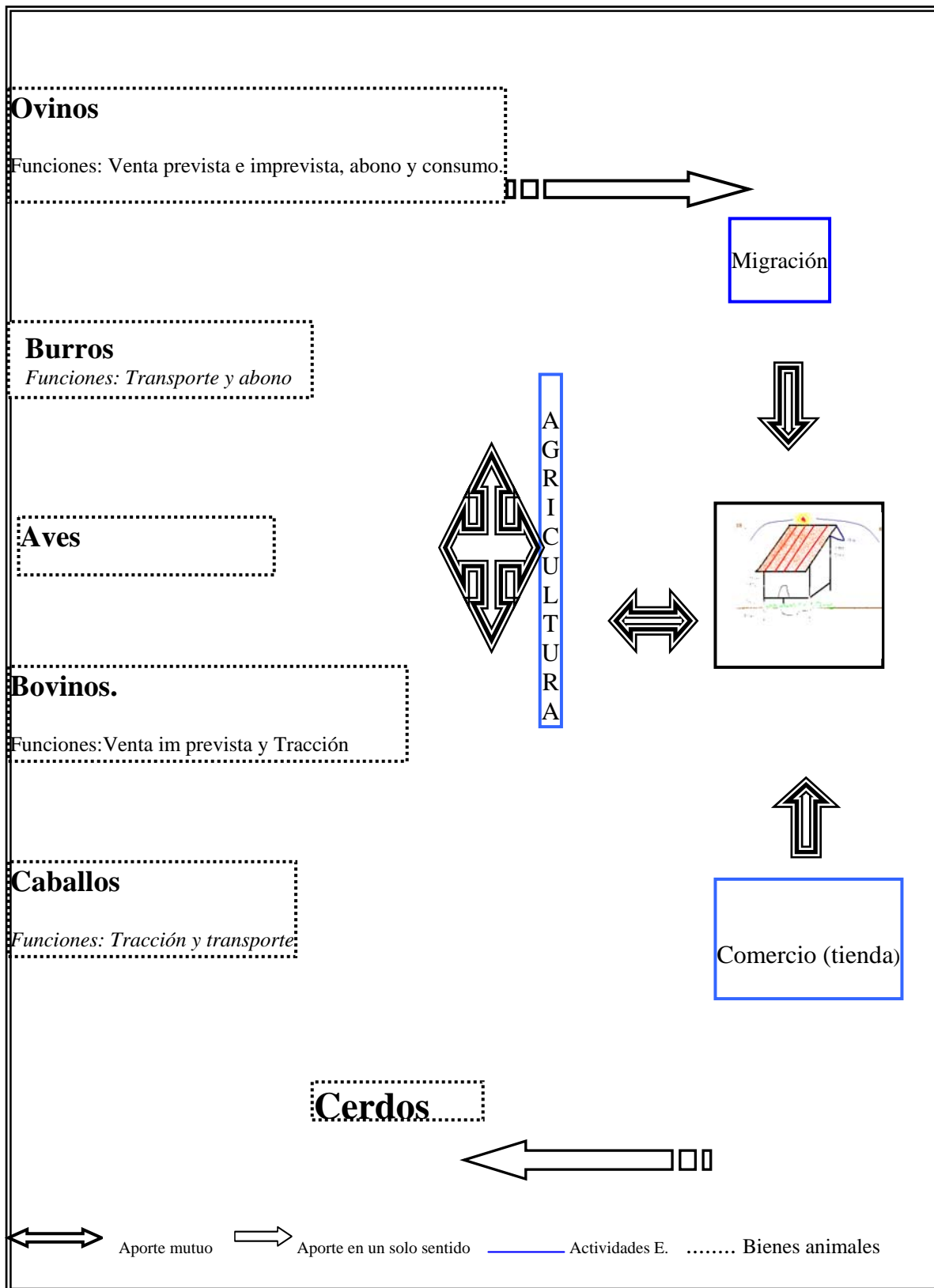

Fuente: trabajo de campo 2004

2.2.1 – Importancia de los animales en el modo de vida campesino

Con base al argumento inicial de la tesis, es necesario, primero explicar la importancia de las actividades pecuarias (economía). Para resaltar dicha relevancia es indispensable explicar el papel de los animales en la economía de los campesinos; para con ello comenzar a relacionar sus distintos componentes con la organización social (capítulo siguiente).

La Figura 20, explica las interacciones, directas e indirectas, entre los componentes económicos campesinos. Las flechas con las cuatro direcciones indican como los animales se relacionan con la agricultura, ya que aportan tracción animal y abono, pero esta interacción es mutua, debido a que de la misma forma la agricultura proporciona los ingredientes que componen la alimentación animal.

La flecha de doble sentido que une la agricultura y el hogar, significa que existe una doble relación entre estos componentes, debido a que la primera proporciona alimento a las personas que viven en la casa, quienes a la vez otorgan mano de obra para las labores en los terrenos de labranza.

Las saetas que unen el hogar con la migración y el comercio, indican que existe interacción con relación al beneficio percibido a través de los ingresos provenientes de las dos actividades económicas.

De manera general la Figura 20 es un modelo que puede explicar de manera sencilla cómo la ganadería tiene diferentes funciones de aporte para el mantenimiento del hogar. Pero también, otras actividades económicas como la agricultura y la migración complementan dicho mantenimiento.

Debido a lo anterior, utilizo algunos planteamientos como el concepto de bienes y funciones retomados del modelo propuesto por Anderson y Dorward (2001). El uso de estos términos, nos ayuda a conocer cuál es el aporte y relevancia de los bienes (animales) en las estrategias de las formas de vida de los campesinos.

Anderson (2000), explica que función es lo que hace el animal en el sistema productivo con relación a otros componentes del mismo, es decir, las interacciones. Por ejemplo, proveer fuerza/ tracción o materia prima para obtener subproductos como: la carne, huevo, leche, etc.

Cabe destacar que las funciones que un animal puede desarrollar dentro de un agroecosistema depende de aspectos físicos (capacidad de las especies para adaptarse al ambiente), económicos, sociales y culturales (Anderson 2000).

2.2.2 Funciones de los animales en San Marcos

En San Marcos Cada productor en su unidad doméstica tiene de 2 a 7 especies (ver Figura 21); Pero los pollos y burros, de manera general en la comunidad, son los de mayor presencia.

Figura 21: Presencia de animales en la comunidad

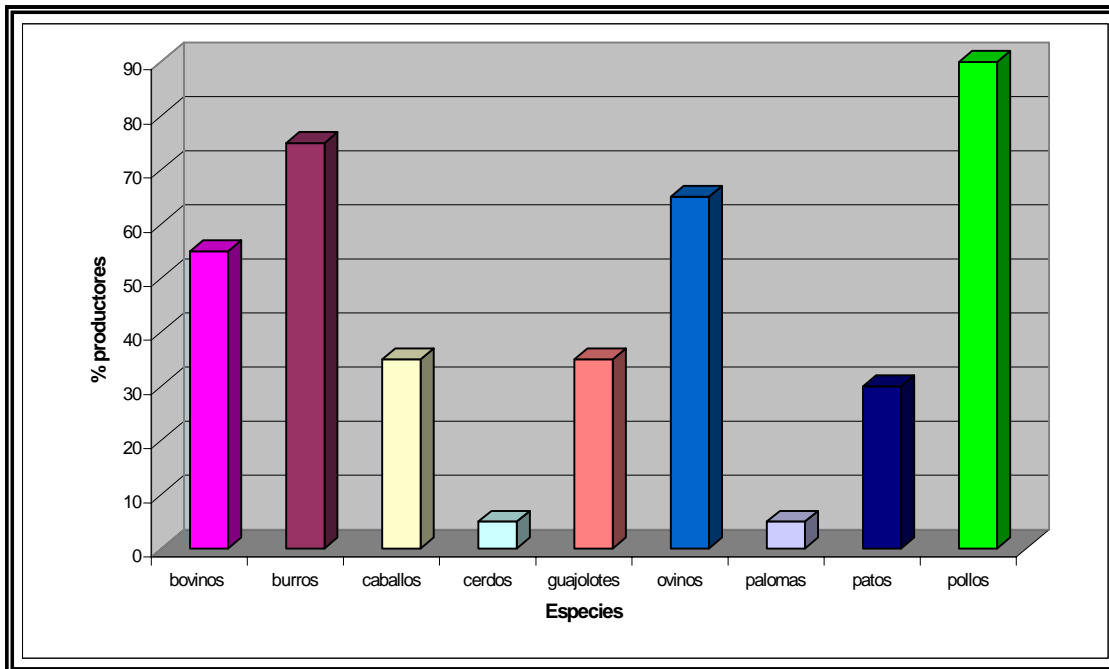

Fuente: trabajo de campo 2004

Por ejemplo la familia de don José, pertenece a un estrato económico más alto que el de los siguientes casos. Tiene 6 becerros, 23 pollos y 12 borregos, esas cantidades son debido al espacio y alimentación, disponible para el mantenimiento de las especies. En el caso de que comience a vender los becerros, inmediatamente son repuestos por otros, pues son considerados los animales más valiosos en el hogar. Sin embargo, los pollos a veces cuando se mueren por las enfermedades, la señora tarda dos o tres meses para que los vuelva a comprar. Los borregos los tiene para criar y venderlos cuando haga falta, esos siempre existen en el hogar, pues son una importante fuente de ahorro.

Doña Reyna es una persona con menos recursos económicos que don José. Tiene dos caballos, los cuales alquila para tracción en las labores agrícolas, de ellos nunca se deshace, pues los considera muy importantes en su hogar. Además tiene 8 pollos, 3 guajolotes y 4 cerdos, estos últimos sustituyeron la presencia de 4 borregos (Reyna considera que fue un

mal cambio). A diferencia del caso anterior, cuando los pollos se llegan a morir, la señora vuelve a comprar la misma o el doble de la cantidad anterior. De manera general, la familia le tiene cierto aprecio al burro, es el animal que más tiempo permanece en casa, pues casi nunca lo venden o lo cambian, ya que es considerado una importante herramienta de trabajo para la mujer.

Doña Isabel tiene un burro, tenía ocho borregos, dos caballos y 9 pollos, ella considera que el animal más importante en su hogar es el burro, pues la señora tiene que ir al monte a traer leña. Los borregos la sacaron de un “apuro”, ya que a su esposo lo metieron a la cárcel, y por tal motivo ella tuvo que venderlos. Los pollos también tienen cierta importancia, pues cuando no hay que comer, los pone a la olla y listo. En cuanto a los caballos se refiere, Isabel quiere venderlos, pues con lo del problema de su esposo, no es fácil mantener su alimentación.

Lo que se puede notar en los casos anteriores, es que entre más recursos económicos tiene la familia, menos diversidad de especies, pero tienen mayor cantidad de cada una. También es importante mencionar que la importancia que tiene cada especie está determinada en gran medida por los atributos que tienen los animales para cumplir sus funciones. Es decir la capacidad de los animales para cumplir con las necesidades del campesino.

a) Función de Ingreso

Los borregos y las vacas son importantes por venta prevista e imprevista es decir “en caso de emergencia tener de donde echar mano” (Sr. Amalio, 2004). Lo anterior significa que cuando se necesita el dinero por enfermedad humana, familiares en la cárcel, fiestas y

gastos funerarios; los animales son vendidos a parientes o vecinos. Esto se demuestra en los siguientes testimonios:

¿Por qué venden los borregos y las reses? Esto tiene una razón de ser, ya que existe más demanda de ovinos en la comunidad, debido a que su manutención no tiene altos costos y su traslado es fácil en comparación con otros animales. Lo anterior permite que sencillamente se puedan vender dentro de la comunidad y pronto se obtenga el dinero deseado. Sin embargo, cuando la cantidad de dinero que se necesita es mayor al alcance del precio del borrego (oscila entre \$600 y \$800 c/u), entonces se venden los bovinos (aproximadamente \$3000 0 \$5000 c/u). Como en los siguientes casos:

Inocente es un jefe de familia que padece de diabetes. Algunas veces el señor tiene crisis de salud y es necesario comprarle medicinas cada mes, con un precio aproximado de \$1000. Por lo anterior ha vendido seis borregos con su cuñado. Un argumento parecido al anterior fue el de Benito, quien vive sólo con su esposa, ya que sus hijos son casados. La señora enfermó el año pasado y tuvieron que vender un par de reses, debido a que el dinero proveniente de la venta de los borregos que tenían, no alcanzó para pagar la deuda contraída con el hospital. Es importante destacar que en estos casos, como lo sugiere Anderson y Dorward (2001) los animales de acuerdo a sus capacidades son preferidos, por los campesinos, para realizar ciertas funciones.

Por otra parte un punto a destacar es la de relación entre economía y organización social. Las redes sociales son utilizadas para vender los animales localmente, debido a que en San Marcos no es fácil salir de la comunidad con un animal, pues el traslado baja las ganancias de la venta. Por ejemplo, Victoria acudió con sus vecinos para ofrecer un borrego, pues

necesitaba con emergencia el dinero. Sin embargo, en ese momento Maria no contaba con el efectivo para comprarlo, por lo que lo ofreció a su hermana quien finalmente lo compró.

Otro testimonio similar al anterior fue el de Francisca y su esposo. Es un matrimonio joven, dedicados a la agricultura y la migración. Ellos buscaban una estabilidad económica; sin embargo, su único hijo se murió. Debido al suceso anterior, ellos necesitaban dinero para los gastos funerarios, por lo que el bien del que podían “echar mano” eran dos borregos, los cuales fueron vendidos con los vecinos.

Doña Isabel es madre de 14 hijos. El año anterior metieron a su esposo a la cárcel acusado de complicidad en intento de homicidio; por tal hecho dejó desamparada económicamente a su familia. La señora ante tal evento tuvo que vender los 8 borregos de los que disponía a sus familiares.

Merced está divorciada, tiene una hija de dos años que no esta bautizada. La señora pidió a su abuela ayuda para criar tres borregos, para después venderlos y comprar la bebida del evento que piensa organizar.

De manera general otro caso de venta imprevista y prevista, es cuando se presenta la oportunidad, dos personas de común acuerdo por necesidades diferentes, intercambian sus animales.

Finalmente encuentro que estos testimonios nos ayudan parcialmente a construir el argumento que responda la tercer pregunta de la tesis, acerca del modelo capitalista utilizado por las instituciones que se encargan de transferir tecnología, ya que la visión de las agencias tiende a sobreenfatizar el papel productivo de los animales para acumulación

de ganancias, por ejemplo los programas que han llegado a la comunidad, de borregos y pollos, son transferidos para que aumenten la producción y que esta sea constante, con la finalidad de que puedan venderlos en algún mercado. Existe una perspectiva diferente al de los campesinos, quienes su principal objetivo de las operaciones y transacciones económicas es la subsistencia y no la obtención de una tasa normal de ganancia (Chayanov 1974:11)

b) Función de Consumo

Esta función se refiere a los productos provenientes de los animales y que se pueden comer, incluyendo huevo y carne. En este aspecto, los pollos y borregos destacan en relación con las demás especies y también ocupan un lugar importante en existencia dentro de la comunidad (ver Figura 21). Sin embargo los primeros se consumen cotidianamente, debido a que el animal está al alcance de las posibilidades económicas de la gente tanto en manejo como en compra.

Los pollos están presentes durante casi todo el año (ver Figura 22); pero casi el 50% se muere, principalmente en los meses de noviembre a mayo, debido a diferentes enfermedades como. Fiebre Aviar, diarreas, Influenza y Newcastle. No obstante, la gente vuelve a comprarlos porque el tenerlos en casa les permite tener seguridad de alimento. “Si no hay nada que comer pues mato un pollo y salgo del problema” (Valvina, 2004).

Figura 22: Número de pollos existentes durante todo el año en 23 unidades domésticas de San Marcos de la Loma

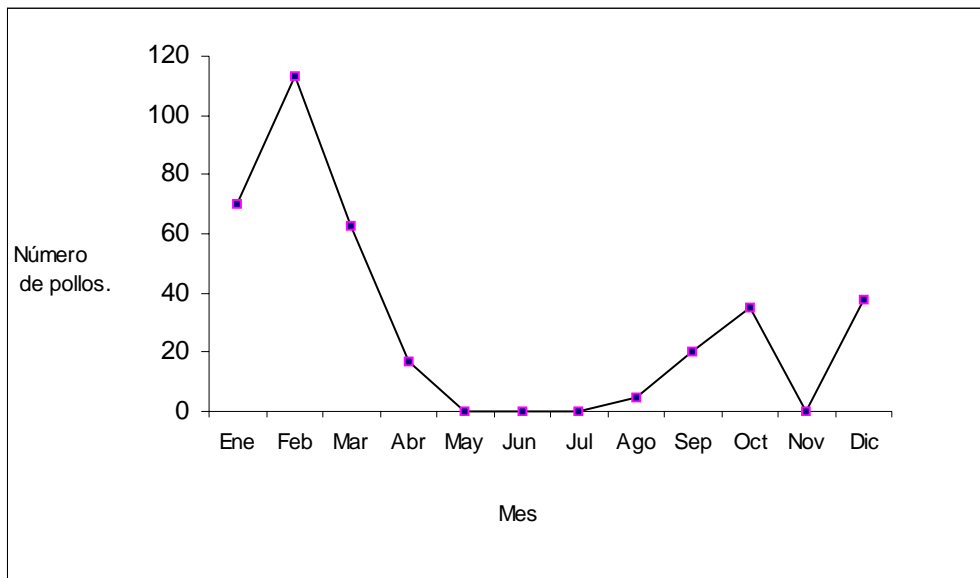

Fuente: trabajo de campo 2004

Consumo de carne

Los pollos y guajolotes se comen en fiestas o cada 20 días según la presencia de animales en la unidad doméstica y el “antojo de la familia” (Francisca, 2005). A diferencia de lo anterior, los borregos son consumidos sólo en alguna celebración, ya que se considera carne especial y menos accesible con relación a la del pollo.

Figura 23: Preparación del pollo para consumo



También de forma imprevista se pueden comer los animales. Un caso fue el de Benito, quien tenía bovinos, pero un día se murió uno de ellos (debido a exceso de parásitos). Por lo anterior, el señor rápidamente preparó un machete, un cuchillo, una tabla y dos cazuelas, esto para destazar al animal y después consumirlo.

Por último, de manera general, las personas que tienen niños en la escuela y saben que van a egresar, en el mes de julio organizan celebraciones. Debido a lo anterior, compran con anticipación los pollos y borregos, para que sean sacrificados en las fiestas.

La producción de huevo es una importante fuente de recursos alimenticios para la gente, principalmente para los niños y ancianos. Los consumen cotidianamente y permite que en época de secas donde no dependen de los vegetales para comer, la gente tenga una alternativa de consumo dentro de los hábitos alimenticios (ver Figura 24). Un ejemplo del argumento anterior es doña Ignacia, quien tiene 65 años. Ahora que su hijo no le lleva

dinero, selecciona los huevos que producen sus gallinas, algunos son para criar más pollos y otros los guisa para consumirlos.

Figura 24: Promedio de número de huevos producidos mensualmente por ave.

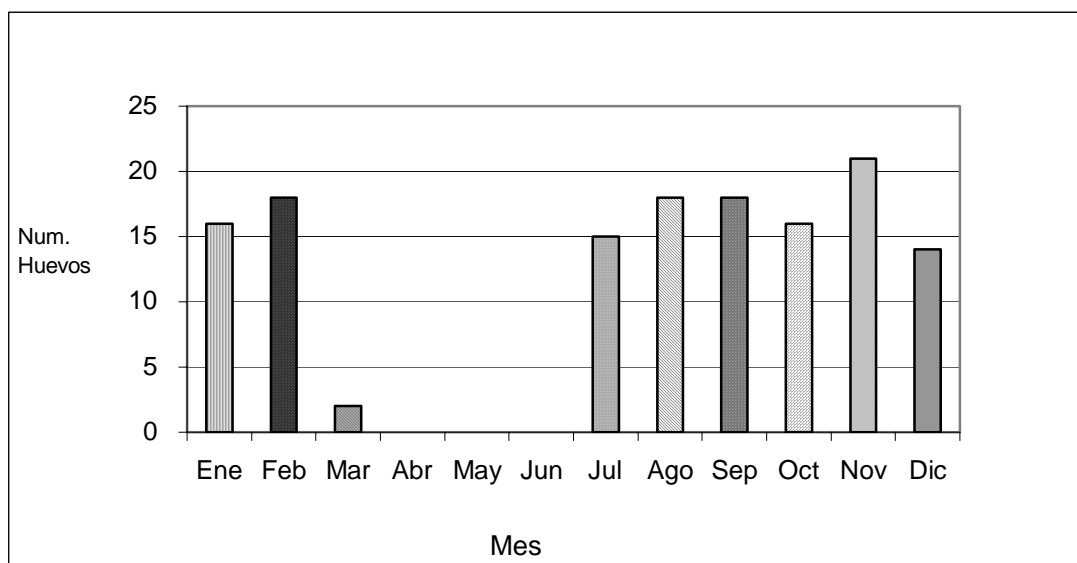

Fuente: trabajo de campo 2004

Comparando lo que se mencionó anteriormente, se argumenta que dentro de la economía campesina, a diferencia de la capitalista, no necesariamente tienen como prioridad la cría de animales para obtener ingresos económicos; sino que el papel del consumo es una importante estrategia para reducir su vulnerabilidad ante diferentes crisis.

c) Función fertilizante (Lama o estiércol comúnmente llamado en la comunidad)

El promedio de estiércol que proporcionan los animales a la unidad doméstica, es de 44 costales al año, por familia. Los burros son los principales aportadores de cantidad y calidad de abono para las milpas. No obstante, en esta función los pollos y los borregos también tienen importancia por los atributos de calidad que la gente manifiesta en sus

expresiones “la lama de los pollos y de los borregos le hace mucho bien a la tierra” (Guadalupe, 2001).

Después de limpiar el corral, el abono es apilado, esperando su acumulación para que en tiempo de siembra (marzo, abril) se aplique al terreno de cultivo, y si se vuelve a acumular en la segunda escarda (junio, julio) se pone nuevamente (ver Figura 25).

Figura 25: Almacenamiento de estiércol



d) Función de trabajo agrícola

Destacan los atributos que la gente les da a los becerros por su capacidad física para realizar los trabajos. Sin embargo, su manejo implica mayores gastos, en comparación con los caballos. Los animales de tracción intervienen 6 u 8 meses en la labranza de la tierra (ver cuadro 3), trabajan de uno a tres días según la cantidad de terreno por unidad familiar (promedio de ha por familias 17363 mts²). En San Marcos, 72% de familias requieren de

pagar por el servicio de tracción, pues no tienen animales propios. El pago por cada día de trabajo es de \$125 hasta \$160 dependiendo del yuntero.

La primera faena es el barbecho en el mes de enero o febrero. Es importante que se hable de esta actividad porque se considera el trabajo más pesado para los dos animales y en donde no interviene la mano de obra más que de una sola persona que va dirigiendo la yunta.

Cuadro 3: Ciclo agrícola y actividades de los animales de tracción en San Marcos de la loma, Villa Victoria.

ACTIVIDAD	Ene	Feb	Mar	Abril	May	Jun	Jul	Ag	Sep	Oct	Nov	Dic
Barbecho	3											
Siembra			2									
1ª escarda				2								
2ª escarda					2							
Cosecha											2	
Participación de animales												
Tracción												
Carga												

Nota: los números marcados en los cuadros corresponden a los días que trabajan los animales en los terrenos de cultivo.

Las demás labores agrícolas son realizadas de marzo hasta julio, descansando 3 meses y reanudando sus actividades dos meses más. Por lo que los animales de tracción tienen un descanso relativo de seis meses (ver cuadro 3), debido que aunque no participen en labores agrícolas los animales realizan otras actividades durante todo el año como la carga y transporte.

Es importante mencionar que dentro de esta función, la organización social juega un papel importante con dos actividades económicas (agricultura y pecuaria), debido a que la gente

que tiene yunta, ayuda a sus familiares o vecinos, prestándosela o alquilándola, porque en época de escarda y siembra existe un alta demanda de tracción animal para el cultivo de la tierra. Por ejemplo, Angélica requería de barbechar su terreno. Ella pidió a su padre que le hiciera el trabajo. Sin embargo, él no tenía tiempo disponible, pues varios vecinos, le habían alquilado la yunta. Debido a lo anterior, Angélica fue con su cuñado quien finalmente escardó el terreno. Otro caso fue el de don Julián, quien tiene que repartir su tiempo para que pueda ayudar con el préstamo de yunta, a sus 11 hijos, en época de escarda y siembra de terrenos.

Este apartado lo concluyo, diciendo que el conocimiento acerca de las funciones de los animales, nos proporciona una idea clara de cómo diferentes bienes son utilizados de forma diversa por los campesinos. Todo lo anterior como respuesta a la inseguridad a la que están expuestos cotidianamente.

Por otro lado, la lógica de producción campesina es diferenciada a la capitalista, ya que no existe una visión lineal acerca de la producción únicamente para la obtención de ingresos y ganancias. En contraste, aspectos como la seguridad, el ahorro y el consumo, juegan un papel importante que complementa a otras actividades económicas que son para obtener dinero.

Al dar respuesta a las preguntas de ¿Para qué los campesinos crían los animales? y ¿Cuál es la dinámica que lleva consigo la actividad?, nos dirige a soportar el argumento de la tesis: La actividad pecuaria dentro de la economía campesina refuerza las relaciones sociales. De la misma manera dicha ocupación se ve involucrada con diferentes

sentimientos de ayuda obtenida de la organización social, ya que los campesinos aprovechan los recursos humanos con los que cuentan para obtener beneficios.

Por otra parte a partir de los conceptos que proponen Anderson y Dorward (2001) se puede afirmar que en San Marcos, la importancia de los animales es reconocida por las familias a través de dos aspectos, los cuales son: las necesidades (económicas, sociales y culturales) y los atributos que tienen las especies para cumplir las funciones.

Aunque los campesinos reconocen plenamente los atributos de los animales, no pueden formar por si solos un indicador de importancia, ya que los propósitos que los campesinos asignan a las especies, no necesariamente tienen una estrecha relación con los atributos o su capacidad para cumplir dicha función. Haciendo la comparación entre bovinos y equinos, por ejemplo, en el caso de labores agrícolas, no se puede asegurar que el caballo sea mejor que el bovino, pero sí, una mayor presencia en la comunidad por la relación con el costo de mantenimiento reconocido plenamente por los productores.

2.2.3. Manejo de los animales

a) Mano de obra requerida para criar animales en San Marcos

La mano de obra es el elemento técnicamente organizativo de cualquier proceso de producción y puesto que la unidad campesina no recurre a la fuerza de trabajo contratada, la composición y el tamaño de la familia determinan el monto de la fuerza de trabajo, su composición y el grado de actividad. Por lo tanto el carácter de la familia es uno de los factores principales en la organización de la unidad económica campesina (Chayanov 1974:47).

En San Marcos de la Loma, la economía doméstica campesina, requiere de mano de obra familiar, la cual es condicionada por: número de integrantes de la familia, sexo, edad y migración. A diferencia de lo anterior, una empresa capitalista contrata trabajadores bajo sus propias reglas y prestaciones. Resulta imposible sin la categoría de salarios imponer la ganancia neta, la renta y el interés del capital, como categorías económicas realistas del sistema capitalista. Por lo tanto, es imposible aplicar el cálculo capitalista de la ganancia a la economía campesina (Chayanov 1981).

En la comunidad, quienes realizan la mayoría de las actividades pecuarias son las mujeres y los niños, debido a que son los que permanecen más tiempo en la comunidad y conocen del cuidado que se les debe proporcionar a los animales cotidianamente. Sin embargo, a pesar de lo anterior, los hombres son los que toman las decisiones, principalmente en el manejo de los caballos, borregos y toros (ver Figura 26).

La figura 26, explica los jornales (seis horas) proporcionados mensualmente de ambos sexos en la unidad doméstica: En primer lugar la línea más gruesa indica que las mujeres son las que más jornales aportan. Entre las actividades que realizan se encuentran: el cultivo de maíz, durante los meses de febrero, abril, junio, julio, agosto, septiembre y noviembre. Además, en cuanto al ganado se refiere, el sexo femenino se encarga de su manejo durante todo el año.

En segundo sitio, los hombres aportan mayor cantidad de días para la agricultura de maíz, en comparación con las mujeres, y esto es durante los meses de febrero, abril, mayo, junio, julio, agosto y noviembre. Además, ellos son los únicos que laboran en el cultivo de avena en los meses de enero, abril, mayo y junio. Con respecto al ganado, tienen actividades

especificas como: Recolección de abono durante el mes de abril, corte de forraje durante todo el año, manejo de la yunta en el mes de abril y de manera general el cuidado de bovinos, caballos, ovinos y burros, durante todo el año.

Figura 26: Total de jornales mensuales, requeridos de mano de obra de ambos sexos, dentro de la unidad doméstica

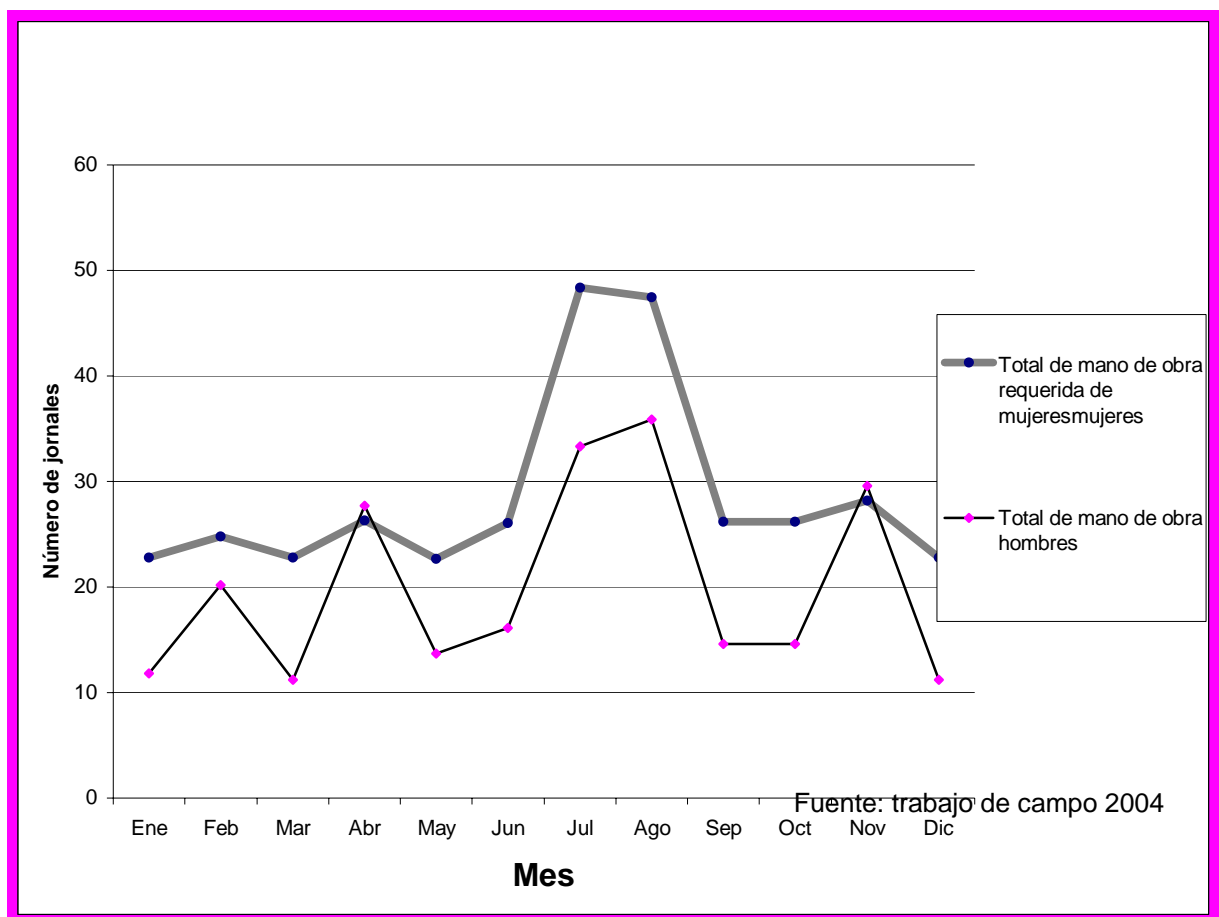

Fuente: trabajo de campo 2004

b) Actividades pecuarias

Dentro de las actividades pecuarias se encuentra el alimentar a los animales. La actividad es realizada dos o tres veces al día, la gente le llama almuerzo y cena. Personas de ambos

sexos dan de comer a las especies, aunque para el manejo de avena y rastrojo, preferentemente son los varones; debido a que aunque no concientizan las medidas, estas se encuentran establecidas por el tamaño de brazos.

Un ejemplo del argumento previo, es el caso de Moisés, quien no permite que nadie más lleve las tres brazadas de rastrojo a los borregos, ya que el año anterior tuvo que salir a trabajar y dejó a cargo de esta actividad a su madre. Sin embargo, la decisión no tuvo resultados positivos, ya que su progenitora tiene un tamaño de brazo pequeño y los animales no quedaban satisfechos. Debido a lo anterior la señora optó por dar cuatro brazadas, pero a Moisés le empezó a disminuir notablemente el forraje y le duró menos meses de lo planeado.

El pastoreo esta a cargo de los hijos, pequeños, de los dueños de la unidad doméstica. Después de asistir a la escuela, sacan a los animales dos o tres horas al día. Un caso diferente es el de Cándido. Él tiene 6 años de edad, no asiste a la escuela, se tuvo que emplear de vaquero con doña Meche, debido a que su padre esta en la cárcel y su madre no trabaja. A cambio de dicha actividad el niño recibe comida y \$150 pesos al mes. Cándido se va a pastorear a las 10:00 AM. a un lugar que es llamado el Plan, en sus manos lleva su comida (regalo de doña Merced) y además una vara para arriar a tres becerros. Su regreso es a las 5:00 PM. hora en que doña Meche nuevamente le da de comer.

En la comunidad sólo tres niños son contratados con un salario, debido a que la elección del pastor, no es tarea fácil para la dueña de los animales, ya que tiene que conseguir alguien responsable, que no se ponga a jugar, y que no descuide su labor.

Venta de animales

Las decisiones de comprar o vender animales las toman las mujeres, a excepción del caso de los bovinos, ya que se requiere de mayor responsabilidad y una mayor concientización de la compra o venta por la cantidad de dinero que se maneja.

La venta de los animales se realiza regularmente dentro de la comunidad, sobre todo cuando es de forma imprevista. La acción esta a cargo de los padres de familia, aunque cuando se trata de las aves, las mujeres son las encargadas de buscar el mercado para sus animales. El manejo del dinero producto de la venta de algún animal, esta bajo la responsabilidad de las mujeres, ya que es considerada mejor administradora, se encuentra más tiempo en casa y en caso de alguna emergencia, ella puede disponer libremente del dinero.

Higiene de corrales

La limpieza de corrales de caballos, burros y borregos es realizada diariamente. Dicha actividad está a cargo de los hombres y niños. Consiste en la recolección de estiércol en costales o en una carretilla, para después apilarlo en el solar (ver figura 27).

Figura 27: Recolección de estiércol



Todas las actividades que involucra la crianza animal en San Marcos, están estrechamente vinculadas y dependientes de ciertos factores, como la disponibilidad de mano de obra e ideologías. Lo anterior nos da una pista acerca de quienes pueden adoptar las tecnologías que se introduzcan dentro de la comunidad.

De manera general, podemos decir que en la mano de obra, dentro de la crianza animal campesina, existe el concepto de beneficio, el cual no tiene nada que ver con el de salario. El primero se refiere al resultado de las actividades que son realizadas, esperando el incremento de los valores materiales disponibles para la unidad doméstica, para satisfacer las necesidades de la familia (es la única categoría de ingreso posible para los campesinos). El segundo se refiere al ingreso, obtenido a cambio de una actividad contratada (Chayanov 1974:97).

Según Shanin 1979:11) dentro de la unidad doméstica casi no es utilizado el concepto de salario, por que la familia y casi sólo la familia, aporta la mano de obra para las actividades económicas. La granja y casi sólo la granja, cubre las necesidades de consumo de la familia. Es decir la acción económica se entrelaza con las relaciones familiares, y el motivo de la maximización de la ganancia raras veces aparece en forma explícita. En San Marcos de la Loma ese equilibrio entre consumidores y trabajadores es parcial, pues no únicamente alcanzan a vivir de la producción de la unidad doméstica, por lo que la migración cubre los ingresos faltantes, lo que hace que haya un desajuste de la mano de obra disponible. Debido a lo anterior la mujer y los niños tienen un incremento de trabajo.

En la empresa capitalista, existen los salarios a través de la mano de obra contratada, donde, el dueño puede despedir los trabajadores que no satisfacen las necesidades del negocio. Sin embargo, en San Marcos, dentro de la economía doméstica campesina, la mano de obra no es un asunto sencillo y fácil desintegrar, debido que la disolución de la familia equivale a la desintegración de la unidad de producción o viceversa, y por tanto es un problema mucho más difícil y complicado, ya que hay un juego no sólo de racionalidad económica, sino moral, donde se mezclan sentimientos, que forman parte de su cultura, como la gratitud, el amor y el respeto.

2.2.4. Manejo de alimentación para los animales

La alimentación de los animales es un problema para los campesinos, debido a que es deficiente el periodo de duración, ya que únicamente el 66.7% de los meses, tienen algún tipo de alimento (ver cuadro 4).

Cuadro 4. Manejo de recursos y compra de ingredientes para la alimentación animal.

INGREDIENTE	DISPONIBILIDAD											
	E	F	M	A	M	J	J	A	S	O	N	D
Corte del rastrojo												
Rastrojo de maíz en greña												
Época de moler el rastrojo												
Rastrojo de maíz molido												
Avena verde												
Avena henificada												
Arvenses												
Maíz entero o maíz molido												
Pastoreo												
ALIMENTOS COMPRADOS												
Avena verde												
Pacas de rastrojo de maíz												
Alimento comercial												
Maíz molido												
Menor disponibilidad de forrajes												

Fuente: Trabajo de campo 2004.

La base de la alimentación de los animales es el rastrojo, el cual puede ser manejado en greña o molido. La época de corte del rastrojo de maíz inicia a la par con la época de cosecha, dicha actividad empieza en noviembre y finaliza en diciembre (Cuadro 3).

Es importante señalar, que el rastrojo se encuentra disponible durante los meses de noviembre hasta el mes de junio. Sin embargo, se encontró que uno de los informantes dispone del ingrediente a lo largo del año.

Figura 28: Ingredientes utilizados para la alimentación animal



Fuente: Trabajo de campo 2005

El periodo para moler el rastrojo de maíz en greña (RG), inicia en el mes de enero, y termina en marzo. No obstante, los campesinos argumentan que no empiezan a moler en los primeros meses de corte, debido a que el rastrojo se encuentra húmedo y no se puede triturar, además de que la máquina esta en descanso. Por lo anterior, la mayoría de los productores prefieren hacer dicha actividad hasta el mes de febrero o marzo (Cuadro 3).

En las unidades domésticas, al terminar de moler el RG, lo almacenan en costales, cuartos techados y otros en hacinas, tapándolo con plásticos. Con la finalidad de que no se moje o que se descomponga orgánicamente. El rastrojo molido (RM) se encuentra disponible durante los meses de enero hasta el mes de junio (Cuadro 4). Sin embargo, la mayoría de los productores disponen de estos ingredientes hasta mediados o finales del mes de mayo. Durante este periodo es proporcionado a los animales como son: ovinos, bovinos y equinos.

Cabe mencionar, que de marzo a mayo el RM es proporcionado a los animales con mayor frecuencia.

La disponibilidad de RM es más corta, hasta por un mes y medio, en comparación con la disponibilidad del RG. Al disminuir la disponibilidad del RM, los productores que cuentan con especies mayores (bovinos), tienden a comprar forraje por el tiempo que sea necesario para poder alimentarlos.

Los forrajes son comprados dentro de la misma comunidad como son: pacas de rastrojo y avena verde. A pesar de lo anterior, los productores argumentan que el RM tiene más beneficios como son: que no se desperdicia tanto, los animales se lo comen mejor y se encuentran con mayor peso y el estiércol esta mejor por que ya no tiene aguásoles¹ que no le permiten descomponerse adecuadamente. Además de lo anterior, el estiércol presenta una mayor facilidad para regarlo en la milpa.

A pesar de que el RG y RM son los ingredientes que se encuentra con mayor disponibilidad en las unidades domésticas, los productores cuentan con otros ingredientes para alimentar a sus animales como se mencionan a continuación:

La avena verde se encuentra disponible durante los meses de junio hasta octubre, pero únicamente es proporcionada a los animales en junio y julio, ya que la avena que se dispone durante los meses de agosto hasta octubre, la dejan los productores para sacar semilla (Cuadro 5). Los productores la *amogotan* en diciembre, para que en el mes de enero se obtenga la semilla, teniendo disponible avena henificada para alimentar a sus animales durante febrero, marzo y abril (Cuadro 5).

¹ Es la forma seca del tallo del maíz

Las arvenses del cultivo de maíz, también son una fuente importante para alimentar a sus animales durante los meses de agosto, septiembre y octubre, (Cuadro 5). Los campesinos consideran que durante estos meses las hierbas son de muy buena calidad, ya que si se proporcionan antes, provocan problemas digestivos en los animales.

El maíz entero, se empieza a cosechar en noviembre o diciembre, iniciándose a utilizar en la unidad familiar para consumo, durante los meses de enero y febrero; Sin embargo, a los animales únicamente se les proporciona ya sea entero o molido en mayo y junio (Cuadro 5).

El pastoreo es una actividad importante para alimentar a sus animales, principalmente a los ovinos y en algunas ocasiones a los equinos. Los ovinos son pastoreados 6 horas en promedio al día en las orillas de los terrenos de los propios productores o en las zonas comunales. Dicha actividad se realiza a lo largo del año. No obstante, los productores consideran que los meses de marzo, abril y mayo no son benéficos para dicha actividad, debido a que el forraje es escaso y está seco. Los mejores meses van de junio hasta noviembre (Cuadro 5), ya que durante este periodo el forraje se encuentra en estado verde y lo aprovechan mejor los animales.

Los productores también compran algunos forrajes dentro de la misma comunidad, como es el caso de la avena verde (los productores las compran por tareas, que es una medida de 10 metros por 10 metros, teniendo un costo de \$250) se compra durante los meses de mayo, junio y julio, ya que durante este tiempo los productores ya no cuentan con rastrojo molido. A pesar de lo anterior, durante junio y julio los productores compran más avena verde.

También algunas personas compran pacas de rastrojo dentro de la misma comunidad durante los meses de mayo hasta agosto (Cuadro 4), siendo el precio por paca de entre \$25

y \$30. Por ejemplo, uno de los informantes se dedica a la engorda de toros, por lo que tiene que comprar alimento comercial y maíz molido durante los meses de enero hasta el mes mayo.

Periodo de menor disponibilidad de forrajes.

Septiembre, octubre, noviembre y diciembre fueron los meses en los cuales se identificó una menor disponibilidad de forrajes, ya que para los meses de septiembre y octubre únicamente cuentan con arvenses del cultivo de maíz, para noviembre y diciembre cuentan con RG y maíz en grano, pero éste únicamente se lo proporcionan a los animales que participan en las labores agrícolas. También para el mes de diciembre cuentan con avena henificada.

Por lo anterior, se puede argumentar que la diversificación de actividades económicas permite su complementación, pues disminuye el consumo externo y permite tener un acercamiento al equilibrio y la superación del dilema del campesino². De esta forma, la alimentación animal se presenta de manera cíclica y organizada, donde los mismos productores cuentan diferentes ingredientes a lo largo del año, preferentemente producidos

² El dilema producción- consumo del campesino

El problema de los campesinos, señala Wolf (1975), consiste en equilibrar las demandas del mundo exterior con la necesidad de proveerse de cosas para su casa. Para resolver este problema esencial los campesinos ponen en práctica dos estrategias distintas, las primera de ellas es "aumentar la producción y la segunda reducir el consumo". Si el campesino pone en práctica la primera estrategia puede acelerar su rendimiento e incrementar la cantidad de producto a presentar en el mercado. Sin embargo, según Warman (2001), no siempre es una buena alternativa ya que puede incrementar a la vez la dependencia de insumos externos y provocar un desequilibrio en la unidad en el ámbito económico y social.

en su unidad, que les permiten satisfacer las necesidades de los animales dentro de la unidad doméstica. Es importante mencionar que dicha diversificación se presenta en mayor medida entre la gente de menos recursos económicos.

2.2.5. Migración en San Marcos

La Migración dentro de la economía campesina, es una actividad que provee ingresos temporales, la cual es complemento de las actividades agropecuarias. El tipo de migración permite que exista tal organización social, que a pesar de disminuir la mano de obra en el hogar por algunas épocas, no son descuidadas las actividades, pues se cuenta con un esquema cíclico que permite a los miembros de la familia ocuparse fuera, cuando las labores agrícolas no requieren de su presencia.

Las personas migran temporalmente desde los catorce años, con la condición de que deben estar al pendiente de lo que pasa en casa en épocas de labores agrícolas o en las fiestas importantes. Lo cual implica que en la ciudad, los migrantes no dependan de un trabajo permanente para subsistir

El fenómeno de la migración es con destino a la ciudad de México, Toluca y Estados Unidos. Cuando la gente quiere salir a trabajar, vende algún animal y se va en busca de cualquier empleo en la ciudad, a través de redes de parentesco, como en el caso de Don Cirilo, quien necesitaba dinero para construir el techo de algunas habitaciones que había realizado para sus hijos. Por lo anterior, pidió a su hermano que se encontraba laborando en la ciudad de México le ayudará a conseguir un empleo.

Los migrantes se van en los meses de marzo, mayo, junio, agosto, septiembre y octubre. Trabajan en diferentes actividades como: Albañilería (contratista, maestro de albañil, albañil, ayudantes de albañil y peones de albañil), herrería y plomería y si son mujeres trabajan de sirvientas.

Cuadro 5: Porcentajes de habitantes y familias que migran en San Marcos.

	San Marcos
Hombres	16%
Mujeres	5%
Familias	90%
Prom. de integrantes por familia	6

Como se puede observar, el cuadro cinco señala los porcentajes de las familias que en la comunidad migran. Además en el ámbito familiar, de 6 integrantes, el 16% de hombres y el 5% de mujeres salen a trabajar, esto quiere decir, que últimamente aunque son pocas las jóvenes, aún están presentes en el mercado laboral.

Durante la década de los 80, aumentó la migración de ambos sexos. Sin embargo, una ola de violencia en la ciudad de México en los últimos decenios, hizo que las mujeres que trabajaban en la urbe, empezarán a desaparecer o a insertarse en el sexo servicio. Por lo anterior, los padres se encuentran reacios a dejarlas trabajar en la ciudad, pues a veces

regresaban con embarazos no deseados, y la responsabilidad es asumida por los jefes de la familia.

Un caso que ejemplifica lo anterior es el de María, quien salió a trabajar con una amiga a la ciudad de México. Cuando llegó, trabajó en el oficio de empleada doméstica. Ella regresaba cada ocho o quince días a San Marcos; pues aportaba dinero a sus padres para la manutención de sus hermanos pequeños.

Tiempo después, María conoció a un hombre mayor de edad en Chapultepec, quien le propuso que fueran novios, ella comenta que no aceptó, pero él siguió insistiendo. Un día cuando ella regresaba a su pueblo, en la terminal de observatorio se lo volvió a encontrar y él le quitó su maleta donde tenía el dinero para el pasaje, por lo que el hombre la obligó a irse con él a la ciudad de Puebla, para después llevarla a Tamaulipas a Trabajar en el sexo servicio.

La familia buscó a María con desesperación, pues no sabían nada acerca de ella. Poco tiempo después gracias a que se pudo escapar, regresó en condiciones deplorables a San Marcos. Su salud estaba mal, tenía tres meses de embarazo y además psicológicamente desequilibrada.

En San Marcos y los alrededores, hubo casos similares al anterior, por ello, actualmente cuando las mujeres necesitan salir a trabajar, son encargadas con algún pariente, quien se compromete a vigilarlas y algunas veces de llevarlas a la terminal de autobuses cuando regresan al pueblo.

Los migrantes mandan dinero destinado a los gastos del hogar, como son la alimentación de la familia, útiles escolares, fiestas hogar, construcción de la vivienda y para personas enfermas. La cantidad que mandan es quincenal y depende de lo que ganen (oscila entre \$600 y \$1500 por semana). Por ejemplo, Doña Ignacia tiene un hijo trabajando en México de Albañil y cuando va a San Marcos le deja \$200 o \$300. Pero en el caso de que sea jefe de familia llega a percibir hasta \$700.

Los que migran argumentan que no llevan mucho dinero a la comunidad, por que ellos también tienen sus gastos como: renta del lugar donde viven, alimentación y pasajes. Pero algunos testimonios de mujeres que ya han ido a trabajar y que ahora no lo hacen, dicen que los que trabajan allá, no llevan mucho dinero a la comunidad, por que se van a divertir a Chapultepec y Tacubaya.

De manera general, el caso de San Marcos es parecido al de otros estudios, los cuales sostienen que dentro de la interacción de actividades es posible elucidar que a diferencia de la economía capitalista, en la economía campesina existe la diversificación, en la cual hay una organización para cumplir con las actividades económicas, por lo que un rasgo característico es la división de actividades por sexo y edad. Es decir, los varones no se dedican exclusivamente a la agricultura en periodos de escaso trabajo, ya que se ocupan en otras actividades, como por ejemplo: algunos cuidan su ganado, otros son comerciantes, o migran (García 1984: 63).

Por otro lado, las mujeres de los campesinos ayudan en las labores del hogar y además en la ausencia del hombre, ellas son las encargadas de realizar las actividades que hacían sus esposos (De Teresa 1992). Los niños llevan a pastorear a los animales, hacen mandados,

cuidan a sus hermanos menores, además de asistir a la escuela. Muchos de los hijos también se alquilan como peones para el trabajo de la tierra (García 1984: 63).

2.2.6 Los procesos de innovaciones locales en la crianza animal de San Marcos

Innovación es el proceso a través del cual los productores materializan o idealizan algún cambio en tecnologías existentes en su unidad familiar, provenientes del exterior y al interior de la comunidad. Con la finalidad de experimentar el proceso de adaptación en el ambiente el cual se torna permisivo o limitativo.

En San Marcos de la Loma durante la década de 1930 la crianza animal tuvo menos especies pero con mayor número de animales. Las especies con mayor presencia eran los pollos y los bovinos, por las funciones que cumplen de autoconsumo y trabajo agrícola. Que en esa época representaba la única fuente de ingresos y la actividad más importante

En la comunidad todavía no había carreteras ni servicios de luz y agua potable. La gente manifiesta que las especies eran más resistentes a los cambios de clima, por el tipo de raza criolla, las cuales estaban mejor adaptadas, y por ello los animales no enfermaban (en caso de que sucediera los animales eran curados con infusiones o mezclas de plantas locales). Tampoco los animales necesitaban de protección de los corrales para los cambios climáticos o los ladrones, ya que se acostumbraba a tenerlos libremente por el solar de la casa.

La alimentación animal era basada en maíz y rastrojo en tiempo de secas y en época de lluvias el pastoreo era suficiente en cantidad para las especies existentes; lo anterior debido

a la cantidad de terrenos disponibles (menor población humana y todavía no se construía la presa).

En 1940 se conservan las especies predominantes, aunque disminuyó el número de animales. No obstante, comienza la búsqueda de nuevas especies que se adapten a la cantidad de alimento disponible. Por tal motivo, se introducen los cerdos y los borregos (para consumo), los cuales llegaron de la cabecera municipal de Villa Victoria a través de familiares de los habitantes de San Marcos.

La alimentación de los animales cambió, se tuvo que recurrir a la compra de maíz y a los primeros indicios de la búsqueda de cultivos alternativos (cebada morada y avena) con dos finalidades: La primera, fue para disminuir la competencia entre el consumo humano y los animales, la segunda fue aprovechar de mejor manera las cantidades de terreno con las que contaba cada familia.

En 1950 se empieza a abrir la brecha para el camino, por lo que las familias que no sembraron cultivos alternativos para alimentar a sus animales, buscaron un nuevo camino para el ahorro de consumo de alimento para las especies. La vía fue la introducción de burros, debido a que era fácil su manejo, muy resistentes para los trabajos pesados y consumían menores cantidades de alimento en comparación a los bovinos.

La especie que comenzó a ser desplazada por los burros, fueron los bovinos, los cuales empezaron a disminuir notablemente en varias familias que se consideraban las más antiguas de la comunidad. Como estrategia, los jefes de familia heredaron las reses a sus hijos (que empezaban su vida conyugal).

Otra innovación tecnológica en 1950, fue el primer cambio de raza de pollos criollos a los de granja, esto sólo fue en una familia, pero marcó la pauta para el cambio de otras en las siguientes décadas. El cambio se realizó por que la señora los compro en Villa Victoria con la finalidad de probar la engorda de este tipo de pollos, ya que tenia la percepción de que los pollos criollos no engordaban lo suficiente en comparación con los de granja.

En 1960 empiezan a aparecer nuevas especies los caballos y guajolotes, por la ampliación de un camino de terracería hacia Yebucivi. Lo anterior permitió la introducción de personas que vendían animales provenientes del municipio de Almoloya de Juárez. Sin embargo, no hay desplazamiento de las anteriores especies.

En esta década aumentaron las familias que tenían ovinos para los propósitos de cría, consumo y venta, ya que las experiencias en años anteriores para las unidades domésticas que poseían esta especie había sido buena, por que había ahorro en alimentación.

Las familias que habían cambiado en la raza de pollos el decenio anterior, siguieron conservando la misma, ya que aunque se morían más animales, lograban que estos pollos engordaran más. Ante la preocupación del deceso de los pollos, decidieron hacer un corral más protegido de los cambios de clima y la búsqueda de algún medicamento en las farmacias de la cabecera municipal. Fue en esta época cuando se empezó a cambiar la manera de curar los animales.

En 1970, se incrementó notablemente el uso de los guajolotes y la disminución de pollos, debido a que en ese tiempo hubo enfermedades que atacaron fuertemente a las aves y los guajolotes resistían más.

En esta década la agricultura tenía auge, pues fue una buena época de cosechas. Por lo anterior, los bovinos y equinos incrementaron, sobre todo en las familias jóvenes, las cuales según las creencias un buen comienzo del matrimonio era con buenas herramientas para trabajar las tierras.

El control de enfermedades de los animales, volvió a ser a través de hierbas e infusiones, y el manejo en los corrales, seguía siendo igual al de las décadas anteriores.

La fase de 1980, es donde hay un movimiento fuerte de migración hacia la ciudad de México, lo cual influye para el incremento de especies como perros, palomas, y conejos. En esta etapa se denotó más el cambio de bovinos (disminución) por equinos (aumento). Durante esta época, la gente le otorgó a los burros la importancia de ser indispensables en cada hogar por su utilidad, fácil manejo y lo resistente a trabajos pesados, por lo que aumentan las familias con esta especie.

Otro cambio notable en esta década, fue la disminución de cerdos y aumento de ovinos, que requerían menos alimento producido por la unidad familiar en comparación con los cerdos.

En el periodo de 1990, fue donde las especies aumentaron y las cantidades de animales disminuyeron (excepto burros), debido a los robos de animales y las diferentes enfermedades hicieron que la gente regresara a las razas criollas, a excepción de una familia, la cual cambió la raza de sus bovinos por que percibía un mejor pago en el mercado y que adquirirían mayor peso en comparación con animales de raza criolla.

Por el fenómeno del incremento de la migración en hombres y mujeres, introdujeron los patos y gatos, los segundos con el propósito de evitar las plagas de ratas que en tiempo de cosechas se reproducían y comían la producción.

A fines de esta década, empezaron a llegar los programas del DIF, los cuales otorgaron a mitad de precio paquetes de pollos, además de que los vendedores provenientes de diferentes partes llegaron a la comunidad lo que ocasionó el incremento de familias que adquirieron animales de granja.

Debido a las enfermedades que presentaban los animales, los productores se enteraron de la existencia de AMEXTRA y autogestionaron la participación de ese equipo en el combate de las enfermedades de los animales y también en la búsqueda de cultivos alternativos para el alimento de los animales.

En el año 2000, se incrementó la diversidad de especies en cada familia y el tipo de razas, las personas ya tiene atención medica veterinaria vía AMEXTRA, introducen nuevos cultivos para época de invierno enfocados a la alimentación del ganado, incremento de perros por el robo de los animales que se ha dado con mayor énfasis en esta década, construcción de corrales con mayor protección contra las enfermedades y contra los ladrones, introducción de mulas para las labores agrícolas. Introducción de un molino de zacate y maíz para el mejor aprovechamiento del alimento para los animales.

Los cambios y las innovaciones en la crianza animal campesina, nos demuestran las distintas estrategias y la capacidad de adaptación que tiene los campesinos para poder subsistir. Además, esto hace que sean más resistentes a la extinción. A diferencia de la empresa capitalista, la cual depende fuertemente de aspectos económicos cuantitativos.

2.3 Conclusiones

La economía doméstica campesina no es un termino simple ni fácil de manejar, ya que buena parte de sus componentes son cualitativos. Es donde se encuentra inmersa, la moral y se mezclan sentimientos que forman parte de ellos mismos. Por lo tanto la economía campesina es un fenómeno en si mismo, con su propia lógica y sus especificidades, que son diferenciadas de una empresa capitalista.

El campesino de San Marcos se inclina a diversificar las actividades económicas. Como una estrategia que les permite reducir su vulnerabilidad y disponer de diferentes bienes. Con ello disminuye el consumo externo y permite tener un acercamiento al equilibrio y la superación del dilema del campesino. Dicha diversidad también existe entre los bienes animales de unidades domésticas de menos recursos. Lo anterior les da seguridad, de que cuando haya algún evento inesperado, puedan disponer de alternativas. Por lo tanto dentro de la economía doméstica se busca reducir el riesgo y la búsqueda de respuestas a la inseguridad a la cual están expuestos cotidianamente.

Al igual que lo encontrado por Kerblay en (1979), en San Marcos la actividad económica campesina se encuentra dominada por el requerimiento de la satisfacción de las necesidades de una sola unidad productiva. La cual al mismo tiempo es unidad de consumo; por lo que el presupuesto es cualitativo en alto grado. A diferencia de lo anterior, en la empresa capitalista existen categorías económicas inseparables, como: precio, capital, salario, renta, interés, que se determinan recíprocamente y funcionan con interdependencia.

La familia campesina tiene como principal objetivo el trabajo en la unidad doméstica para la subsistencia, donde el papel del consumo de los bienes tiene una relevancia especial y no el incremento de productividad, la cual siempre es sobre enfatizada por las empresas capitalistas.

Debido a lo antepuesto, el carácter de la familia es uno de los factores principales de la organización de la unidad económica campesina. Donde se emplea la mano de obra de sus miembros y con ello disminuye los egresos, provocando un equilibrio parcial, ya que siempre esta en constantes dilemas (mano de obra para la unidad doméstica o mano de obra para actividades externas). Además las redes sociales son consideradas un arma de defensa ante la carencia de bienes materiales.

De manera general este capítulo es una descripción de la crianza animal campesina (economía), la cual nos sugirió nuevas interrogantes acerca de esas interacciones entre economía y relaciones sociales. Además, existen diferentes puntos que nos proporcionan la pauta para distinguir la economía campesina como un tipo específico. Finalmente, en este apartado de la tesis, comenzamos a discutir las interacciones entre esta parte y el siguiente capítulo acerca de organización social.

Tabla de Contenido-Capitulo III

CAPITULO III	104
ORGANIZACIÓN SOCIAL Y CRIANZA ANIMAL CAMPESINA	104
3.1 Introducción	104
3.2 Grupo doméstico	107
3.2.1 Ciclo de desarrollo de los grupos domésticos de San Marcos de la Loma	109
3.3 Redes de reciprocidad e Intercambio	128
3.4 Conclusiones	141

CAPITULO III

ORGANIZACIÓN SOCIAL Y CRIANZA ANIMAL CAMPESINA

“Los hombres no se contentan con vivir en sociedad, sino que producen la sociedad para vivir”.

Godelier 1989:17

3.1 Introducción

En este capítulo analizo el papel del grupo doméstico y de la reciprocidad de parientes y vecinos, como un motor de las actividades pecuarias, con la finalidad de elucidar el capital social con el que cuentan las familias en San Marcos. Este análisis permitirá distinguir claramente el lado humano del funcionamiento de una economía campesina en comparación con una capitalista.

A diferencia del sistema capitalista, en la economía campesina las unidades de consumo y producción de fuerza de trabajo están relacionadas. El productor directo y su familia se reproducen a partir del vínculo del consumo con su unidad económica. Por lo anterior, es necesario el estudio no sólo de los aspectos económicos de la unidad, sino también de aquellos relativos a las relaciones sociales (Franco 1992:53).

Las relaciones sociales y su papel en la economía, adquieren diferentes formas: Schneider (en Dumont 1975:163) lo ejemplifica de la siguiente manera: Cuando un hijo trabaja la tierra y comparte la cosecha con su padre tienen una relación económica. El hecho de que el hijo entregue a su padre los productos de su milpa, únicamente porque es su padre, expresa una relación económica en términos de parentesco. De otra manera, Eggan (1971)

dice que por una parte el padre enseña al hijo a ganarse la vida, pero cuando el padre es grande de edad, el hijo se encarga de mantenerlo. Es decir, existe una relación de parentesco en términos económicos.

Cualquiera de las dos posturas expuestas es válida, debido a que reflejan la interdependencia entre economía y organización social. Pero es necesario encontrar el equilibrio entre ellas. Para ello, encuentro fortalezas explicativas y de análisis dentro de la teoría sustantivista, la cual parte del hecho de que ninguna unidad (económica, social etc.) concreta puede ser independiente, ya que se trata de una realidad plurifuncional (Godelier 1989:215).

Además, dicho postulado teórico considera que las instituciones que no son necesariamente económicas (gobierno, política, parentesco o religión) pueden ser capitales tan importantes para el funcionamiento de la economía, como las instituciones monetarias o la existencia de herramientas y maquinarias que alivien la fatiga del trabajo. Es decir, la economía no existe en comunidades campesinas desde una perspectiva formal. Sino que está empotrada en otras instituciones (Polanyi 1976).

Dentro del análisis de este capítulo, primero es necesario tomar como base el grupo doméstico y el ciclo del desarrollo del mismo. Éste último, servirá como una herramienta metodológica, que de acuerdo con Robichaux (2003) es de utilidad porque es una metáfora, en que se equipara la vida de un grupo con la de un individuo.

Dentro de las fases del grupo doméstico cada individuo y familia, tiene derechos, que le permitirán participar en todo el contexto social de la comunidad. Pero, también tienen funciones domésticas pecuarias, las cuales son determinadas en gran medida por el ciclo de desarrollo del grupo doméstico, ya que cuando las mujeres se embarazan y tiene a sus hijos pequeños, no pueden realizar ciertas labores como el pastoreo, lo cual implica reducir el número de animales o dejar temporalmente la actividad. Pero cuando los hijos son solteros y trabajan, tienen mayores ingresos y mano de obra, como para aumentar la actividad pecuaria. Sin embargo en la fase de reemplazo, la actividad pecuaria pasa a manos de los hijos y deja de ser llevada a cabo por los ancianos.

Por ultimo, es importante mencionar que durante el ciclo de desarrollo de grupo domestico se generan, amplían o inician las redes de reciprocidad o intercambio dentro de la actividad pecuaria, ya que es ahí donde existen consumidores y trabajadores, dedicados a una actividad económica para la satisfacción de sus necesidades. Sin embargo, en ocasiones no es suficiente el capital humano y es necesario encontrar el equilibrio a partir de la ayuda de otras personas dentro de la comunidad, ya sean parientes o vecinos.

Dentro de este apartado, se hace especial énfasis a las redes de reciprocidad utilizadas para las actividades económicas, especialmente lo que la gente llama “ayudas de vecinos”. Es relevante elucidar que cuando la gente requiere vender algún animal o necesita tracción de estos mismos, es más fácil acudir a la gente cercana (pueden o no ser sus parientes) en busca de ayuda.

3.2 Grupo doméstico

La unidad económica campesina se establece por el tipo de relación de dependencia que existe entre la unidad de producción y la de consumo. Esta dependencia se determina concretamente en el funcionamiento del grupo doméstico (Franco 1992: 53). El cual por sí sólo y/o en su vínculo con otros grupos de la misma índole, pueden ser soporte de relaciones distintas. Una de estas interacciones es la que existe dentro de las actividades de producción y mercado, donde el papel de los grupos domésticos en dichas actividades es como arma de defensa dentro de una sociedad en la lucha por sobrevivir (Schneider en Dumont 1975:163).

El término de grupo doméstico ha sido un tema de controversia por su delimitación. Ya que acorde al interés de cada investigación, hay diversas características que lo identifican de diferente manera en cada contexto. Por el enfoque del trabajo, no es mi intención discutirlo, sino de manera directa relacionarlo con el aspecto económico.

El grupo doméstico fue visto por De Teresa (1992: 67) y Bender (1967: 49) como un espacio socio-económico donde se realiza la reproducción social y la producción. No debe contemplarse como un espacio estático, sino dinámico, con diferentes cambios a través del tiempo. Por su parte Dehouve (1976:13) argumenta que los grupos domésticos son las unidades económicas básicas de las comunidades, donde fluyen las relaciones económicas y parentales. Estas definiciones muestran que en la economía campesina, la relación entre parentesco y economía está mediada por el grupo doméstico, pues en éste se manifiestan las relaciones establecidas entre ambas instancias

Relaciones de poder dentro del grupo doméstico

Es importante señalar que dentro del grupo doméstico, en la relación de pareja y en el seno de las familias se encarnan las relaciones de poder de una sociedad patriarcal y sexista, donde la subordinada es la mujer. Godelier (1986) plantea el problema del poder y la dominación masculina entre los Baruya de Nueva Guinea, donde reconoce que la desigualdad entre los sexos, la subordinación, la opresión, e incluso la explotación de las mujeres son realidades sociales que no nacen de la emergencia de las clases sociales, sino que son anteriores a ellas y poseen otra naturaleza.

Sobre la base biológica, se conforma la relación de género que es una construcción histórica, cultural, ideológica, económica y política que establece *qué* y *cómo* debe ser lo femenino y lo masculino, identificándolos con ser mujer o varón. Esta construcción es un sostén para la continuidad del funcionamiento psico-social. En cada momento histórico, cada cultura fija, de forma directa o subliminal, sentimientos, pensamientos, creencias, prejuicios, tabúes, actitudes y acciones sobre lo que "es" y lo que "debe ser" una mujer y un varón. Estos mandatos conforman modelos ideales que, al igual que las sociedades, no son rígidos, ni inalterables, ni estáticos, ni permanentes; forman parte del sistema sexo-género, que, al igual que en cualquier otro sistema, un cambio en uno de sus componentes produce cambios en el resto del sistema. El sistema permea todas las instituciones sociales: la familia, la educación formal y no formal, el lenguaje, el trabajo, la publicidad, los medios de comunicación masiva, etc. Dichos cambios no son homogéneos, ni sincrónicos, dependen de múltiples variables históricas, culturales, políticas (Ibarlucia 2005).

San Marcos es un caso donde se puede identificar que los grupos domésticos tienen como patrón de comportamiento la subordinación de la mujer ante las decisiones del hombre, de hecho existen algunos casos donde existe violencia intrafamiliar. Existe otro caso, donde la madre del esposo también llega a maltratar a su nuera, pero tiene el derecho a hacerlo, no por su sexo, sino por ser madre del hombre.

3.2.1 Ciclo de desarrollo de los grupos domésticos de San Marcos de la Loma

A partir de la definición de grupo doméstico, es importante elucidar su relación con la economía, a través del ciclo de desarrollo familiar. Este es de fundamental importancia para Chayanov 1974:16, ya que considera que durante su travesía, existe cierto dominio de la estructura económica. Este autor pone especial énfasis en la fase de expansión, debido a que es cuando se encuentran las dimensiones del tamaño de la familia y de la composición por edades y sexo, asociadas estrechamente con el volumen de transacciones que se operan entre la familia y el sistema externo. Por lo tanto, dentro de la teoría de Chayanov, la producción está fuertemente determinada por la fuerza de trabajo familiar, la cual ocupa un lugar relevante dentro de la economía campesina. Dicha mano de obra se encuentra dispuesta en gran medida por el número de miembros que componen la unidad doméstica, los propósitos y metas económicas que tengan que cumplir.

Veinte años después, Meyer Fortes analizó la dinámica del cambio en la vida de una familia, y cómo ésta afecta el modo en que se distribuyen internamente los diferentes tipos de recursos. El análisis de este proceso es importante para conocer la manera en que la sociedad influye sobre la actividad interna de un grupo. Fortes (1971:4) distingue tres etapas del ciclo de desarrollo familiar: a) la fase de expansión, la cual comienza con el

matrimonio y termina cuando se completa el ciclo de procreación. b) La fase de dispersión o fisión comienza cuando se casa el primer hijo, y termina cuando todos han contraído matrimonio y c) la fase de reemplazo, la cual termina con la muerte de los padres y el reemplazo del lugar que estos ocupaban en la estructura social.

Fase de expansión

Los novios deciden casarse. Con ello comienzan a forjar su futuro, para lo cual únicamente cuentan con la fuerza de dos personas. Es el momento en el que se puede empezar a avanzar económicamente más rápido (Galeski 1997). Posteriormente, cuando nacen los hijos, la necesidad económica motiva a la pareja a trabajar más. Sin embargo, la actividad de la mujer y el desarrollo económico de la familia disminuye, debido al cuidado de los pequeños y a la existencia de más consumidores que trabajadores.

Cuadro 6: Ejemplo de las edades de los miembros de la familia en los distintos años, en San Marcos de la Loma.

Años de existencia de fam.	Mujer	Hombre	Edad de los hijos									
			1°	2°	3°	4°	5°	6°	7°	8°	9°	
1	15	17	*	*	*	*	*	*	*	*	*	*
2	16	18	*	*	*	*	*	*	*	*	*	*
3	17	19	1	*	*	*	*	*	*	*	*	*
4	18	20	2	*	*	*	*	*	*	*	*	*
5	19	21	3	1	*	*	*	*	*	*	*	*
6	20	22	4	2	*	*	*	*	*	*	*	*
7	21	23	5	3	1	*	*	*	*	*	*	*
8	22	24	6	4	2	*	*	*	*	*	*	*
9	23	25	7	5	3	1	*	*	*	*	*	*
10	24	26	8	6	4	2	*	*	*	*	*	*
11	25	27	9	7	5	3	1	*	*	*	*	*
12	26	28	10	8	6	4	2	*	*	*	*	*
13	27	29	11	9	7	5	3	1	*	*	*	*
14	28	30	12	10	8	6	4	2	*	*	*	*
15	29	31	13	11	9	7	5	3	1	*	*	*
16	30	32	14	12	10	8	6	4	2	*	*	*
17	31	33	15	13	11	9	7	5	3	1	*	*
18	32	34	16	14	12	10	8	6	4	2	*	*
19	33	35	17	15	13	11	9	7	5	3	1	*
20	34	36	18	16	14	12	10	8	6	4	2	*
21	35	37	19	17	15	13	11	9	7	5	3	*

Modelo de cuadro tomado de la obra de Chayanov 1974

El cuadro 6 muestra que después de uno o dos años de casados, la pareja decide tener hijos, o la naturaleza se los permite. Por testimonios de las señoras antes no pueden embarazarse,

aun sin utilizar algún método anticonceptivo. Ellas dan la explicación de que a veces eso es por genética o que saben cuando pueden tener relaciones sexuales sin preñarse. Pero en algunos casos, es importante llevar ese ciclo de reproducción, ya que cuando los miembros de la familia tienen sus funciones en la unidad doméstica, el ciclo de vida los va reemplazando por nuevos integrantes.

Por otra parte, el número de hijos también es decidido por la naturaleza en la mayoría de los casos. Pero, sobretodo, esta idea la tienen los integrantes de las líneas ascendentes a ego, debido a que temen quedarse solos y sin algún respaldo económico cuando lleguen a la vejez: “Los hijos que Diosito me mande siempre y cuando sea de uno en uno”. Como ejemplo de lo anterior es el caso de doña Isabel.

Isabel tiene 48 años y su esposo Roberto 49. Los padres de la señora tuvieron en promedio seis hermanos, y en su generación ella tuvo nueve. Ahora la mujer y su esposo tienen 14 hijos, y la señora se encuentra embarazada. Por su estado los doctores le han advertido del riesgo, pero se encuentra contenta con tal hecho, ya que se siente sola, porque su esposo está en la cárcel y sus hijas van creciendo. Isabel comentó que cuando llevo la noticia a su esposo, él exclamó: “es una buena noticia, pues no me gusta que estés sola, además los muchachos han crecido, pronto se casaran, y no habrá quien nos vea cuando estemos viejos” (ver fig29).

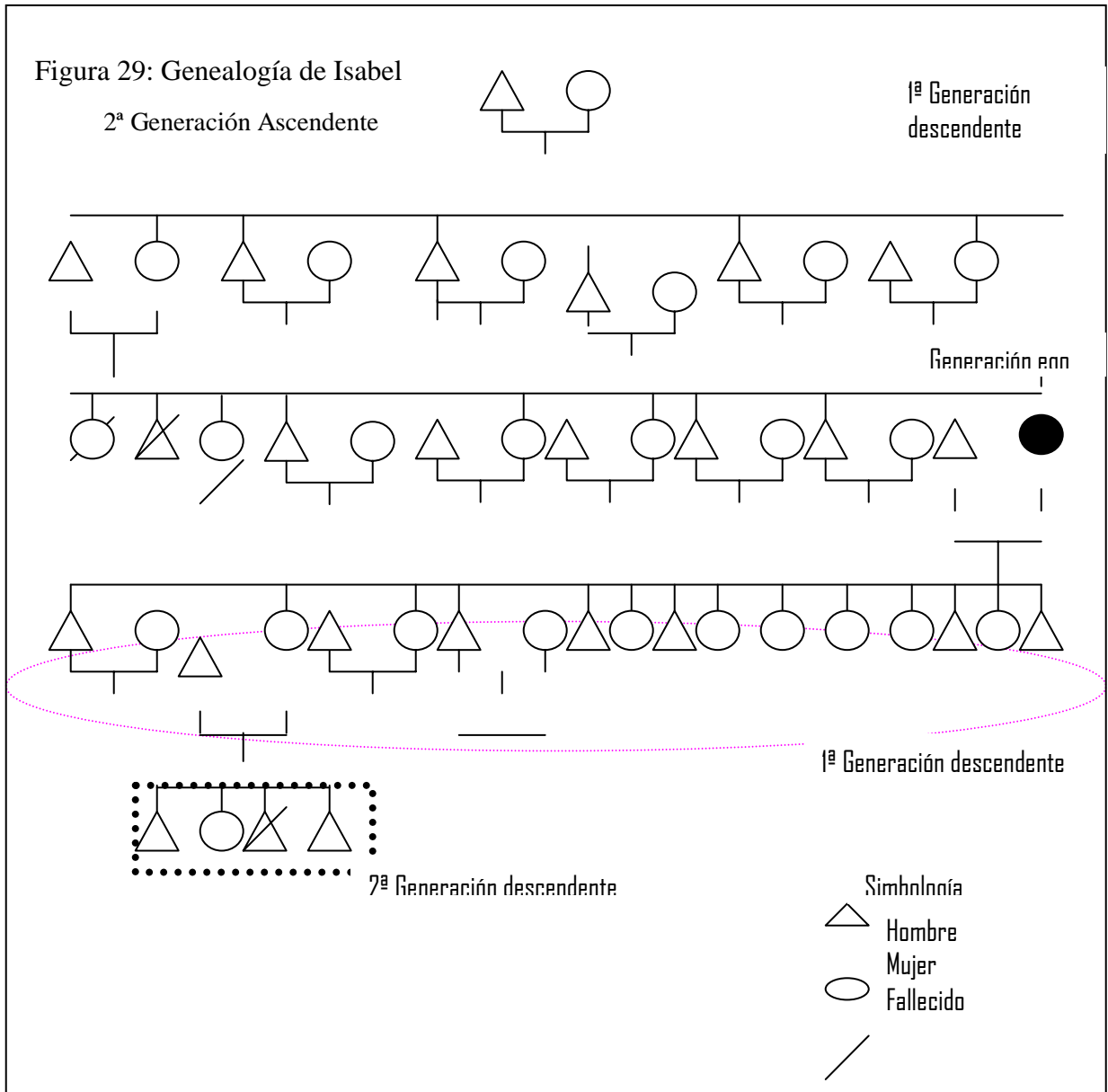

Fuente: trabajo de campo 2005

La Figura 29 muestra un caso contrario al de Isabel. Angélica (hija de Isabel) tiene cuatro hijos y al igual que sus hermanos, quienes han migrado al Distrito Federal, piensa en la planificación familiar. Pues económicamente se les dificulta mantener más niños.

Durante la fase de expansión, el matrimonio necesita el apoyo de los padres y hermanos, ya que existe un desajuste económico, pues cuando los hijos son pequeños tienen más gastos que ingresos. Además la mujer, por el cuidado de los pequeños, descuida su salud y algunas actividades como el pastoreo y los trabajos en el campo. Así ocurrió con Ana, quien nos dio su testimonio:

“Cuando yo comencé a tener mis hijos, primero tuve a mi Pascuala y al año encargue a Carmen. Nosotros todavía vivíamos con mis suegros, quienes algunas veces nos ayudaban. Fidencio, mi esposo, tenía planeado comenzar a construir su casa, del dinero que obtendría de la venta de algunos borregos que habíamos comprado, con mucho sacrificio, pues yo ni zapatos tenía. Cuando di a luz. Primero pasé nueve días en cama, luego no podía sacar a Carmelita, pues era tiempo de lluvias. Además, tuve problemas de anemia. Lo anterior provocó que ya no pudiera hacer mis quehaceres como: ir a cuidar mis borregos (pronto enfermaron y finalmente murieron), dar de comer a los peones y cosechar” (diario de campo 2005:25).

Debido al desajuste económico y al proceso de adaptación Fidencio comenzó a beber con mayor frecuencia y en su desesperación como una estrategia alternativa se tuvo que ir a trabajar al Distrito Federal.

“Mi Fidencio estaba desilusionado, pues los planes se habían ido para abajo, y por si fuera poco, debido a la anemia que tenía no le pude dar de comer a Carmen, y requería comprar la formula para alimentarla. Era una situación difícil, pues no teníamos de donde echar mano para pagar las deudas que habíamos adquirido con

mi Mamá, quien en ese momento fue la que más nos ayudó, pues mis suegros tomaban mucho y a veces cuando se les pasaban sus copitas nos corrían de la casa. Luego encargue a Adán, lo que agravó la situación. Pero lo anterior no se podía evitar, pues al igual que mi mamá, cada año tuve chamacos. Los problemas eran a cada rato con Fidencio, quien me pegaba mucho. Por lo anterior, mi mamacita me dio un pedazo de terreno, donde con piedra empezamos a construir. El tener nuestra casita permitió que nos independizáramos y pude hacerme de algunas pollitas, las cuales era más fácil cuidar” (diario de campo 2005:25).

Como esta historia, existen varios testimonios que demuestran el desequilibrio económico y social, que provocan los primeros años. Pues los hijos están pequeños y no pueden trabajar. Por otro lado, los niños requieren de cierta atención, lo cual ocasiona que la mujer, quien se ocupa de la mayoría de las actividades de la crianza animal, descuide sus labores e incremente el consumo.

Por otra parte, al exterior del grupo doméstico se pueden reforzar las relaciones sociales, ya sea entre vecinos o con parientes. Lo anterior debido a que la pareja participa de los principales “compromisos” que se adquieren al enfrentar los primeros años del ciclo de vida de los hijos (bautizo, presentación de tres años, primera comunión, confirmación, salidas de la escuela y XV años).

Los jefes de familia piden a alguien de respeto y económicamente mejor que ellos, que sean sus compadres, lleven a la iglesia a sus hijos para dar gracias a Dios y tengan “una vida cristiana digna”. A cambio, los padres del niño ofrecen una celebración, en la cual dan de comer, por lo regular, borrego o cerdo. Por otro lado, la participación de los parientes y

vecinos que no son padrinos consiste en aportar algo en especie, ya sea pollos o despensa, para elaborar el banquete que se degustará ese día.

Fase de dispersión o fisión: Comienza con el matrimonio de hijo mayor y llega hasta que se casen todos los hijos (Fortes 1971:4)

a.- Cuando los hijos crecen y trabajan (punto máximo de la familia). Es llamado así porque existen más productores, lo cual provoca parcialmente equilibrio entre productores y consumidores. La situación de la familia mejora cuando los hijos crecen, pues en San Marcos la mayoría va a trabajar al Distrito Federal. No existe una ley que diga que los hijos tienen que ayudar económicamente a los padres. Pero si una obligación moral de ayudar a “la mano que dio de comer”.

Al igual que los hijos, algunas ocasiones los nietos ayudan. Por ejemplo, Paula es abuela de Armando, quien fue criado en ese hogar y ahora esta agradecido por todo lo que hicieron sus abuelos por él. Por ello, se fue a trabajar a la ciudad de México y cada quince días le da dinero a su abuelita, para que compre algo de comida. Otro caso es el de Carmen, quien migró a la ciudad de México, y cada veinte o quince días lleva dinero a su madre y a su abuelita, en agradecimiento y para que puedan sostenerse, ya que ellas no lo pueden hacer por si solas. Además está cooperando para construir una nueva casa.

b.- Los hijos se independizan. Es el momento en que los descendientes se casan y forman su propia familia, por lo que la producción comienza a decaer. Durante esta etapa, en San Marcos, es importante mencionar que dentro de la organización campesina, por un lado se conserva la autonomía y por otro se necesitan las redes de parentesco, determinadas parcialmente por la economía. Por lo anterior, en San Marcos existen familias nucleares y

extensas. Éstas se pueden distinguir a través de algunos factores que influyen en torno a proceso de producción y consumo. De Teresa (1992) menciona que algunos de ellos son: 1.- alimentación, 2.- Gran capacidad colectiva de trabajo, 3.- Acumulación de fuerza de trabajo permanente y 4.- Acumulación de fuerza de trabajo no permanente. No obstante, es necesario especificar esos factores dentro de cada tipo.

La familia nuclear “es un grupo de parientes formado por un matrimonio monógamo y los hijos de por lo menos uno de los cónyuges, sobre los que ambos asumen papeles paterno y materno, establecidos todos en convivencia en una residencia común y asumiendo funciones de cuidado y socialización de los hijos” (San Román 1994:27). Existen cuatro maneras de que predomine la familia nuclear: a) cuando hay mucha tierra, b) cuando hay escasez, c) existencia del predominio del trabajo asalariado y d) cultivos extensos en una limitada superficie. En el caso de San Marcos, la familia nuclear predomina principalmente por el reparto de la tierra realizado por los padres del novio.

La familia extensa se compone de los padres y los hijos varones casados con sus esposas e hijos. Se halla en una posesión de una seguridad social, mucho mejor que la familia nuclear, la cual es más débil a causa de que su éxito o fracaso sólo depende de la destreza de un miembro de cada sexo. Por esto, el equilibrio económico de la unidad resulta mucho más directamente amenazado, a menos que los mecanismos efectivos para la defensa de su seguridad social se deban principalmente a una organización externa a la familia (García 1984).

Sin embargo, en San Marcos, así como existen las ventajas de la familia extensa sobre la nuclear, también tiene sus inconvenientes, ya que a menudo surgen diferentes tensiones de

grupo por la diversidad de conductas existentes en la unidad. Por lo anterior, García (1984) dice que los campesinos tratan de buscar alternativas para disminuir esas presiones, a través de lo ceremonial o lo religioso, con la finalidad de mantener la funcionalidad del sistema (García 1984).

En San Marcos, cuando la hija o el hijo se separa ideológicamente del hogar de origen, existe cierta incertidumbre del futuro de la pareja. Los hombres sienten que tienen que trabajar mucho más para poder mantener a su nueva familia. Las mujeres razonan que su vida al lado de otro hombre, que no sea su padre, será mucho mejor, como lo demuestra la siguiente historia de vida:

Paula Camacho de Jesús nació el 29 de julio de 1931. Fue la mayor de cinco hermanos (José, Fernando, Gregorio, Crisanta y Francisco).

“Cuando yo era niña me gustaba ir a cuidar los animales, porque mi papacito tenía muchos borregos. También hacía el quehacer y jugaba que criaba mis muñecas. Mi padre me pegaba mucho, pues él y mi madre tomaban mucho pulque y a veces, eran muy exigentes conmigo, pues no me dejaban salir tan fácilmente. Después conocí a Sinecio, a través de mis primas hermanas, pues a mí casi no me dejaban salir. Después de cinco años de novia con Sinecio, me robó. No nos casamos por que mi padre era bien celoso y salía más caro, por que mis padres tenían que llevar dinero en el pedimento. En ese momento pensé que mi vida sería mucho mejor, pues mi suegra se veía re buena gente. Después de que me fui con él, mis suegros dieron aviso que yo estaba en su casa. Luego a los ocho días fuimos al perdón, llevamos

vino y \$200 pesos de compensación, para que se ayudaran mis jefecitos, pues yo ya no iba poder auxiliarlos como lo hacía” (diario de campo 2005:31).

En esta parte del testimonio de Paula, se puede identificar que existe un desequilibrio económico, a la salida de un integrante de la familia, en el caso de la mujer implica que ya no habrá quien realice las funciones domésticas que le corresponden, por ello una manera de compensar ese desequilibrio es a través de una compensación con dinero.

“En la casa de mis suegros estuvimos viviendo un tiempo, la verdad no recuerdo cuanto, pero a mí se me hizo eterno. Mi suegra era bien canija, le gustaba tomar mucho y a cada rato me corría de la casa. Además le metía malas ideas a Sinecio. Yo tenía que aguantar, pues qué otra cosa podía hacer” (Los padres ya no la aceptarían de regreso) (diario de campo 2005:31).

Se puede identificar claramente que hasta este momento en el relato, la familia sigue siendo aun extensa y aunque implica algunas ventajas como el incremento de mano de obra para la unidad doméstica, también se ven inmiscuidos sentimientos negativos entre nuera y suegra.

“Luego nos independizamos, Mi suegro le dio terrenos a Sinecio, donde paro un jacalito. Me embaracé de mi Agustín, luego cada dos años tuve a: Eleuteria, Ofelia, Margarita, Juanita, María, Alejandra y Damián. Crecí a mis hijitos viviendo del campo, y para vestir usábamos puros remienditos que mi hermana me daba. Tiempo después, Sinecio agarro el mismo vicio que sus padres y me comenzó a pegar. Como me acuerdo aquel día, en que me pegó con una silla, yo agarré a mi niño y me empezó a chisquetear mi nariz. Yo no tenía donde ir, pues si me regresaba con mis padres, ellos podrían tener problemas con la familia de Sinecio,

por aquello de las venganzas”. Sinecio se fue a trabajar a México de albañil, y una que otra vez ayudaba a sus padres, pues ellos antes contaban con lo que mi esposo les podía dar, y ahora ya estaban bien amolados. Yo creo que por eso a mi no me querían, por que pensaban que todo me lo daba a mí. Aguante mucho tiempo la pobreza y los golpes. Pero, cuando mis hijitos crecieron sentí alivio, pues Sinecio ya no me pego. Luego les dimos unos terrenitos y ahora ya no tenemos nada, más que el uno al otro” (diario de campo 2005:32).

Con respecto a la historia de vida anterior, cabe destacar que a pesar de que han pasado los años, el trato hacía la mujer sigue siendo el mismo. Es importante destacar que no por la violencia familiar se modifica el ciclo de desarrollo del grupo doméstico, ya que la mujer tiene una clara idea de que si ella quiere regresar con sus padres sería una situación difícil, porque a veces no será recibida de regreso por su familia de origen, por ello tiene que aguantar el maltrato,. Sin embargo, en algunos casos si se acelera el paso de la familia extensa a la nuclear, debido de las peleas y rupturas en la relación entre la nuera y la suegra.

Edad de matrimonio

Las edades de matrimonio entre los jóvenes oscila entre los 15 y 17 años. Ellos consideran que aunque no se pueden valer por sí mismos económicamente, ya tienen la edad suficiente para formar un futuro en compañía de otra persona. El hombre puede decidir si quiere que su esposa sea más joven o igual de edad que él, pero casi nunca más grande. Las muchachas que llegan a la edad de los 23 a 26 años sin haber contraído matrimonio, no son personas confiables y sólo se les puede ver como amantes.

Las mujeres después de los 16 años que aún están en la comunidad, constantemente están pensando en casarse. Pues estar solas no es viable ni económica ni socialmente. Pues poco a poco sus padres envejecen y ya no las pueden mantener, además el carácter cambia y ya no quieren estar sometidas a las decisiones de sus progenitores. Cuando los padres mueren, la mujer soltera queda desprotegida, ya que su madre únicamente le llega a dejar un terreno, pero la casa pasa a ser propiedad del hermano menor, quien la deja seguir viviendo ahí. Sin embargo, casi siempre hay fricciones de emociones.

Por otro lado, las mujeres que casi no están en la comunidad, y que han logrado establecerse en México, prefieren estar solteras hasta los treinta, ya que quieren una vida mejor a la de su madre, como el caso de Rosa. Trabaja en México, ha conocido a varios muchachos de la comunidad. Sin embargo, ella no acepta comprometerse en matrimonio, porque no le gustan las ideas que tienen los muchachos acerca del sometimiento. Su idea es juntar dinero y casarse a los 28 o treinta años, con un muchacho que respete su trabajo y su condición social como mujer. Además, ella espera que su padre le herede algún pedazo de tierra, donde empezará a construir su casa.

Por otra parte, su madre si se preocupa, pues piensa que sus hijas más pequeñas que Rosa ya se casaron y ella no. Por lo anterior opina: “No se que va a pasar con mi muchacha, ya ve que con sus ideas no se vaya a casar, y luego cualquier hombre le va a querer faltar al respeto. Pero su papá le va a dejar algún terreno cerca de la casa, por si no se une en matrimonio, cuando nosotros fallezcamos, su hermano la pueda cuidar”.

A diferencia de lo anterior, para los hombres no hay una edad límite de matrimonio, pues finalmente las personas dicen “él es hombre y como hombre vale, ya sea grande o chico”.

Sin embargo, casi siempre los hombres apresuran los matrimonios jóvenes, pues quieren “probar la vida”. No obstante, muchos de ellos quieren seguir viviendo como solteros, pues se dan muchos casos de infidelidad y argumentan que mientras ellos económicamente cumplan, no hay problema.

Endogamia y exogamia

La endogamia y la exogamia, son características importantes de la fase de fisión. Los matrimonios de San Marcos son principalmente endogamos, es decir la pareja proviene de la misma comunidad, aunque no del mismo barrio: Los lugares de origen, principalmente son: San Marcos 48%, San Roque 25%, La Venta 15%, 13% Cuadrilla Vieja, 5% Villa de Allende y 7% de la campanilla. Sólo una mujer proviene de Veracruz. Lo relevante es que las jóvenes parejas, aunque son de la misma comunidad, se tratan de una manera más estrecha cuando van a trabajar a la ciudad de México. Por ejemplo, Laura empezó a hablar con la persona que ahora es su esposo, en el Distrito Federal, pues en la comunidad no se dirigían la palabra, ya que el padre de Laura se enojaba si la veía intercambiando ideas con algún joven casadero. El punto de reunión de los jóvenes, es en Chapultepec, los días en que no regresan a la comunidad. En ese lugar se forman parejas de novios y a través del tiempo, hacen que los padres se enteren de la relación, en voz de otros parientes.

Por lo regular no se casan con gente de otros barrios, por que consideran que es más confiable hacerlo con gente que ellos conocen, ya que existe más presión social para que el hombre pueda cumplir con sus obligaciones, o si algo malo pasa, cualquiera de los cónyuges se siente más seguro estando cerca de su familia.

En la comunidad, los principales grupos patronímicos existentes son: Rangel, Primero, Villafaña, Albino, García y Camacho. De otros barrios, por el lado de las mujeres existen los apellidos: Baltasar, Vilchis, Benítez, Dionisio, Zepeda, Mateo, Gaspar y Garduño. De esta manera, en la comunidad existen diferentes combinaciones apelativas como: García Vilchis, García Garduño, Albino García, Albino Garduño, Rangel Benitez, Camacho Vilchis, Villafaña Rangel, Villafaña Gaspar etc. Cabe destacar, que el matrimonio no puede ser con parientes, aunque existen casos en que se casan algunos primos. Ante tal situación aunque es mal visto por la comunidad, no hay ningún tipo de represalia.

Residencia de los novios

En San Marcos, los recién casados tienen un tipo de residencia virilocal. Es decir, la esposa va a vivir a la casa de los padres del esposo por un tiempo de 3 a siete años, hasta que el padre decida heredarle un pedazo de terreno, cerca o lejos de la vivienda. El 98% de los matrimonios ha residido con los padres del esposo, para después independizarse.

La persona que prácticamente nunca se independiza es la ultimogenitura, ya que el varón más joven hereda la casa. Por lo tanto tiene el deber de permanecer en ese lugar. Pero a cambio de la construcción, tiene que velar por el bienestar de sus progenitores, hasta que mueran. El caso del matrimonio Albino Huerta demuestra el argumento anterior. Ellos procrearon 4 hijos, todos están casados y han vivido 3 o 4 años en la casa de los padres, quienes han heredado terrenos cerca de la casa, al grado de que en gran medida se ha expandido la familia. Por lo anterior, por apellido se conocen las zonas de la comunidad. Por ejemplo, una parte es la loma de los Villafaña, Rangel, etc.

Sin embargo, quien no ha salido de la casa es el hijo menor (Hilario). Él se casó hace 8 años, y ha sido a quien se le heredó la casa. Por tal motivo comparte el gasto con su Madre y además vela por su bienestar (ver Figura 30). Este fenómeno es llamado ultimogenitura patrilineal (Soustelle1935).

Figura 30: Genealogía de Hilario Albino garduño

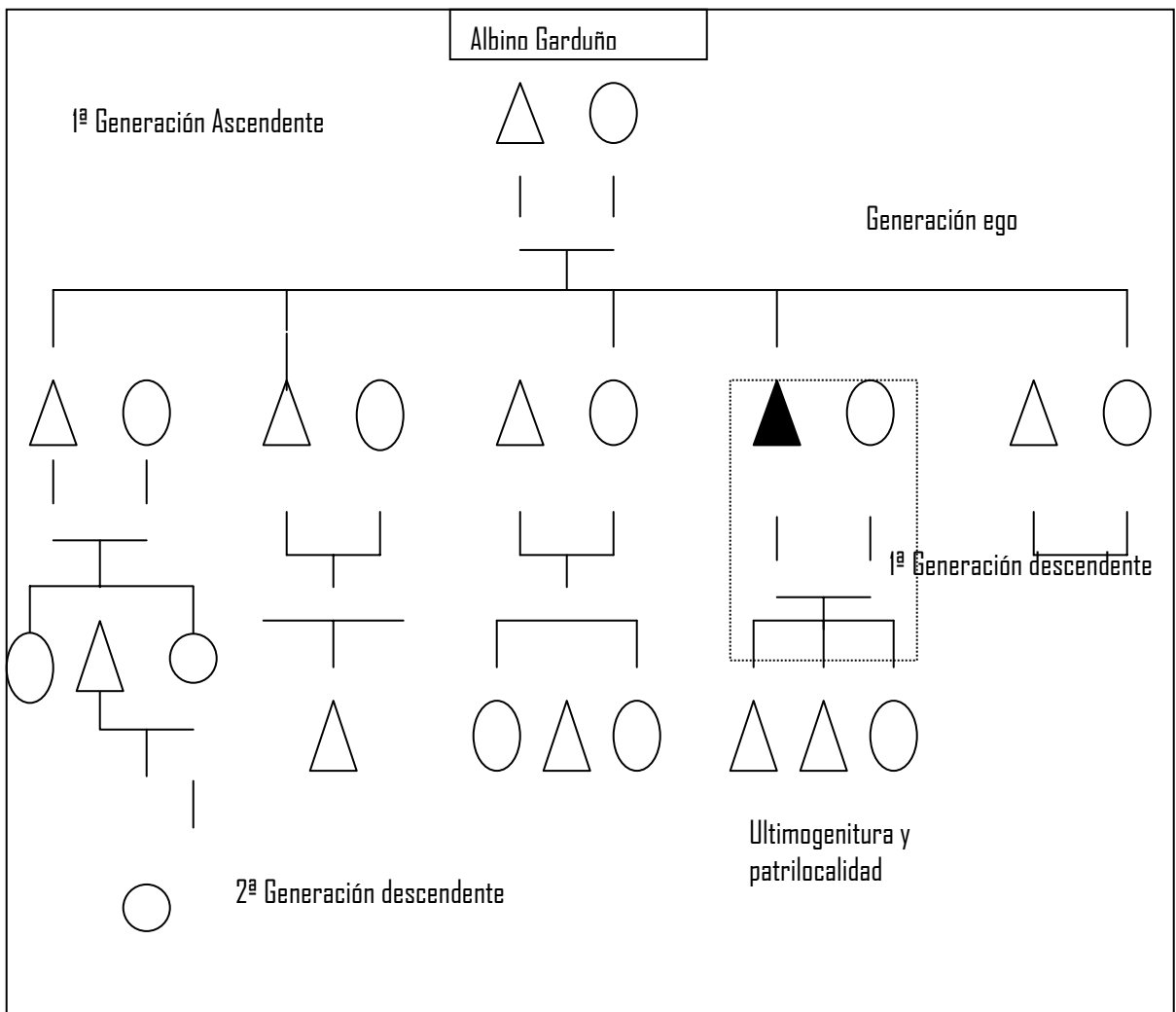

Fuente: trabajo de campo 2005

La pareja sale de la casa de los padres, debido a diferentes causas: la principal es porque la nuera no tiene una relación cordial con su suegra. El caso de Juana ejemplifica lo anterior. Cuando ella llegó a vivir a la casa de sus suegros, la trataron mal, por que no hacía las cosas como su suegra la mandaba. Juana estaba acostumbrada a hacer las tortillas pequeñas y delgadas, y eso a su suegra no le parecía. Por otra parte el pastoreo de los animales tenía que hacerlo Ana, lo cual no le agradaba. Debido a lo anterior, la suegra empezó a inventar chismes, que su hijo creyó y su reacción fue golpear a Juana. Posteriormente, a los dos años, decidieron utilizar el terreno que le habían heredado al muchacho y construir una casa provisional de piedra.

Otra causa de la independencia del cambio de residencia, es por el alcoholismo del suegro. Por ejemplo, el caso de José, quien argumenta que cuando su padre llegaba borracho, lo desalojaba junto con su pareja. Dejándolos una noche a su suerte, pues no reaccionaba hasta que no se le pasaba la borrachera. Situación que desesperó a Juan y decidió construir un cuarto en el terreno que le heredaron.

El segundo motivo para la independencia de la pareja es la búsqueda de su propio espacio y algo mejor a lo que tienen. Por ejemplo, Raymundo siempre había deseado una casa con varios cuartos de concreto, para que cada integrante tuviera su propio espacio, y con ello llevar una vida íntima con su esposa. Por lo anterior, se fue a trabajar a México y fue construyendo su vivienda.

Por lo precedente, las mujeres van a vivir a la casa del hombre por diferentes aspectos que según Chayanov (1974: 47), tienen que ver directamente con la economía. Representa un mecanismo de estabilidad para la joven pareja, y por otra parte, se anexa mano de obra

otorgada por la mujer para la unidad doméstica campesina. Pues el tamaño de la familia determina íntegramente el monto de la fuerza de trabajo, lo cual va a definir los límites máximo y mínimo del volumen de la actividad económica.

El definir el tipo de residencia, desde un punto de vista económico, es el objetivo principal del trabajo de tesis y además no es una posición desechable. Ya que el componente económico es una de las variables que autores como Franco (1992) y Chayanov (1974), plenamente reconocen. Sin embargo, por otra parte, reconocemos teóricamente que el grupo doméstico no se puede reducir al componente económico, dado que su conducta esta dentro de un contexto cultural específico.

Herencia

La herencia para los hijos, son terrenos. Los jefes de familia, en vida, consideran que es conveniente otorgar parte de su patrimonio a los hijos, principalmente cuando se van casando. La última persona que recibe herencia es el ultimogenito. Cabe destacar, que el socoyote (ultimogenito) al recibir la casa, más que obtener un bien económico, obtiene un valúo moral y de status, ya que la residencia siempre es reconocida por el pueblo. De manera reciproca, a cambio de la casa, el hijo proporciona la manutención de los padres durante su vejez y además sirve de respaldo moral, ante la comunidad y los parientes.

Por otra parte, las mujeres casi nunca reciben tierras, sólo cuando no hay hijos varones. Pero cuando se casan, reciben vacas, pollos o borregos, para que comiencen su vida productiva. Por ejemplo, Angélica cuando se unió en matrimonio, recibió de manos de su madre cuatro borregos y cinco pollos.

Algunas veces la herencia llega a causar conflictos entre los hombres. Debido a que algunas veces su padre no es equitativo o las reglas que impone no son de su agrado. Por ejemplo, Pedro antes de morir heredó a sus hijos, el último fue Juan y por regla le correspondía la casa. Sin embargo, él decidió irse a trabajar a México en lugar de cuidar a su madre (Ignacia). El tiempo pasó y Juan regresó a su vivienda con la intención de venderla para obtener dinero. Ignacia se opuso a la acción y tuvo que hablar con el delegado para que le quitara el derecho a su hijo sobre el inmueble.

Otro conflicto por herencia fue el de los hijos de Crisóforo. Cuando el jefe de familia murió, heredó a sus hijos aparentemente por partes iguales. Sin embargo, a Nicolás le dio parte de lo que ahora se inunda por la presa. Por lo precedente exigió a su Madre volviera a repartir, descontando el terreno inundado, con la finalidad de que el reparto fuera equitativo.

Fase de reemplazo

Por último, los que iniciaron la familia envejecen y su capacidad de producción también. Por lo anterior, a veces dependen de los hijos, quienes inician nuevamente el ciclo. Dicho proceso es circular, y esta fase se superpone con la de dispersión.

La herencia comienza desde que los hijos se separan residencialmente de los padres, lo que no necesariamente implica una separación de gastos. El padre sigue manteniendo la propiedad y la toma de decisiones de los terrenos de cultivo. No obstante, el reemplazo de los padres en la estructura social es a través de todos los hijos, quienes son reconocidos en la comunidad, como los sucesores. Es decir, cuando los padres están incapacitados o

mueren, ellos actúan en representación de ellos, son reconocidos en los eventos sociales y en las reuniones de la comunidad.

En esta fase, los hijos ya viven de manera independiente. Por lo que se encuentran participando directamente en las relaciones sociales de la comunidad, a través de las redes de reciprocidad. Por lo mismo, ya no hay obligaciones o derechos entre hermanos, como un solo grupo. Es decir se convierten en grupos domésticos autónomos, donde nuevamente el ciclo de desarrollo comienza.

3.3 Redes de reciprocidad e Intercambio

Ya mencionamos de una manera específica el actuar del grupo doméstico y su propia lógica. Ahora toca el turno de hablar de las relaciones establecidas dentro de la comunidad, y que no son necesariamente entre parientes.

Estas relaciones son de vital importancia en la crianza animal campesina, ya que son las que permiten que las familias en tiempos de necesidad, recurran a los favores que los vecinos o familiares les pueden otorgar.

Godelier (1981) afirma que “la circulación de bienes” tiene un carácter de institución en sociedades precapitalistas, donde el concepto de reciprocidad, tiene un importante papel. Dicho concepto, parte de Mauss, quien reconoce que los preceptos teóricos de sociedades occidentales, han hecho del hombre "un animal económico". Pero es importante reconocer que no todas las sociedades son iguales. Por ello en su obra analiza los fenómenos de circulación en términos de reciprocidad, donde surgen interrogantes acerca de la fuerza existente que obliga al donatario a devolver el don dado y a la retribución. Es decir dentro

del intercambio se encuentra un ciclo, en el cual existen obligaciones de dar, recibir y retribuir (entre grupos de personas).

La propuesta de Mauss de la existencia de un mecanismo universal del don (dar, recibir, devolver) es aplicada al análisis de instituciones en Nueva Guinea a través de Strathern (1971). Quien elucida las diferentes perspectivas entre el occidente y las no occidentales con respecto al comercio y el don. Su método de trabajo es la oposición. Trata de elucidar y criticar el etnocentrismo poniéndonos nosotros frente a ellos. Por ello dice que mientras las sociedades de occidente poseen cosas, en Melanesia la propiedad es una relación. Por lo tanto en la primera existe el comercio y en la segunda el don.

De manera general, el término de reciprocidad es usado para explicar el intercambio de bienes o de trabajo, en las sociedades no mercantiles (Mauss 1971). Por otra parte Mayer (1974:21) lo define como “Intercambio normativo y continuo de bienes y servicios entre personas conocidas entre sí, en el que entre una prestación y su devolución debe transcurrir un cierto tiempo, y el proceso de negociación de las partes, en lugar de ser un abierto regateo, es más bien encubierto por forma de ceremonial”. Por último Lomnitz (1998:141) para referirse a la reciprocidad dentro de las redes de intercambio, señala que son: “Conjuntos de individuos entre los cuales se produce con cierta regularidad una categoría de eventos de intercambio”.

Parentesco

Dentro de las redes de reciprocidad es importante definir el parentesco, pues son relaciones que permiten los intercambios. Durante un largo periodo, el tema de parentesco ha ocupado un lugar exclusivo e importante en la antropología social. Sin embargo, el término ha

involucrado controversia con relación a su objeto de estudio, y ha sido considerada la disciplina peor definida por la antropología. Debido a que por una parte contiene lazos biológicos y por otro lado todas aquellas relaciones meramente sociales.

No se puede hablar únicamente de consanguinidad como referente al parentesco, debido a que existe otro tipo de relaciones plenamente identificadas por un grupo social, cuyo origen puede ser la biología pero no determinante. Un autor quien reconoció el testimonio anterior fue Radcliffe- Brown (1974: 67-76), quien argumenta que el concepto de parentesco esta basado en la filiación y se refiere a una red de relaciones sociales bien definidas que constituyen un fragmento de la estructura social. El parentesco también está compuesto por los derechos y deberes mutuos de los parientes. Dentro de esta perspectiva Eggan (1971:12) considera al parentesco como las uniones socialmente reconocidas entre individuos las cuales están relacionadas por el conjunto de costumbres sociales que prevalecen entre ellos.

También el parentesco dentro del ámbito social forma un sistema que representa un conjunto formal o estructurado, con un comportamiento reciproco de las personas emparentadas. En dicho sistema, además de las relaciones interpersonales, existen las palabras utilizadas por las personas para designar o tratar a sus parientes, con la finalidad de organizar y de ampliar dichas relaciones (Dumont, 1975). Por otra parte, Fortes explica que el parentesco es un conjunto de lazos que sirven para definir la única posición de cada individuo en su mundo social. Lo anterior con la finalidad de establecer lazos de obligación

mutua, los cuales son universalmente reconocidos y con importancia social en cada grupo y en otros (en Keesing 1975).

Por otro lado, Malinowski conceptúa el parentesco como un tejido de aptitudes emocionales plenamente condicionadas culturalmente. Sin embargo, Fortes (1969) considera que existe una limitación a este argumento, debido a que forzosamente tienen que tratar todo lo que participa en la vida social como si tuviera el mismo peso y a todos los aspectos como si fueran igualmente significativos.

Entonces, de manera general, el parentesco es universalmente importante. Considerado como una red de relaciones relativas creadas por las conexiones genealógicas y por lazos sociales (ejemplo adopción). Además se define con referencia a un individuo o pares de individuos.

Reciprocidad y parentesco en San Marcos de la Loma

Los parientes cercanos o lejanos (vecinos) son importantes en el contexto de San Marcos, ya que de esto dependerá la ayuda (reciprocidad, circulación de bienes) que se otorgue. Por ejemplo, los regalos de animales, tierra, ayuda de dinero, y yunta, son exclusivos de los primeros.

Cabe destacar que la ayuda principalmente es otorgada al varón. Por ello retomó el siguiente diagrama por descendencia paterna, con la finalidad de ejemplificar de manera general, las relaciones de reciprocidad que existen en San Marcos.

Figura 3: Parientes cercanos con relación a ego por descendencia paterna en San Marcos

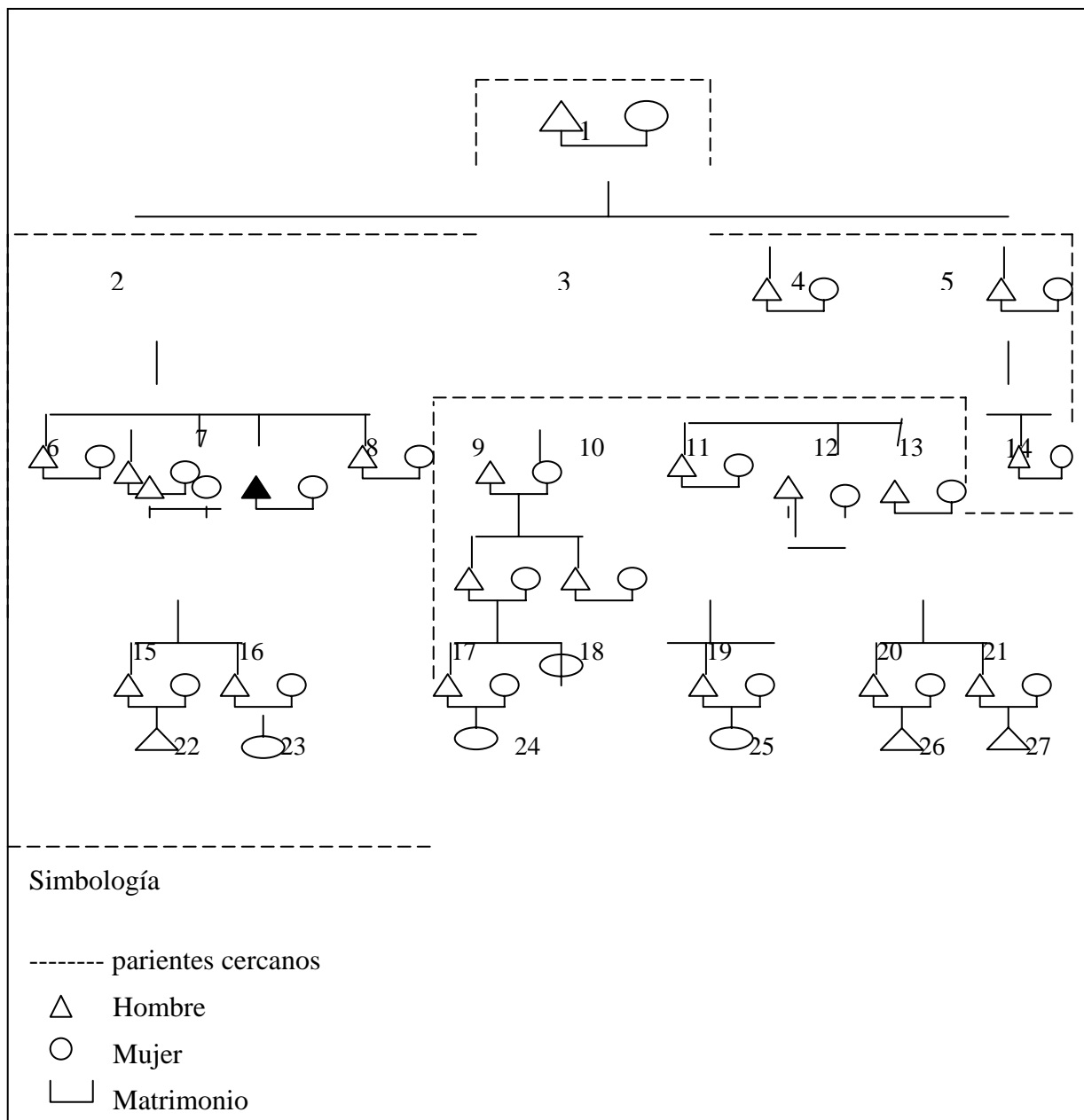

Fuente. Trabajo de campo 2005

Dentro del diagrama, el número uno es considerado un pariente directo o cercano a ego. La terminología utilizada para evocarlo es “abuelo”, ya sea hombre o mujer. Los hermanos de los abuelos tienen el respeto de ego. Sin embargo, no son considerados parientes directos.

La ayuda otorgada a ego, por parte de los abuelos, es principalmente espiritual, ya que proporcionan consejos durante las etapas de desarrollo. Por ejemplo, después de la celebración del casamiento de ego, los abuelos prenden un cirio y hacen diferentes recomendaciones para el cumplimiento de sus obligaciones con su nueva familia. Además, si estas obligaciones no son cumplidas, tienen el deber moral de reprimir a la joven pareja.

Por otra parte, la ayuda de ego (nieto), hacia los abuelos, es principalmente económica, aunque es en menor medida que con los padres. Por ejemplo Carmen cuando se fue a trabajar a México, mandaba dinero a su abuela, o le llevaba despensa. También, Armando ayuda a su abuelo, Sinecio, con el “gasto” semanal. Además, los nietos ayudan a los abuelos con faenas cuando son épocas de cosecha o siembra.

Cabe destacar que ego percibe a sus abuelos como sus padres. Lo anterior se debe a que los progenitores inculcan el valor moral de respeto a los ancianos, ya que tienen más experiencia. En algunos casos, cuando los abuelos están solos, ego va a vivir con ellos, como lo muestra la siguiente historia: Kari nació en San Marcos de la Loma en 1980, fue la segunda cinco hermanos.

“A los 7 años yo me tuve que ir a vivir con mi abuelita, pues quedó viuda y mi tío el menor no quiso quedarse a vivir con ella. Por otro lado, mi mamá, se las veía difícil pues no podía mantenernos a los cinco. Debido a lo anterior mi abuelita decidió que lo mejor era que yo me fuera a vivir con ella, pues ella estaba sola y no

había quien le hiciera compañía. Al principio era muy difícil, pues mi abuelita tiene el carácter bien duro. Además, yo extrañaba a mis hermanos, ya no era como antes. Pero pues ni modo, por respeto era mi deber. Cuando yo crecí me fui a trabajar a México, y le tenía que mandar dinero a mi mamacita. Pero además, tengo que prestarle dinero a mi abuelita cuando me lo pide, en agradecimiento de tantos años que me dio de comer. Algunas veces me da tristeza no haberme criado con mis hermanos, pues no crecí con el cariño que les dieron a ellos, y eso le reprochó a mi mamá. Por si fuera poco, las señoras con las que trabajaba, en México, no entendían esa situación y me empezaron a llenar de malas ideas, ya que comentaban que era algo imperdonable pues mi madre casi me había regalado. Yo me deje influenciar y trate muy mal a mi Madre durante muchos años. Pero ahora ya comprendo mejor las cosas y sé que lo que paso fue por respeto y agradecimiento a mi abuela. Además de ella aprendí muchas cosas que ahora utilizó en mi trabajo. Ahora mi abuela espera el momento para que me case y ella pueda encender el cirio y aconsejarme para que me vaya bien. Pero a veces me pone triste, pues dice que cuando ella muera los nietos nos tenemos que cooperar para su caja y para la novena” (diario de campo 2005 72).

En esta historia se puede ver la ayuda de los nietos a los abuelos. Además, resulta interesante conocer de que manera las percepciones entre lo rural y lo urbano, son diferentes. Donde la lógica no únicamente es económica, sino de implicaciones morales. Pues mientras en la ciudad ven la situación como abandono de la madre a su hija, en la comunidad es solamente una acción de agradecimiento.

El número dos en el diagrama representa a los padres de ego. Son el núcleo de los parientes cercanos y los que más ayuda económica y moral, otorgan a ego hombre, principalmente. Los padres crían a los hijos y transmiten conocimiento de las actividades agropecuarias y la crianza de los hijos. En el caso de las hijas, les regalan animales cuando empiezan su vida matrimonial, o prestan su yunta para labrar la tierra.

Cuando los hijos (varones) se casan son heredados con terrenos o la casa, según sea el caso. Socialmente, los padres representan a ego en cualquier evento o en defensa de sus intereses. Aunque los hijos estén casados, el progenitor los auxilia en la toma de las decisiones.

Además, ego (masculino) también tiene obligaciones con su padre, pues cuando son tiempos de cosechas o siembra, ayuda con mano de obra. Dentro de la crianza animal, ellos ayudan con el pastoreo, en la vacunación de los animales, en la limpieza de corrales y en la comercialización de las especies. Como lo muestra la historia de Epifanio, quien creció al lado de sus padres y es el tercer hijo de seis hermanos.

“Yo cuando vivía con mis padres ayudaba en los trabajos de la tierra, cuando era chiquito. Cuando me crecí, me fui a trabajar de albañil, pero en épocas de trabajo en casa regresaba para ayudarles a mis jefes. Un día de trabajo aquí en San Marcos, comenzaba a las 7 u 8 de la mañana, lo primero que hacía, era sacar a los animales de sus corrales y limpiarlos, con ayuda de mi mamá, después desayunaba y me iba a desyerbar el terreno sembrado. Posteriormente, llevaba pastura a los animales, para cuando regresaran de pastorear tuvieran que comer. En la tarde, volvía a darle de comer a los animales y ayudaba a mi padre a reparar alguna máquina o a revisar el techo de la casa. Comíamos y después teníamos que moler el

rastrajo para los animales o de lo contrario acomodar los costales de maíz en el tejado. Ya en la noche cenaba y me iba acostar, para que a otro día volviera a ayudar”. De manera general, ésta relación entre padres e hijos, se aprecia de mejor manera en la explicación acerca del grupo doméstico, ya antes mencionada” (diario de campo 2005: 78).

Los números tres y cuatro en el diagrama, corresponde a lo que llaman tíos y tías. Este tipo de parentesco es cercano. La ayuda que proporcionan a ego consiste en prestar la yunta cuando se requiere. Además, ayudan a ego en la compra venta de animales, ya que cuando hay algún “apuro”, ellos los compran, o los ofrecen con algún conocido. En el caso de las fiestas de boda, ellos cooperan con animales para degustarlos en el banquete. Por otra parte, ego de manera reciproca otorga respeto a estos parientes y trata de ayudarlos, cuando le sobra el tiempo, en algunas actividades como reparaciones de sus casas o labranza de la tierra.

El número cinco, también es tío (socoyote). Sin embargo, con éste tiene más contacto ego, ya que vive en la misma casa que sus abuelos, y cuando estos últimos mueren quedan sucedidos por el tío socoyote. Por ejemplo Hilario es el tío que más relación tiene con sus sobrinos, ya que todos llegan a visitar a su madre (viuda), por lo regular cada ocho días.

Además, cuando hay algún problema con algún pariente cercano, la primera en saberlo es la viuda, quien enseguida lo comenta con Hilario, para que juntos den alguna solución. Otra manera de vincular a Hilario de manera más estrecha con los sobrinos, ha sido a través de las fiestas de año nuevo y navidad que se realizan en esa casa. Lo anterior da como resultado un gran vínculo de unión.

El pariente seis, de ego, es llamado hermano mayor. Es importante esta figura, ya que cuando el padre llega a migrar, representa el respaldo para la mujer en el trabajo de la casa. Él ayuda en las labores que su padre tenía que hacer. Por ejemplo, dar de comer a los animales, moler el rastrojo y realiza las labores de la yunta (cuando puede hacerlo). Aunque, su trabajo es más pesado, económicamente se encuentran en una posición más segura, pues los padres aún están jóvenes y pueden darle alimento seguro. Pero no pueden enviarlo a la escuela por mucho tiempo, pues en cuanto es capaz migra en compañía de su padre, con la finalidad de ayudar con el gasto familiar. Además, su comportamiento dentro del matrimonio algunas ocasiones representa un patrón a seguir para los demás hermanos, pues por lo regular es el primero que se casa.

Por otra parte, el hermano mayor tiene del derecho de regañar a los hermanos en ausencia de los padres, ya que él está a cargo de la casa por tiempos cortos. Cuando no puede solucionar el problema, entonces acude a la opinión de los abuelos. Pongamos por caso a Jorge, quien está a cargo de la casa desde que su hermana enfermó, y sus padres tuvieron que estar en el hospital en Toluca. Él se quedó a cargo de sus hermanos menores por algunos días. Durante ese tiempo les ordenaba que cumplieran con sus obligaciones, pero uno de ellos desobedeció y se emborrachó con sus amigos. Jorge no pudo controlar la situación pues su hermano se tornó agresivo, por lo que tuvo que llamar a su abuelo para que controlara la situación

Otro caso fue el de Pánfilo, quien se tuvo que hacer cargo del hogar cuando sus padres decidieron irse a la ciudad de México a trabajar. Él se encargaba de mandar y ejecutar algunas actividades de la crianza animal, y todos sus hermanos le pedían opinión acerca de

las acciones que realizaban diariamente. Los días transcurrían y sus padres aun no regresaban cuando unos vecinos necesitaban comprarle un borrego. Pánfilo no supo qué hacer, pues no sabía si podía disponer de sus animales para hacerle el favor al vecino. Por lo que llamó a su abuelo, quien tampoco pudo tomar la decisión, pues manifestó que eso sólo era asunto de dos.

El pariente siete y ocho, también adoptan la terminología de hermano y sus esposas son cuñados(as). En este caso, ego tiene estrecha relación con los dos, pues son quienes ayudan económicamente cuando se necesita, ya sea para una fiesta o para la compra o venta de animales. De manera habitual, ego tiene el deber de ser recíproco en la ayuda.

Eulalio es un ejemplo de lo anterior. Él tiene cuatro hermanos casados. Cuando su hijo murió pidió prestado a sus hermanos para el funeral. Además, vendió cuatro borregos a Fidencio, quien no necesitaba los animales en ese momento, pero por hacerle el favor a su hermano se los compró. Otro Caso fue el de Tomas, quien necesitaba mano de obra para labrar la tierra por tres días, entonces acudió con su hermano Leon para que le ayudara. Paso el tiempo y Leon necesitó cosechar, entonces Tomás tuvo la obligación moral de ir ayudarlo por cuatro días a su hermano. Por lo tanto, los hermanos tienen una relación de ayuda simétrica, ya que casi siempre los favores (económicos) son devueltos, aunque no de la misma forma.

Los parientes nueve, diez, once, doce, trece, son denominados primos(as). Ellos no son considerados parientes cercanos, pues como salen jóvenes de la comunidad para trabajar, algunos de ellos forman sus familias y ya no regresan. Por ello en algunas ocasiones ya no se tienen los datos completos de sus hijos. A menudo son considerados únicamente como

vecinos y su relación no es estrecha. Por ejemplo Alberto dice: ” *A mis primos ya ni los conozco, pues algunos se fueron a la ciudad cuando éramos jóvenes y allá se casaron, ya no regresaron y además a sus señoras y críos ya ni los conozco. A veces cuando llegan a venir a ver a sus padres nos damos cuenta*”

A diferencia de lo anterior, el número catorce es un pariente más cercano, cuyo término referencial es primo. Éste no es igual a los demás, denominados de la misma manera, pues como vive o frecuenta la casa de los abuelos, por ser hijo del tío socoyote, se conoce más acerca de su vida. La ayuda a ego consiste en prestar dinero, cuando es necesario. Por otra parte ego tiene la obligación de devolver el dinero con “premio” voluntario. Es decir es una retribución monetaria.

Los números quince y dieciséis de la gráfica, son denominados sobrinos, se consideran dentro del grupo de parientes cercanos. Ellos, sobretodo, ayudan a ego con mano de obra en las actividades agrícolas y pecuarias. Por su parte, ego no ayuda directamente a sus sobrinos, pero cuando devuelve la mano de obra, lo hace a través de sus hijos. El caso de Pastor muestra lo anterior. Él tiene cuatro sobrinos casados que viven cerca de su casa, de los cuales en época de cosecha requiere su trabajo. Pero cuando los sobrinos solicitan a su tío que los ayude, Pastor manda a sus hijos para que cumplan con aquella obligación moral.

El veintidós y veintitrés son hijos de los sobrinos, son denominados por ego como sobrinos. Cuando los niños viven en la comunidad, ayudan pastoreando los animales. A cambio ego no los retribuye económicamente, pero si toma la deuda o el compromiso de retribución con el grupo doméstico del padre.

Los números diecisiete, dieciocho, diecinueve, veinte y veintiuno, son considerados parientes lejanos y denominados vecinos, de estos por lo regular no se sabe mucho de su vida, pues la mayoría se encuentra en la ciudad de México trabajando o estudiando, en este caso ego no cuenta con ninguna ayuda por parte de ellos. En el caso de que vivan en la comunidad, es lo que se llama ayuda de vecinos, ya que ellos compran los animales, en alguna emergencia de ego, aún sin necesitarlos. Pero conscientes de que no lo hacen por parentesco sino porque son vecinos. Santiago elucida lo anterior en el siguiente testimonio:

“Cuando requiero de vender mis animales, en caso de que yo tenga mucha necesidad, aquí lo vecinos me ayudan, pues hace poco mi chamaco necesitaba dinero para irse a trabajar a México, por lo que tuve que vender mis animales a Juan, es mi vecino, pues vive en la comunidad, se apellida igual que yo creo que es mi pariente, bueno más bien dicho sí, es hijo de mi primo, pero yo lo reconozco más como mi vecino. Juanito no necesitaba el animal, pero él sabe que yo antes le había comprado sus guajolotes, cuando necesitaba el dinero para la salida de la escuela de su hija” (diario de campo 2005; 89).

A partir de lo anterior se puede observar que existen diferentes reglas consuetudinarias, que regulan el intercambio y la reciprocidad en San Marcos. Primero, existe una obligación de dar: Al entrar un individuo a la red de reciprocidad, tienen el deber de participar con ayuda a través de algún bien de servicio o material. De no cumplirse con dicha obligación, será considerado inferior al resto de los demás miembros.

Segundo, existe una obligación de recibir lo otorgado por otras personas, aunque lo dado no siempre sea satisfactorio o no cumpla con los requerimientos de calidad y cantidad que se esperaba. Tercero, obligación de devolver, donde el hecho de recibir implica el devolver

cuando se requiera. De lo contrario se hace una sanción social, al ser considerado como poco confiables. Cuarto, Debe existir cierta paridad entre lo que se da y se recibe, de hecho el que devuelve tiene el deber de otorgar un poco más de lo que recibió inicialmente. Debe existir una relación de flujos, donde la preferencia es hacia los parientes cercanos a ego, y dejando en segundo término a los lejanos y vecinos. Otra obligación es el respeto, entre grupos domésticos, lo que implica que se pueda prestar ayuda, con la confianza plena de que será devuelta.

3.4 Conclusiones

Un arma de subsistencia para los campesinos es la actividad económica pecuaria, la cual es llevada a cabo cotidianamente. Pero para que funcione, se requiere de organización social, la cual esta estructurada y permite tener un equilibrio y contar con un capital social. El resultado de la interrelación del sistema económico y del parentesco, es el grupo doméstico. Lo anterior hace que la economía campesina sea un fenómeno en si mismo, con su propia lógica y sus especificidades, que son diferenciadas de una empresa capitalista.

Una especificidad de la economía doméstica campesina, es que la unidad de consumo es al mismo tiempo la de producción. Es decir, lo doméstico significa que producción y consumo son inseparables para el funcionamiento mutuo. Donde se ponen en juego las relaciones y funciones domésticas. Así pues es una unidad compleja que para funcionar requiere de la reproducción del grupo doméstico tanto en funciones productivas como en las basadas en la unidad consuntiva.

Por otra parte, como se observó en el capítulo anterior, el campesino de San Marcos se inclina a diversificar las actividades económicas, para reducir la vulnerabilidad. A su vez,

aprovecha al máximo los recursos humanos con los que cuenta. Lleva un ciclo biológico y social, planificado, el cual permite la sucesión de individuos en sus funciones domésticas. Estas estrategias le sirven para reducir el riesgo.

En San Marcos de la Loma, la familia campesina tiene como principal objetivo el trabajo en la unidad doméstica para la satisfacción de las necesidades de sus miembros. Por ello, siempre busca ampliar la unidad de consumo como se vio en este capítulo, pero no siempre la unidad de producción, como se analizó en el apartado anterior.

Debido a lo antepuesto en este capítulo, la familia es un pilar de la organización de la unidad económica campesina. Donde se emplea la mano de obra de sus miembros y con ello disminuye los egresos, provocando un equilibrio parcial, ya que siempre esta en constantes dilemas (mano de obra para la unidad doméstica o mano de obra para actividades externas). Además, las redes sociales son consideradas un arma de defensa ante la carencia de bienes materiales.

Las características de la familia y el grupo doméstico, a través del ciclo de desarrollo en San Marcos, permite identificar cual es la participación de cada miembro en las actividades económicas. Debido a que de su composición y estructura, dependerá la producción y el consumo de la unidad doméstica.

Por otro lado, en el ámbito comunitario se puede imaginar un círculo donde se encuentra un cúmulo de derechos y obligaciones de dar, recibir y retribuir entre grupos domésticos de parientes y vecinos. Para el caso de los ascendentes a ego, ayudan principalmente en asuntos morales y de respaldo social ante la comunidad. A diferencia de lo anterior, la generación de ego, recibe apoyo económico, y las generaciones ascendentes únicamente

ayudan para el intercambio y transacción de animales. Pero no bajo la conciencia del parentesco, sino del vecindario.

Por lo anterior, reciprocidad es definida en San Marcos como el intercambio de bienes y servicios, entre diferentes grupos domésticos, en un determinado contexto cultural. Donde existe solidaridad económica, y el reforzamiento de las relaciones sociales entre los involucrados. La ayuda, en San Marcos, no es un sistema cerrado, donde ciertos grupos domésticos, establecen con quien intercambiar, sino las redes se pueden extender con parientes, amigos y sobre todo los vecinos.

En la crianza animal la reciprocidad, no es entre individuos, sino entre grupos domésticos. Dicha ayuda puede ser simétrica o asimétrica, debido a que cuando acuden a vender los animales por emergencia, a veces otorgan más o menos del valor del animal, con la finalidad de ayudar.

Al igual que Terehuacan (2003), dentro de la comunidad encuentro que en la crianza animal campesina, existen diferentes tipos de ayuda: a) mutua, existe un intercambio recíproco, ya sea de bienes o servicios, a cambio de la retribución en el futuro, es una petición de un pariente a entrar en este tipo de relación; b) Préstamo. Es la demanda de algún bien y servicio, pero con la obligación de devolverlo de manera igual a como se prestó; c) Reciprocidad en la herencia. Este tipo de ayuda se da entre el padre y el socoyote, ya que a cambio de la casa, el hijo tiene el deber de velar por los padres hasta que mueran.

Finalmente, a partir de lo precedente, concluimos al igual que lo menciona Polanyi (1992:58) que en las sociedades campesinas, el aseguramiento de la producción y reproducción se deriva de dos principios: el de reciprocidad y de redistribución, los cuales

no tienen lugar en la economía capitalista. Por lo anterior todas las relaciones comunitarias (organización social) ayudan directamente e indirectamente a que la crianza animal campesina se lleve a cabo, de una manera, donde no hay seguridad en cuanto a mercado, pero si en cuanto a reciprocidad. Pues aunque en la economía capitalista existen reglas establecidas, dentro de la economía doméstica campesina únicamente se necesita la palabra de un individuo para ejercer el cumplimiento de los deberes a través de la presión social.

Tabla de Contenido-Capitulo IV

CAPITULO IV	145
INSTITUCIONES FORMALES INVOLUCRADAS EN LA TRANSFERENCIA TECNOLÓGICA PECUARIA EN SAN MARCOS DE LA LOMA (EXPERIENCIAS).	145
4.1 Introducción	145
4. 2.Tecnologías para San Marcos	149
4.3 Una experiencia de transferencia tecnológica pecuaria en San Marcos	165
4.4 Conclusiones	180

CAPITULO IV

**INSTITUCIONES FORMALES INVOLUCRADAS EN LA TRANSFERENCIA
TECNOLÓGICA PECUARIA EN SAN MARCOS DE LA LOMA
(EXPERIENCIAS).**

“Nos dimos cuenta que en la comunidad,
dentro de nuestros talleres de enseñanza, existía una
competencia desleal con el papel de baño”.

(Kraemer 1993:19)

4.1 Introducción

En los capítulos precedentes se expuso de manera general el funcionamiento de la economía campesina, a partir de la actividad pecuaria, y la interacción existente con la organización social. Dicha interacción, como parte de una realidad que se vive en comunidades campesinas. La cual se ha desvinculado con la manera de transferir tecnologías pecuarias.

En gran parte esa disolución entre la realidad campesina y la transferencia tecnológica, ha provocado que a pesar de que una buena parte de las inversiones masivas en investigación ganadera, en el ámbito mundial, ha sido destinada a lograr un impacto positivo en comunidades campesinas, éste resulta muy difícil de ser identificado y evidenciado. Peters (1994) y Anderson (1999), atribuyen esta carencia de impacto a las siguientes suposiciones: a) un incremento en la productividad ganadera puede alcanzarse en todos los sectores, incluyendo el

campesino, a través de innovaciones tecnológicas, y b) que tales incrementos pueden derivar en mejoras en el bienestar de los productores ganaderos, independientemente del status relacionado con sus medios de subsistencia.

Por otra parte, Chayanov (1974:9) reconoció que, las innovaciones tecnológicas no pueden ser introducidas eficazmente, si no se toma en cuenta el nivel de racionalidad económica de los campesinos. De hecho, su escuela discute la necesidad de construir una teoría que parta de la diferenciación entre economía campesina y capitalista. Donde en la primera, la lógica aparece como un aspecto de racionalidad más amplia (social), basada en la relación interna de las estructuras económicas y no económicas (Godelier 1978:44).

San Marcos de la Loma Municipio de Villa Victoria, Estado de México, es un caso que respalda el argumento anterior, ya que en los últimos años se ha enfatizado la promoción de programas de transferencia tecnológica pecuaria en la comunidad. Por un lado, existe el interés de las instituciones de incrementar la producción y con ello, reducir la vulnerabilidad del grupo campesino. Pero por otro lado, las experiencias nos muestran que ha habido poco impacto y diferentes percepciones entre las instituciones y la comunidad.

Por lo anterior, a partir de un proceso de evaluación de los diferentes actores sociales que han intervenido en la transferencia tecnológica en San Marcos. Se elucidarán de manera descriptiva y objetiva los sucesos llevados a cabo en la comunidad, a partir de la introducción de las tecnologías. Con ello se demostrará que las orientaciones de los grupos occidentales, no tienen coincidencia con las visiones y lógica de los campesinos.

El capítulo es examinado a partir de la metodología denominada “Evaluación rápida del sistema de conocimiento agropecuario” (RAAKS). La cual permite conocer las

percepciones de la gente y de las instituciones, acerca de las bondades y limitaciones del proceso de transferencia tecnológica pecuaria. Dicho método surge de la propuesta de Paul Engel en 1990, como una necesidad de entender el efecto de la organización social sobre el uso y aplicación de innovaciones tecnológicas. Por lo anterior, en el presente capítulo, el análisis consiste en contrastar las distintas opiniones acerca de un mismo fenómeno, y con ello explicar las diferencias entre las perspectivas de los enfoques capitalistas, en contraste con la economía campesina.

Un RAAKS consiste en tres etapas pero para el presente, únicamente son útiles dos fases. La primera corresponde a un diagnóstico y la segunda es un análisis de impacto, realizado desde las diferentes visiones de los participantes durante el proceso de transferencia tecnológica. En dichas fases existen ventanas, denominadas de esa manera, porque su uso implica la apertura a nuevo conocimiento.

Este apartado se divide en dos etapas. En la primera, se hará énfasis de la visión de los campesinos acerca de las instituciones que han llegado a la comunidad con la finalidad de transferir tecnologías. Además, se conocerán las modas de operación de diferentes organizaciones. Sobre la base de esta etapa, seleccionaré alguna institución, basándome en las opiniones de la gente acerca de la mayor contribución en la transferencia tecnológica pecuaria. Para con ello, ejemplificar de manera específica y objetiva parte de lo que es mi argumento.

Una vez seleccionada la Institución, en la segunda fase entraré por completo a las preguntas que dirigen la tesis y responderé con el caso de estudio ¿Cómo la interacción entre economía y organización social influye en el impacto de transferencia tecnológica? y

¿Cuál es el modelo utilizado y de que manera las instituciones han realizado la transferencia tecnológica en San Marcos?

Además de responder dichas cuestiones, demostraré la realidad de la ausencia de la importancia del reconocimiento de la economía campesina, como un fenómeno en sí mismo. Por lo anterior, también se retomarán los testimonios de una experiencia de evaluación del Centro de Investigación en Ciencias Agropecuarias, acerca del trabajo de una Organización no Gubernamental en San Marcos de la Loma. Finalmente, se analizarán los factores limitantes organizacionales e institucionales, para el desarrollo tecnológico de la crianza animal campesina.

Tecnología

Es importante, dentro de este apartado, retomar algunas consideraciones teóricas acerca del concepto de tecnología. El cual ha sido definido de diferente forma por diversas disciplinas. Algunos la conceptúan de una manera sencilla, referente al conjunto de técnicas utilizadas por el ser humano para modificar su ambiente, y otros sugieren que se debe tomar en cuenta los aspectos que no son meramente materiales. Una de estas últimas y la que considero útil para explicar el fenómeno de estudio de la tesis, es la propuesta por Sánchez en 1998:2, quien la define como: “El conjunto de conocimientos, prácticas, objetos, material genético, que están a disposición y/o pueden ser utilizados por los seres humanos para modificar su medio ambiente, y obtener productos que son resultado de procesos históricos dentro de contextos y procesos socio-económicos y culturales”.

A partir de lo anterior, la transferencia de Tecnología implica la transmisión de técnicas en lugar de la generación de invenciones. Existen cuatro formas de transmisión de las tecnologías que pueden distinguirse (Sánchez 1998:6):

- *Cuando las tecnologías pasan a los productores como un paquete completo incluyendo el conocimiento.* Las tecnologías son diseñadas y validadas por los científicos en estaciones experimentales, sin la intervención de los campesinos y después las innovaciones son transferidas a sus unidades de producción.
- *Cuando solamente una parte de un conjunto de técnicas pasa hacia los productores y es adoptado o adaptado por ellos.* Las innovaciones tecnológicas son paquetes completos, pero los productores solamente usan lo que ellos consideran útiles de acuerdo a su contexto.
- Cuando solamente el conocimiento y las ideas son transmitidos a los productores para que ellos mismos diseñen sus tecnologías. Aparece durante el intercambio de ideas y experiencias entre productores.
- Cuando una técnica o tecnología aparece por casualidad, mientras se intenta el desarrollo de otras con una meta diferente.

4. 2.Tecnologías para San Marcos

“Lo que ellos reconocen y lo que nosotros hacemos”. Con esta frase explico de manera general, el impacto que la que gente de San Marcos visualiza acerca de las instituciones encargadas de transferir tecnologías pecuarias, y lo que dichas instituciones perciben acerca de su trabajo en la comunidad. Cabe destacar, que es importante retomar las diferentes

posiciones de los involucrados en un fenómeno social, ya que existe diversidad de opiniones desde las cuales se puede observar los impactos tecnológicos.

Dentro de éste análisis, el papel de la antropología es importante, ya que proporciona las interpretaciones de dichas opiniones. Wagner (1981:46-47) reconoce que existe relatividad, la cual hace a los seres humanos diferentes. Por lo que en el presente contrastaremos distintos puntos de vista, y durante el proceso tomaremos como punto de partida la diferencia y no la similitud.

Entraremos de lleno a los datos etnográficos acerca de las instituciones que han participado en la comunidad, con la finalidad de transferir tecnologías pecuarias. Cuyos objetivos principales lleva consigo distintos intereses: Económicos, políticos, sociales y hasta religiosos, “Pero para muestra bastan algunos botones”. Es importante mencionar, que por el sentido en que será utilizada la información, es necesario cambiar los nombres de dichas organizaciones. Para con ello proteger las opiniones y datos que fueron otorgados confidencialmente.

Las instituciones que han trabajado en San Marcos, están compuestas de reglas y obligaciones que deben ser respetadas para llevar a cabo una correcta transferencia de tecnología en las comunidades. Todas las organizaciones son diferentes, pero trabajan bajo el mismo estandarte de desarrollo.

Comenzaremos con la “Asociación”. Es la institución que la gente percibe como la más constante en la comunidad: Cuyas funciones principales son identificadas por un grupo de campesinos como:

“Nos dan conocimiento en las actividades del campo y ganaderas, curan y dan medicamentos para los borregos y pollos. Quieren que incrementemos la producción de animales. Además, hacen visitas cada miércoles para informarnos de cómo va el trabajo en la comunidad (Diario de campo 2004)”.

Integrantes de la “asociación” dicen que, a diferencia de las demás instituciones, es una organización no gubernamental encargada de promover y capacitar para el uso de tecnologías efectivas, para fomentar el desarrollo económico dentro de las comunidades rurales y urbanas.

Actualmente, “La asociación” está trabajando bajo el siguiente organigrama, en 5 zonas en el ámbito nacional con programas como: 1.- Desarrollo agrícola, 2.- Desarrollo pecuario, 3.- Cajas de ahorro

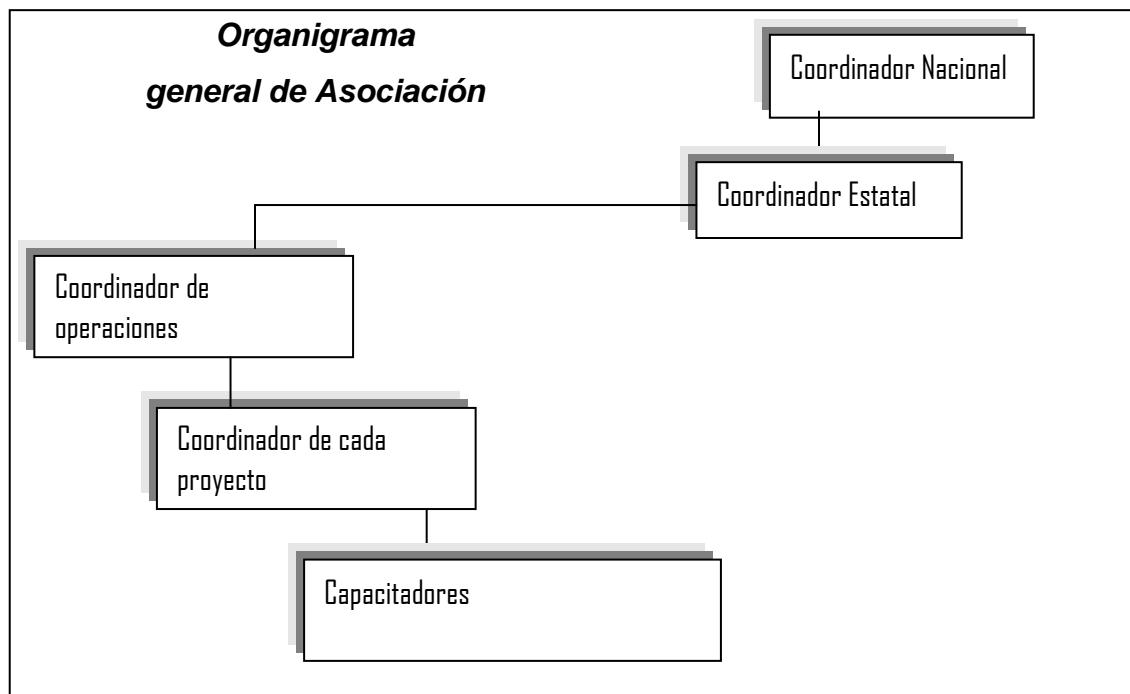

“La Asociación” llega a las comunidades a través de la gestión de la gente, a partir de la difusión del equipo y entre grupos vecinales. Primero, la gente solicita de manera informal, al coordinador de cada proyecto, la participación dentro de la comunidad. Una vez aceptada la proposición, se realiza un diagnóstico de la problemática del lugar, para conocer y seleccionar las actividades que se pueden realizar en conjunto con la gente.

Posteriormente, se forman grupos tomando como criterio la ubicación de su vivienda. De cada equipo es seleccionado un representante o líder que será el encargado de convocar para la participación de la gente en las actividades de la organización.

El trabajo en campo de “La asociación”, consiste en realizar asambleas mensuales, dirigidas por el encargado del proyecto, quien es auxiliado por los técnicos y colaboradores. Los propósitos de las asambleas son: 1.- discutir la manera de operar de la organización, 2.- Convocar a la gente para algún evento especial, 3.- Discutir asuntos relacionados con la comunidad, 4.- Realizar talleres de algún tema relacionado con el interés de la gente y 5.- Fomentar las relaciones sociales.

Por su parte, en campo, los técnicos ejecutan las peticiones del coordinador y de la comunidad. En el caso de la crianza animal proporcionan asistencia clínica y realización de talleres relacionados con el mejoramiento de la alimentación de los animales.

Otra institución reconocida, principalmente por los hombres de la comunidad, es el “Comité del Dos”. “Nos han ayudado a conseguir constancias de pertenencia de los animales. Por ejemplo, los caballos necesitan tener un papel que acredite que es de alguien y puedan ser marcados. Lo anterior, con la finalidad de distinguir cuando un animal es robado, pues hay gente mala que viene de fuera”. El encargado del comité es reconocido en

la comunidad como habitante, y la gente sabe que puede obtener sus servicios cuando se requiera.

La institución “Tres”: “ Nos ha dado paquetes de pollos en algunas ocasiones a mitad de precio, para que incrementemos nuestra producción, aunque todos se nos mueren, Pero eso fue hace cinco años, así que aunque en su momento nos benefició, ahora ya no tiene tanta importancia para nosotros”.

La institución “Cuatro” realiza la campaña de vacunación (anual) de los perros en toda la comunidad. “Esta cosa es importante, pues los hemos enseñado a muy bravos, por eso de los ladrones. Sin embargo, hemos recibido maltrato del personal de éste grupo, lo que ha propiciado que cuando hacen algún llamado la gente no asista”.

Por su parte, la “Cuatro”argumenta que su principal objetivo, es mantener en buenas condiciones la salud humana a través de la prevención y cura de enfermedades en los seres humanos y de manera indirecta, a los animales. A estos últimos transfieren tecnología, a través de la vacuna antirrábica que es suministrada cada 6 meses a la mayoría de los perros en la comunidad.

El siguiente organigrama, explica que el coordinador general está al mando de toda la organización, cuya función es verificar el trabajo de los médicos. Estos últimos, son auxiliados por las enfermeras, quienes a su vez verifican el trabajo de los PRODIAPS, los cuales son reconocidos por los demás miembros del organigrama, por que son los que hacen el trabajo más difícil, ya que tienen más contacto con la gente y sus problemáticas.

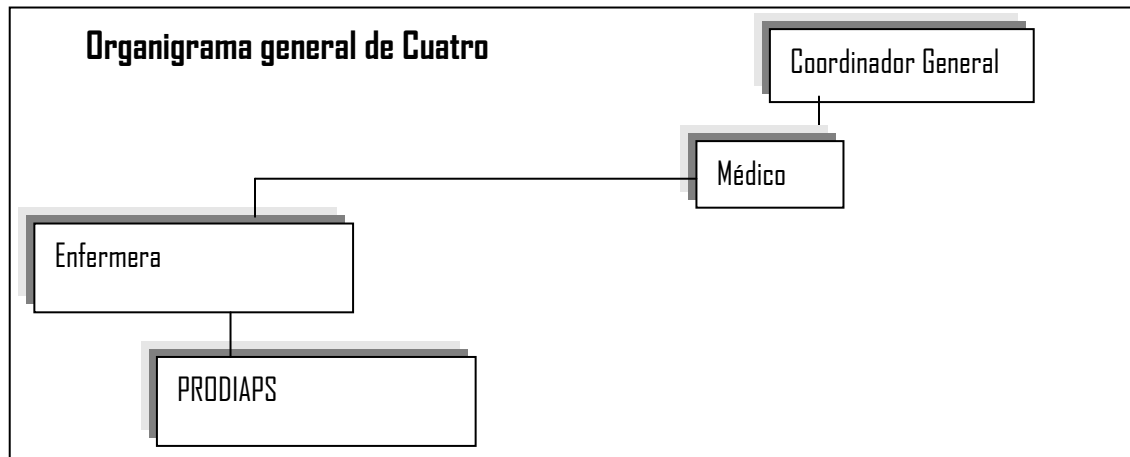

La dinámica de vacunación antirrábica es la siguiente: 1.- Avisan a la gente que trabaja en la clínica de la comunidad, que pueden pasar a recoger el medicamento que será suministrado, quince días antes del periodo de vacunación. 2.- Los PRODIAPS avisan a la gente directamente o a través de PROGRESA y de la escuela. La duración de la campaña es de 10 días con antelación de la fecha en que se realizara la actividad. 3.- Llegada la fecha de vacunación permanecen un período de 8 días vacunando. Es exigencia del coordinador que se cubra del 80 al 100% de perros vacunados dentro de la comunidad.

Otra institución que participa en la comunidad es “GOBE”: Ha beneficiado a través del otorgamiento de material para construcción de corrales. “Que para que criemos nuestros animalitos adecuadamente y logremos criar más y luego venderlos” Sin embargo, el técnico encargado de vigilar las obras de construcción, rara vez llega a la comunidad. Además, el convenio consistía en que la institución ponía el 50% del total del costo de los corrales, y el dinero restante lo tendría que pagar la gente de la comunidad, lo que ocasionó que muchas personas con pocos recursos no pudieran participar en el programa. Por lo anterior, el beneficio ha sido únicamente a 20 familias.

Además, un informante menciona lo siguiente: “Yo hice mi corral más grande que mi casa, pues son tres cuartos, de tres por cuatro metros, es de tabicón y mi casita es de adobe. Únicamente estoy esperando conseguir más dinero para que los pueda aplanar y los pinte y queden muy bonito, pues usted sabe que la familia crece (Diario de campo 2004)”.

Lo que se puede observar en el siguiente testimonio, es que el señor está pensando en darle otro uso al corral, pues no tiene animales en el presente. Él piensa comprar reses o borregos, pero no piensa que sea a corto plazo. Lo anterior ocurrió, porque cuando llegó el Ingeniero, dejó abierta la invitación a la gente para que construyera los corrales. Sin embargo, hubo muchas personas que no tenían esa necesidad, pero la institución les iba a regalar la mitad de la inversión.

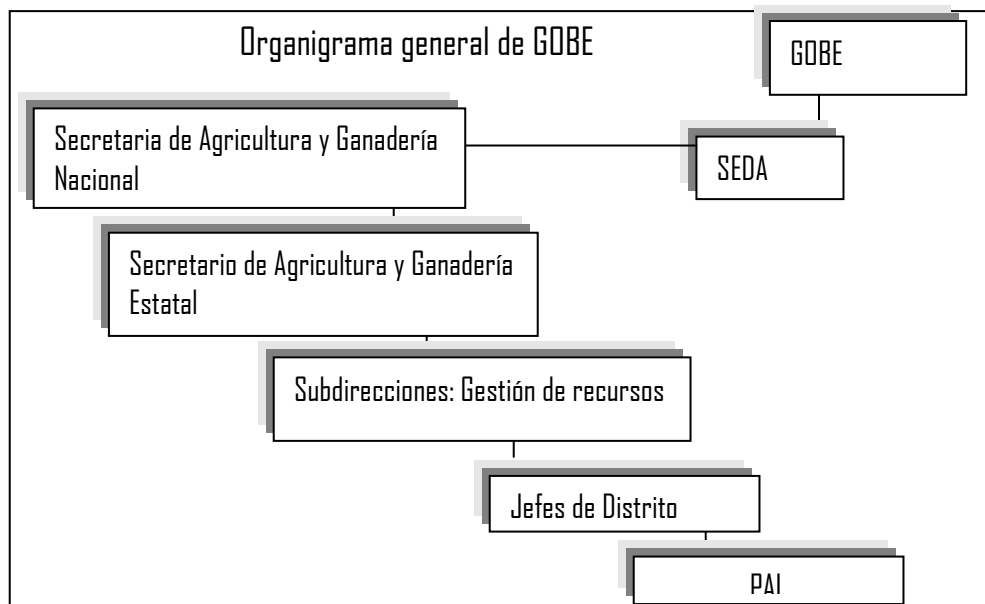

El organigrama anterior explica que GOBE está representada en el Estado de México por SEDA, que a su vez se divide en subdirecciones, algunas de ellas enfocadas a crianza

animal. Obtiene recursos de gobierno federal y estatal, y llega a las comunidades a través de los técnicos PAI (Proyectos agropecuarios integrales).

El objetivo de SEDA es la asistencia técnica, capacitación, transferencia de tecnología y financiamiento de proyectos agropecuarios, enfocados a pequeños y grandes productores. Sin embargo, a los pequeños productores no les llega el apoyo ni la asesoría técnica, porque no tienen la infraestructura para producir. Debido a que, como se explicó en los capítulos precedentes, los campesinos sólo disponen de excedentes que claramente tienen destinados a la subsistencia.

Los trámites para pedir apoyos a SEDA consisten en: Primero, tienen que llenar solicitud para créditos que se otorgaran para: maquinaria, herramientas y animales. En el caso de apoyos para estos últimos, los créditos otorgan la mitad del precio, bajo la condición de que el productor debe tener infraestructura y un mínimo de 3 hectáreas de terreno para garantizar el pago de los préstamos. Sin embargo, el promedio de hectáreas disponibles es de 1.7 Has. por productor. Posteriormente, el PAI comprueba los datos de la solicitud a través de trabajo en campo. Una vez corroborada la veracidad de la información, el PAI se presenta con el jefe de distrito, entrega la solicitud, y éste la envía a la subdirección en Toluca, donde es analizada y proporciona respuesta en tres meses.

Una vez recibida la respuesta afirmativa, se debe esperar quince días para ir al distrito, donde les entregan los cheques. Otra condición que se pone en ese momento, es que inmediatamente compren con los proveedores que ellos indican. En el caso de animales y de infraestructura, el productor se dirige a BANRURAL, donde administran el dinero de acuerdo a los avances del proyecto.

“Seis” es una institución que, al igual que las demás, trabajó en San Marcos en el proceso de transferencia de tecnología pecuaria. La institución surge en 1948 con el principal propósito de otorgar a los hablantes de lengua indígena beneficios directos, a través de la capacitación de la gente, para convertirlos en autogestores. En el 2002 trabajaban en cinco regiones del Estado de México, donde se ejecutan los programas que actualmente están vigentes: 1.- desarrollo Económico, 2.- organización y capacitación, 3.- Salud y Bienestar Social, 4.- procuración de justicia, 5.- promoción y rescate de la cultura y 6.- infraestructura social básica.

La gente piensa que la principal función del instituto era el beneficio a través de créditos y talleres. Sin embargo, el impacto ha sido nulo. Lo anterior, debido a que se han quedado en la fase de recolección de datos para un diagnóstico que ha durado años y no reciben beneficios palpables. “Ellos nadamas nos vienen a ilusionar, pues ahora sólo hemos perdido el tiempo en sus reuniones y no ha habido ayuda”.

Los recursos económicos del “Seis” son otorgados del gobierno federal, para crear fondos regionales, los cuales son manejados por un grupo de gente de las comunidades, reconocidos plenamente por su honestidad (asambleas). Quienes se encargan de ejecutar las reglas, administrar y otorgar el dinero a otros grupos dentro de la comunidad (ver organigrama).

Cuando los integrantes del Seis llegan a las comunidades, hacen una presentación ante las autoridades del lugar y los habitantes de la comunidad. Esto, con la finalidad de dar a conocer sus propuestas. Después realizan un diagnóstico a través de técnicas participativas con duración de tres días, para detectar las diferentes problemáticas del lugar. Al final,

forman los grupos de 8 o más personas y otorgan créditos para diferentes propósitos identificados y requeridos por la gente.

Los créditos son otorgados con la condición de que al año paguen la deuda más el 12% de interés. El dinero recabado se va al fondo regional, y se vuelve a invertir dentro de la comunidad. Posteriormente, el modulo de apoyo se encarga de la vigilancia del buen uso de dinero que se prestó.

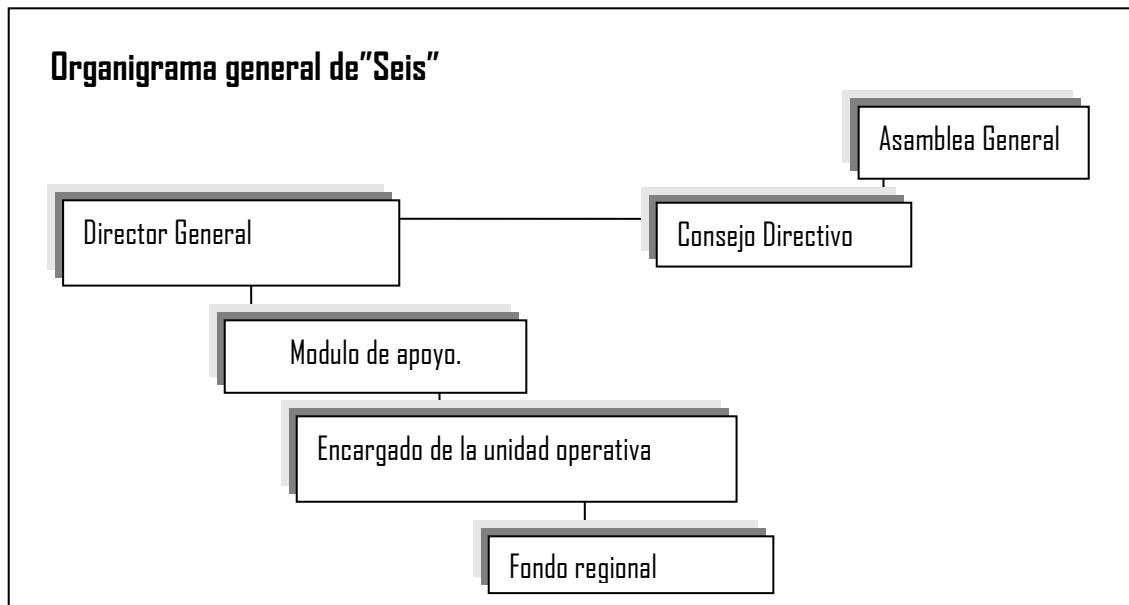

Socialización de la información entre organizaciones de San Marcos

Sólo dos instituciones tienen intercambio de información y encuentros casuales. Lo anterior ha originado la falta de conocimiento y de difusión de la información. Por lo que ha provocado el silencio y la falta de información aprovechable tanto por la comunidad, como por otras organizaciones que pueden o no tener un objetivo en común, pero pueden trabajar en la misma área académica con diferente enfoque. El intercambio de experiencias genera

el ahorro de tiempo, trabajo y recursos acerca de la comunidad en la cual se está ejecutando algún programa o proyecto.

Las organizaciones en las cuales no hay socialización del conocimiento, por lo regular manejan créditos, trabajan con grupos reducidos. Lo anterior, debido a políticas y leyes intra organizacionales, donde la línea que siguen es el trabajo sólo con personas que lleguen a ellos para la solicitud de recursos. Además, los requisitos que piden, únicamente pueden ser cumplidos por un número limitado de personas. Como ejemplo, la gente debe tener un mínimo de propiedades y bienes para respaldar la deuda del crédito. Por otra parte, la gente no participa de esos créditos, porque representa una presión económica que esta fuera de su esquema de vida. “Ya que si no hay para comer, echo mano de mis pollos y no pasa de ahí” (Guadalupe 2001).

Nivel de Coordinación entre organizaciones de San Marcos

Este aspecto está estrechamente relacionado con el nivel de impacto en la transferencia de tecnología dentro de las comunidades campesinas. Así lo demuestra Anderson (1999), quien argumenta que una alternativa para el impacto tecnológico positivo, en la investigación y extensión pecuaria, puede ser a través de la concertación de acciones institucional.

Sin embargo, en San Marcos, las diferentes instituciones que llevan a cabo programas o proyectos dentro de la comunidad, tienen un factor común el cual es la falta de comunicación formal y por ende la coordinación. Dicha ausencia de enlace involucra otros aspectos como: diversidad de enfoques, temporalidad y permanencia dentro de la comunidad, así lo demuestra el siguiente testimonio.

“Nosotros no tenemos relación con otra institución, a veces nos llegamos a enterar de lo que están haciendo las otras organizaciones, por los letreros o por que la gente nos los comenta, pero realmente cada quien trabaja como puede” (diario de campo 2004, 168).

La falta de coordinación es un factor limitante. Debido a que no existe apertura de información entre instituciones. Significa trabajar con visiones lineales que provocan el agotamiento de los productores. Es decir, cuando dos o más instituciones tienen un objetivo en común y no toman en cuenta que están trabajando con la gente y no con experimentos de laboratorio, llegan a los hogares recabando información que horas o días antes fue preguntada por otra persona. Como lo manifiesta Cirilo “Yo ya estoy cansado de que me hagan muchas preguntas, creo que ya hasta conozco lo que tengo que contestar. Pues primero pasa el Ingeniero y me pregunta ¿Cuántos animales tiene usted?, y le respondo. Pero luego pasa el otro ingeniero y pregunta lo mismo, es pura perdedera de tiempo. Luego, de tan cansado, les contesto de mala gana o ya ni les respondo. Además quieren saber todo de mi casa sin tener la mínima idea de cómo funciona mi hogar”.

Creencias y mitos ínter organizacionales:

Comúnmente identificados en todas las instituciones el llamado "Mi institución la más importante, la clave y con mayor impacto" estas palabras reflejan la falta de conocimiento con respecto a otras organizaciones, y aunque a veces las contribuciones son reales, no existe el reconocimiento de que otras instituciones puedan contribuir conjuntamente para que exista mayor impacto en el desarrollo de las tecnologías en la crianza animal campesina.

Otro mito, es el creer que las ideas propuestas por ciertas instituciones son las verdaderas y únicas para la solución de problemáticas en las comunidades. Por supuesto, estas ideas comúnmente relacionadas con aspectos económicos:

"si podemos contribuir con dinero, somos los más importantes y clave en el desarrollo de las unidades de producción, nosotros no venimos a jugar, ya que lo que necesita la gente es salir de la pobreza en la que se encuentra, y los que aportamos el financiamiento somos piezas clave en la solución al problema"
(Reporte RAAKS 2004).

Una creencia es el mantener ideas acerca del campesino como ignorante acerca de su medio e inocente ante las propuestas de las instituciones que llegan a la comunidad. Por lo cual se llega al vicio de la explicación lenta e insegura tratando de convencer. Provocando con ello la impaciencia desconfianza y cansancio.

Leyes y políticas intra institucionales

Una limitante son las reglas que rigen cada una de las organizaciones, las cuales hacen los tramites para las tecnologías enfocadas al desarrollo de la crianza animal, tediosos y a veces imposibles de cumplir para un campesino que sólo produce para subsistir.

Otra regla contradictoria es la dirección del principal objetivo, el cual va dirigido a los pequeños productores y las reglas para los tramites piden recursos con los que característicamente no cuentan los pequeños productores.

Formación académica de personal

Este aspecto es uno de los más importantes identificado en las organizaciones como una limitante ya que la gente que compone diferentes equipos y tiene una visión lineal acerca de su formación académica y del rol que juega en la transferencia de tecnología para la crianza animal campesina puede caer en el entendimiento del contexto rural a través de un análisis de laboratorio o estudios de gabinete comúnmente llamados. Constantemente sucede en el área de Ciencias Naturales que aunque su conocimiento es elevado, la formación profesional no les permite distinguir entre el trato con objetos y sujetos. Cabe destacar que sólo se encontró una persona del área de ciencias sociales, dentro de las instituciones que están participando en el proceso de transferencia tecnológica en San Marcos.

Temporalidad

La duración de proyectos y programas en algunos casos no permite su concretización en la comunidad, ya que en programas gubernamentales y no gubernamentales siguen un periodo por un año y luego se tienen que esperar por algunos meses para recibir nuevamente financiamiento eso en el mejor de los casos a veces ya no es otorgado. Además, concretamente en los programas gubernamentales, durante el cambio de poder existe un periodo transitorio que si bien las cosas pueden mejorar el proceso de adaptación- adopción de tecnologías requiere un desarrollo el cual no es finalizado por las políticas de temporalidad.

Contexto de la comunidad:

El último factor y el más importante que detecté, es que los integrantes de las instituciones encargadas de transferir tecnologías, desconocen el entorno campesino, el cual involucra

aspectos, sociales (organización de la gente para la crianza animal campesina) y económico (específicamente, la falta de bienes).

“Yo creo que si existe un incremento en el número de borregos se puede obtener mucha más ganancia, yo se que van a gastar un poco más, pero pueden hacer un esfuerzo, es decir, sacar de sus ahorros y de ahí comprarlos, también se pueden organizar en grupos para la creación de una caja de ahorro, yo creo que no hay problemas por que si uno pone las reglas para la organización y procura que no haya preferencias de los lideres hacia sus parientes, sería una buena opción de trabajo” (Reporte RAAKS 2004).

Dichas características se encuentran estrechamente ligadas, y son factores importantes para el buen desarrollo de la transferencia tecnológica (ver capítulo 2 y capítulo 3 de la tesis)

Como conclusión a esta primera parte del capítulo, comento que en San Marcos, la gente percibe de las instituciones diferentes aspectos como: Tiempo de permanencia en la comunidad, la presencia constante en su trabajo, el buen trato a los campesinos, conocimiento de la comunidad y el cumplimiento de las funciones establecidas. Dichos factores fueron calificados por los oriundos, a través de un puntaje de 1 a 5. Es decir, entre mayor número, mayor impacto y viceversa (ver figura 32).

Figura.32: Impacto de organizaciones en San Marcos de la Loma

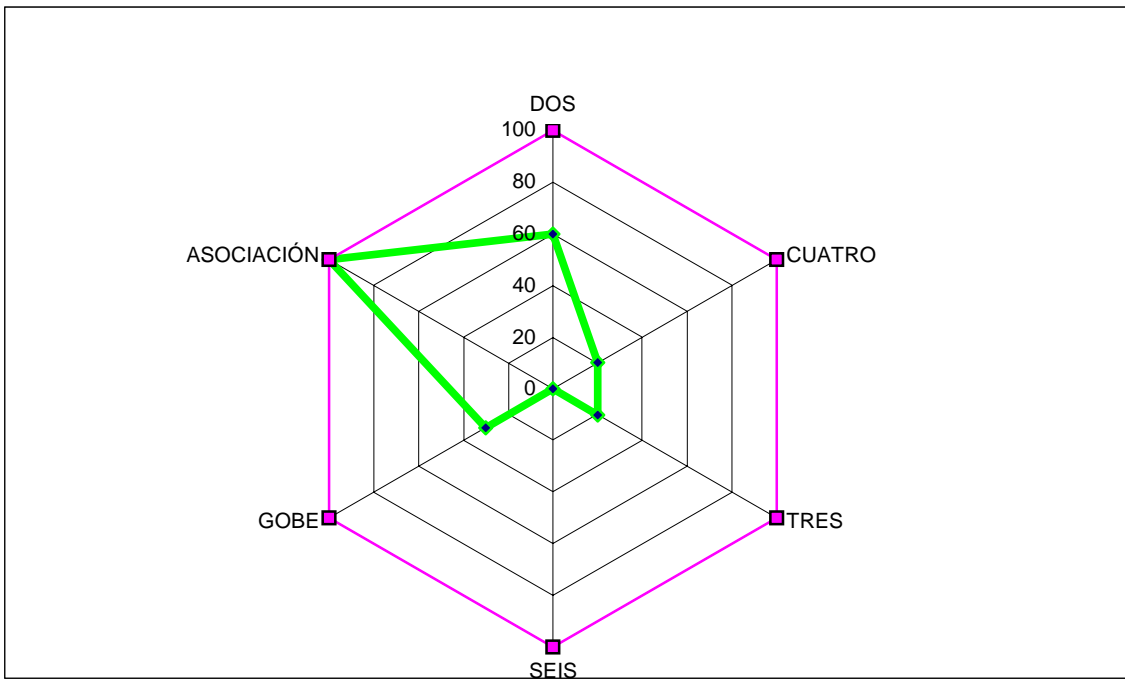

Posteriormente, dichos puntajes se transformaron en porcentajes, dando como resultado la siguiente figura. En la cual se puede identificar, que en comparación con las demás instituciones, “La asociación” es considerada como la mejor. Debido a que es clave para la contribución al desarrollo de las actividades agropecuarias. Lo anterior, es a causa del tiempo de cuatro años que ha estado laborando en las áreas antes mencionadas. También, los campesinos consideran que los proyectos que proponen, pueden algún día llegar a contribuir con algún tipo de aporte palpable en la comunidad. Es importante destacar, que dentro de la figura únicamente son comparadas las instituciones. Es decir, si la asociación ha obtenido el 100% no significa que su trabajo o la transferencia de tecnología ha causado un impacto positivo en la comunidad. Sino que se ha destacado su labor, en comparación con las otras.

4.3 Una experiencia de transferencia tecnológica pecuaria en San Marcos

Es hora de salir del espacio etnográfico, para entrar de lleno al argumento que dirige el presente trabajo, y contestar con un caso de estudio, las preguntas que dirigen la tesis. Además, en este apartado se demuestra la realidad de la ausencia de la importancia del reconocimiento de la economía campesina como un fenómeno en si mismo. Por ello, presentaré de una manera general una experiencia de transferencia tecnológica de la “Asociación”, en la comunidad de San Marcos.

La “Asociación” es una organización no gubernamental, encargada de promover y capacitar para el uso de tecnologías efectivas, para fomentar el desarrollo económico, dentro de las comunidades rurales y urbanas. Así mismo, realiza Trabajos de desarrollo agrícola y pecuario.

Figura 33 Molino de martillo de San Marcos de la Loma



Dicha organización, entregó un molino de martillo a los productores de la Comunidad de San Marcos de la Loma, el día 8 de noviembre del 2002. Actualmente, la tecnología (molino de martillo) ya ha sido utilizada durante dos ciclos agrícolas (enero-marzo).

La iniciativa de introducir la tecnología a la comunidad, surgió de la “Asociación”. Todo comenzó en las reuniones con campesinos, donde daban semillas de hortalizas y se ofrecían cursos de capacitación para mejorar la alimentación de los animales. Como resultado de dichas reuniones, surgió la idea (Asociación) de incorporar rastrojo de maíz molido en la dieta de las especies, con la finalidad de aumentar la producción.

Pero la incorporación del rastrojo tenía un inconveniente ¿De qué manera molerlo?. Pues la gente argumentaba que era es costoso pagar la renta de la máquina para desintegrar. A lo cual “La asociación” respondió con la propuesta de los molinos de martillo. El cual sería financiado por “Gobes” en un 60% y “Asociación” (40%). Lo anterior, lo apoyó la comunidad realizando reuniones para formar el grupo que se beneficiaría con la tecnología.

A partir de lo precedente, nos preguntamos ¿De quién debe ser la iniciativa para realizar los proyectos?. Para contestar esta pregunta, acudimos a lo que menciona Greenwood (2002; 13), quien retoma, del modelo aristotélico, el concepto de Phronesis. La cual se entiende como el diseño de la investigación y las acciones por medio de la construcción colaborativa, entre las instituciones y los dueños locales del problema.

Las fuentes phronesis son los foros que creamos para la construcción colaborativa del conocimiento, en los cuales la experiencia del investigador se combina en la sabiduría del campesino. Es decir, juntos deben diseñar y activar la investigación que necesita hacerse

para comprender el problema. Luego, también deben bosquejar las acciones para mejorar la situación, proceden, y evalúan conjuntamente la eficacia de lo que se ha hecho.

De manera general, la gente debe ser concebida como protagonistas legítimos de su propia situación. Por lo tanto, phronesis requiere de un compromiso igualitario en el aprendizaje de conocimiento y de las experiencias diversas de los diferentes actores. Sin embargo, es necesario reconocer, que a pesar de las experiencias científicas, la realidad de San Marcos demuestra otra cosa. Pues el proceso de transferencia no parte de una demanda tecnológica, sino de una oferta institucional.

Continuando con el relato... Después, “la asociación” realizó un trámite para pedir financiamiento a Gobes, el cual consistió en: Primero “La asociación” se enteró de la convocatoria que publicó Gobes a través del periódico. Posteriormente “La asociación” hizo contacto con la delegación local de Gobes, donde se recogió el formato de solicitud de proyectos, la cual tenía como fundamentos lo siguiente:

” Este programa impulsa la alianza entre gobierno y sociedad civil mediante la corresponsabilidad, el respeto, la autonomía y la confianza, en beneficio de los grupos de población más pobres y vulnerables. Apoya con recursos públicos proyectos de alto impacto en el ámbito del desarrollo social, por medio de organizaciones de la sociedad civil (OSC) e instituciones legalmente constituidas, sin fines de lucro y que no realizan proselitismo político o religioso” (diario de campo 2004).

Es decir, los recursos tienen que ir dirigidos a grupos o comunidades en condiciones de pobreza, vulnerabilidad social o ambas. Con características específicas de limitación o

marginación, localizados preferentemente en alguna de las microregiones y en otras zonas prioritarias definidas por la Gobe. Además, tienen que ser municipios localizados dentro de las microregiones, mediante modelos de participación de diversos actores sociales.

Los recursos financieros proporcionados para la realización de los proyectos, complementan los recursos financieros, materiales y humanos que las propias organizaciones aportan; de ahí la idea de coinversión y el sentido de corresponsabilidad.

Los proyectos deben basarse en alguna de las siguientes vertientes: a) Económica: actividades que promuevan empleos, producción y comercialización o que generen otro tipo de beneficios económicos para fortalecer el patrimonio de los beneficiarios. b) Social: asistencia para el desarrollo humano y comunitario que contribuya a la creación de capital social y a la promoción y defensa de los derechos humanos, sociales, económicos y culturales. c) De capacitación: Acciones que generen o fortalezcan habilidades, conocimientos y valores de participación ciudadana que contribuyan al crecimiento de capacidades personales y comunitarias de los beneficiarios. e) De fortalecimiento institucional: dirigidos a mejorar las capacidades de servicio de los participantes y la articulación entre diversos actores sociales, para generar sinergias y mayor impacto social, así como a fortalecer el Programa de Coinversión Social.

Cabe destacar que las líneas de desarrollo de Gobe, pareciera discurso retomado de los fundamentos de la literatura de investigación participativa en las ciencias naturales y la antropología aplicada en las ciencias sociales. Sin embargo, me atrevo a decir que es un discurso, porque las acciones, los testimonios y los escritos no tienen congruencia con la realidad. Porque, para que realmente haya un desarrollo debe haber un compromiso

igualitario y una organización por parte de todos los actores involucrados en la transferencia tecnológica.

Pero ¿Cómo puede existir algún deber de Gobe, o la concertación entre actores que tanto exige?. Si cuando entrevisté a algunos integrantes, me di cuenta que no existen las figuras individuales, responsables de las acciones. Sino que todo es producto de “comités”, los cuales hacen reglas y se encargan de que se ejecuten “al pie de la letra”. Además, el informante de Gobe refirió que existe cierta preferencia de proyectos totalmente productivos y dio el siguiente ejemplo:

“Si nos llega un proyecto donde quieren hacer una pequeña tienda para un pueblo, obviamente no lo aceptaremos, pues como es una, no es suficiente, son pequeños proyectos y no son viables económicamente. Sin embargo, si los “productores” piensan en meter ganado para pie de cría, no lo sé, quizá borregos, de veinte por productor, yo creo que si funcionará” (diario de campo 2004).

Como se puede observar, en el ejemplo anterior, no se toma en cuenta ni la transmisión de conocimiento, tampoco el desarrollo organizacional y mucho menos institucional. Pues realmente no existe un contacto directo entre todos los involucrados en el proceso de transferencia tecnológica.

Además del desarrollo comunitario, Gobe pide que los proyectos: Sean planteados congruentes entre el objetivo, las metas, las acciones y el uso de los recursos. Adjuntar padrón de beneficiarios directos, el cual deberá contener los nombres y, en lo posible, la Clave Única de Registro Poblacional (CURP) o, en su caso, el Registro Federal de Contribuyentes (RFC) de los beneficiarios. Al respecto opinó Cirilo ”No se bien de que

trata lo que trae el ingeniero, no entendí bien pero yo me anote en la lista, algo que nos dé. Además, las muchachas anotaron unos datos de un papel que les lleve” (Diario de campo 2004).

Gobe también menciona que dentro de los proyectos, se debe estimular la participación equitativa de las mujeres y es necesario evitar cualquier forma de discriminación o exclusión. Sin embargo, Francisca dice ”Yo no fui a lo de los molinos, porque eso es de hombres, eso lo saben ellos y yo que voy a hacer ahí”. Por otra parte, Mary comenta que. “Yo cuando voy a las reuniones los hombres ni me dejan hablar” (diario de campo 2004).

Así como estos requisitos, existen otros que deben cumplirse para que los fondos se puedan otorgar a una comunidad campesina, la cual a veces se ve ajena a las reglas de las instituciones que se encuentran trabajando en su comunidad.

Además de los requisitos y fundamentos anteriores, Gobe pide a la Institución encargada de transferir el proyecto en la comunidad que: 1.- Debe Estar legalmente constituida (su figura jurídica debe cumplir la normatividad del programa), sin fines de lucro como actividad primordial ni actividades de proselitismo hacia partido político, sindicato o religión alguno. Sin embargo, al respecto comentó Chente:

“Yo me enojé con el ingeniero, pues como que comenzó con los del grupo de los católicos, si él me comentó que quiere hacer esto de los molinos porque a ver si así más gente se acerca a la palabra de Dios. Pero, considero que si quería hacer eso desde un principio, debió de comenzar por nosotros que somos los que trataríamos de llevarla a esa gente. Además, dos gatos en un costal no caben” (diario de campo 2004).

2.- Tener capacidad de emitir recibos fiscales. 3.- Tener como objeto social la realización de actividades de desarrollo comunitario, educación cívica, asistencia social, servicios educativos, desarrollo sustentable, mejoramiento ambiental, atención a la salud, promoción de derechos humanos e investigación para el desarrollo social, entre otras similares. 4.- Presentar proyectos viables destinados a generar oportunidades y desarrollar capacidades en beneficio de los grupos o comunidades en condiciones de pobreza extrema, vulnerabilidad social o ambas. 5.- Presentar completa la documentación necesaria, que se especificará en la convocatoria respectiva. Los proyectos no aprobados para una modalidad no podrán presentarse para otra en el presente año.

La aportación gubernamental se integra con recursos federales, por medio del Inde y recursos estatales acordados con Gobe. No obstante, puede complementarse con otros fondos de gobiernos estatales, municipales o de organismos nacionales, internacionales o multilaterales de cooperación y desarrollo. Los montos del apoyo son:

El monto máximo de aportación gubernamental por proyecto es de \$175,000 (ciento setenta y cinco mil pesos). Cuando los proyectos se realizan en municipios localizados en las micro regiones, el monto de aportación gubernamental puede ser de hasta \$250,000 (doscientos cincuenta mil pesos). Los recursos aplicados con base en esta modalidad en los estados no podrán exceder 50% del total de recursos del programa.

Por ultimo, los informantes Gobe comentaron. “Las organizaciones que cumplen con los requisitos antes mencionados, podían someter a evaluación un proyecto: La cual sería llevada a cabo por colaboradores de la secretaria que provienen de diferentes instituciones como son: El Tecnológico, la UAEM, personal de la misma

dependencia, entre otros”. Además, mencionó que la información referente a los colaboradores es confidencial dada la delicadeza de su trabajo”(Informe RAAKS 2004).

Estos grupos de evaluadores analizan la viabilidad de los proyectos y la veracidad de los datos proporcionados por las organizaciones. Por otra parte, es importante que la parte solicitante cuente con un porcentaje del capital que se necesita para llevar acabo el proyecto, ya que sólo se apoya con parte del capital requerido. Esto se debe a que Gobe tiene un presupuesto que trata de ser repartido de manera que beneficie un elevado número de población, y así tener mayor impacto en la misma.

Después de que la Asociación formuló su proyecto y cumplió con todo el cúmulo de requisitos que pidió “Gobe”. Finalmente, en tres meses el molino ya estaba en la comunidad. El objetivo general de la “Asociación” para la introducción del molino de martillo fue. “Mejorar la nutrición e incrementar la producción ganadera de las especies de la producción campesina en pequeña escala”. Sin embargo, los campesinos únicamente pensaban en hacer rendir más sus recursos, para estimular la ganancia de peso en los mismos, para que cuando requirieran venderlos, estuvieran listos. Lo anterior significa que el campesino a diferencia de “La asociación“, como lo menciona Chayanov (1974), percibe la economía sin propósitos de aumento de producción para ganancias.

En ese momento, los beneficios del molino de martillo que los productores identificaron fueron: a) Tienen forraje por un periodo más amplio, ya que disminuye el desperdicio. Sin embargo, la disponibilidad del rastrojo de maíz molido en el calendario estacional refleja

que existe una reducción de la disponibilidad de estos ingredientes hasta por 2 ó 3 meses. b) Disminuye el costo de la molienda del rastrojo de maíz (el uso de la tecnología es más accesible). c) Los animales consumen mejor el rastrojo de maíz molido. d) Se puede moler maíz para hacer mezclas de alimentos, (enriqueciendo la alimentación suministrada a los animales). e) Si se mezcla el rastrojo de maíz molido con otros ingredientes; aumentan el peso de los animales.

No obstante, a pesar de los beneficios identificados por los productores y la “Asociación”. No paso ni medio año, cuando los productores empezaron a mencionar que había varias limitantes para el uso del molino, las cuales enumeraron en orden de importancia: 1. - El grupo no cuenta con ahorros para mantenimiento del equipo; por lo que cuando se requiere de refacciones o composturas todos tienen que cooperar. La desventaja que los productores identifican, es que no todos muelen la misma cantidad de rastrojo de maíz y por consiguiente no hacen uso del molino el mismo tiempo y todos tienen que cooperar con la misma cantidad que es establecida por el líder del grupo. Sin embargo, eso les ha provocado un desequilibrio en su economía, pues no tienen excedentes contemplados para el molino. “Yo a veces no me alcanza ni para una sopita y quieren que pague las cuotas que ellos ponen a cada rato”.

2. - Varios productores manifestaron no saber manejar el molino, esto es una limitante grave, ya que puede causar accidentes. Además, si no pueden manejar la tecnología no obtendrán algún beneficio. “A nosotros nos da temor utilizarlo, pues si no lo sabemos utilizar y se descompone, nosotros tendríamos que pagar. Además, nosotros sentimos que es difícil el uso”. Sin embargo, “la asociación” manifiesta que existe la falta de interés por

aprender a darle mantenimiento al molino, ya que tienen un manual. Lo anterior ha originado que tengan que desembolsar \$100 para pagarle a una persona.

3. - Se considera que el transporte del molino puede ser una limitante, ya que existe la preocupación de dañar el equipo cuando este es trasladado a lugares lejanos. “Luego no lo queremos llevar, pues se vaya a descomponer en mi casa. Además, en el camino quien sabe cuanta cosa pueda ocurrir” 4. – Otra limitante son los asuntos personales, como la presencia de enfermedades, ya que esto ocasiona que los integrantes del grupo se salgan y se reduzca el número de beneficiarios. “Yo me enfermé y no pude usar el molino ni asistir a las reuniones, las cuales eran obligatorias. Yo creo que ya hasta me borraron de la lista”.

Además de las limitantes identificadas por los campesinos, “La asociación reconoce los siguientes: 1.- Los requisitos que pide Gobe son poco flexibles, ya que es necesario cumplir con todos los lineamientos establecidos, para poder someter un proyecto a consideración del comité evaluador. Por ejemplo, los tiempos que proporcionan para utilizar el financiamiento, no coincide con la economía campesina. “Cuando iban a tramitar el molino, yo no tenía dinero para las cooperaciones”. 2.- La comunidad presentó falta de integración e interés, a lo cual los campesinos comentan: “Que dice el ingeniero que debemos organizarlos en grupos, pero nosotros sabemos con quien nos llevamos y con quien no, y esto ha funcionado por mucho tiempo, ya que hay algunos que sólo buscan su bienestar” .

3.- Otro problema identificado por la “asociación” es la falta de respeto al siguiente reglamento, el cual inicialmente fue propuesto por la asociación. De manera general para San Marcos era una obligación: a) Dar uso común a la máquina picador – desintegrador,

para cumplir con el objetivo “Equipamiento, capacitación y asistencia técnica para la producción animal en comunidades de Villa Victoria”. b) Elaborar un calendario de servicios para socios y no socios de tal manera que se fomenten las buenas relaciones y el entendimiento. c) Elaborar un plan de mantenimiento y de provisiones de refacciones y combustible para mantener en operación y en buen estado la maquina. d) Llevar un registro de beneficiarios por uso de la maquina. e) Establecer una cuota de recuperación con el objetivo de integrar un fondo necesario para dar mantenimiento a la maquina. f) Facilitar todo tipo de información que se encuentre relacionada con el presente convenio o con los objetivos del mismo. g) Presentar informes de ingresos y egresos a la Asamblea en periodos trimestrales.

Además de lo anterior, “La asociación también tenía obligaciones como: a) La entrega de la maquina picador – desintegrador al grupo San Marcos, en calidad de donación, con el fin de dar cumplimiento al objetivo del presente convenio. b) Supervisará la operación y los resultados del trabajo realizados por la tecnología, con el fin de vigilar el beneficio común de los participantes del proyecto. También Asesoraría los procesos organizativos necesarios para el desarrollo de la gestión local.

A partir de lo anterior, los campesinos manifiestan que dicha falta de respeto al reglamento, se debe a que trataron de ser independientes y manejarse con sus propias reglas, como siempre lo habían hecho, pues el ingeniero había comentado que algún día se iba a retirar de la comunidad. Sin embargo, la situación no era la misma, pues interactuaban con gente de la comunidad que no eran parientes cercanos, y no contaban con la figura de respeto hacía alguien, como lo hubieran hecho, por ejemplo, con los abuelos.

Como se puede observar en las anteriores limitantes se identifica, que a diferencia de una economía capitalista. En la economía doméstica campesina, no existe la suficiente disponibilidad de recursos, como para manejar adecuadamente la tecnología. Por otra parte dentro de la organización tradicional comunitaria, no existen lineamientos tan rígidos que provocan el desequilibrio moral y psicológico del campesino. Además, La manera en que aprenden y enseñan es diferente a la utilizada por la “Asociación”, lo cual desembocó en la falta de conocimiento acerca del uso de la tecnología.

Cabe destacar, que todos estos problemas que aparentemente surgen de la economía. En realidad son provocados por falta de conocimiento acerca de organización social campesina, y además las complicaciones desembocan en las rupturas sociales. Por ejemplo. Amalio manifiesta que antes él era capaz de reunir a la gente, ya que lo respetaban por su nombre. Sin embargo, a raíz de la introducción del molino ha peleado con casi todos los integrantes del grupo, pues lo acusan de dar preferencia a sus parientes para la utilización de la tecnología.

Sistema organizacional del grupo de los molinos de martillo de San Marcos

Inicialmente, las reuniones estaban constituidas por un 50 campesinos. Sin embargo, algunos (la mayoría con pocos recursos económicos) fueron abandonando el grupo, quedando actualmente 11 integrantes. Los oriundos que abandonaron el grupo, trataron de formar otros grupos con parientes cercanos, con la finalidad de ser beneficiados por el proyecto. Esto se explica a través de la relación de ego con las redes familiares y sus grupos más cercanos (capítulo anterior).

El grupo formado por productores de la Comunidad de San Marcos de La Loma está integrado por: a) Presidente, cuya función es organizar al grupo y dar aviso cuando se realizan asambleas. La gente manifiesta que él si cumple su función, pero que cuando no está, su padre es quien se hace cargo de cumplir con su obligación. b) Secretario, su obligación es comprar lo que se necesita para el mantenimiento del molino, cuidar y organizar el uso de la tecnología. c) El tesorero se encarga de administrar el dinero (ya no está en el grupo). d) vocal, su función era auxiliar a los demás integrantes.

Cabe destacar que todos los integrantes del comité, son parientes, lo que ocasionó que un sólo grupo patronímico fuera beneficiado. Por lo tanto, una sola zona de San Marcos, debido a la forma de la patrilocalidad. La gente de otros grupos patrilineales reconocieron que había falta de protección en el grupo, pues se sentían sin algún representante de confianza. Además, sentían que había tratos preferenciales entre grupos domésticos. Esta situación, ya se había mencionado dentro de las características organizacionales. Dichos aspectos “La Asociación” no los tomó en cuenta, pues aparentemente, era más sencillo someter a votación la elección del comité.

La elección del comité, también repercutió en la transmisión del conocimiento para el uso y manejo del molino, cuyo proceso fue el siguiente: Primero el personal de la “Asociación” realizó una demostración del uso de la máquina a los representantes del proyecto. Quienes enseñaron al señor Sabino, que voluntariamente colabora con el presidente del comité. A partir de ese día, las personas dicen que ellos son egoístas, pues no quieren enseñar a

manejar el molino, razón por la cual tienen que pagarle a Sabino para que les ayude a usarlo.

Para fomentar la organización, “la Asociación” realiza asambleas, cuyos propósitos son: 1.- Discutir la manera de operar de la organización. 2.- Convocar a la gente para algún evento especial. 3.- Discutir asuntos relacionados con la comunidad. 4.- Realizar asesorías de alimentación animal. 5.- Talleres de algún tema relacionado con el interés de la gente. 6.- Se motiva al fomento de las relaciones sociales.

El que dirige las asambleas es el encargado del proyecto quien es auxiliado por los técnicos y colaboradores. Los técnicos ejecutan las peticiones del coordinador y de la comunidad, en el caso de la crianza animal proporcionan asistencia clínica y realización de talleres relacionados con el mejoramiento de la alimentación de los animales. Sin embargo los campesinos manifiestan, que después de que terminó el proyecto el ingeniero pedía dinero por realizar dichas reuniones, a lo cual la gente no estuvo de acuerdo. “Ya no puede venir el ingeniero y cuando llega a hacerlo nos pone como cuota 20 pesos por cada uno para su refresco o gasolina. Así ya no conviene”.

Opiniones externas al proceso

A partir de lo anterior, también me di a la tarea de investigar cual era la opinión de personas ajenas al proceso, por lo que tome las opiniones de informantes de un Centro de investigación, el cual realizó una evaluación acerca del impacto económico y nutricional que se observó en el proceso de transferencia de tecnología de “La Asociación” y de “Gobe”.

De manera general, opinan que el impacto nutricional únicamente fue para bovinos y equinos, ya que el aporte de rastrojo molido proporcionó los requerimientos óptimos de mantenimiento y un excedente que permite realizar trabajo y/o almacenar energía en forma de carne.

Caso contrario a lo previo. Los ovinos no se vieron impactados nutricionalmente; dado que es una especie que está destinada a pastoreo durante todo el año, recibiendo el rastrojo como un complemento del mismo. Debido a lo anterior, la alimentación con rastrojo molido es un gasto innecesario en esta especie, ya que se incrementa el costo del alimento por el uso del molino. Por lo que se sugiere a los productores que sigan con las practicas tradicionales.

Económicamente, los campesinos identifican que los beneficiados son los “que tiene mayores posibilidades”, ya que los demás, (por las características de su unidad doméstica) muelen menor cantidad de materia prima, por lo tanto, los costos por molienda son mayores, con respecto a quienes tienen mas cantidad de rastrojo.

A diferencia de lo anterior, por el lado organizacional existieron muchas rupturas entre las relaciones de grupos domésticos. En el caso específico del presente estudio no se transfirió el conocimiento dentro de la comunidad, ya que después de dos años de introducido el molino no todos los campesinos saben como manejar el mismo. Lo anterior se atribuye a diferentes factores como son: sexo (ninguna de las mujeres del grupo manejan el molino), interés personal por aprender y servir al grupo, conocimiento previo del manejo de maquinaria agrícola.

En el ámbito institucional, no existió relación directa entre las organizaciones para destacar nuevas ideas o para revisar el trabajo y la función que a cada una le correspondía durante el proceso. No hubo una evaluación clara acerca de los aspectos organizacionales e institucionales, sólo les quedó la experiencia del llenado de tantos formatos.

4.4 Conclusiones

La vía en la transferencia tecnológica pecuaria en San Marcos, primero se basa en las políticas globales, las cuales han exigido el incremento de la producción y una competencia en el mercado. Posteriormente, las agencias financiadoras se basan en ello para otorgar dinero a las instituciones encargadas de transferir tecnologías, quienes tienen que someterse a las instrucciones poco flexibles, y a los proyectos encaminados a satisfacer las necesidades de alguna línea dentro de la institución y no a las demandas locales, por lo que los productores, en última instancia, tienen que ocupar en algo lo que ha llegado al lugar y el proceso final es el poco impacto en la transferencia tecnológica. Debido a que existe un proceso revertido en el cual primero se le ofrece al productor y luego ya él piensa en ¿qué hacer con lo otorgado?. Prueba del argumento anterior son los artefactos sofisticados, razas poco adaptables al lugar, e infraestructura, lo cual llega a ser abandonado en el transcurso del tiempo por los productores.

El mecanismo debería de comenzar a la inversa del proceso detectado con “la asociación”. Es decir, que exista primero una demanda y después la factibilidad de ofertar, hablo de ofertar no únicamente en el sentido local, sino en el mecanismo Inter e intra institucional. El uso de los argumentos del enfoque participativo y de la antropología aplicada, pueden ser una guía que contribuya a que las relaciones sean igualitarias y comprometidas.

Lo más importante es tener una visión holística del modo de vida campesino, tomando en cuenta todas sus especificidades, especialmente las interacciones entre la economía y la organización social. Lo anterior con la finalidad de darle un entendimiento a la complejidad de los procesos adaptativos de sobrevivencia de las familias campesinas, y tener un acercamiento a su realidad.

En San Marcos, elaborar proyectos poco flexibles de transferencia tecnológica, es no tomar en cuenta las estrategias dinámicas en las que se mueve el campesino, por lo tanto no hay una preparación para reducir las consecuencias de posibles cambios originados dentro del proyecto inicial.

Como corolario, argüimos que el problema de transferencia de tecnología y poco impacto no se encuentra únicamente en el nivel local, sino que hay esferas que deben interactuar y articularse. Además las instituciones deben ampliar su visión acerca de los campesinos. Para con ello, las tecnologías transferidas a la comunidad sean lo más cercano a lo que ellos necesitan y sobretodo puedan adaptarlas a su modo de vida.

Tabla de Contenido-Capitulo V

CAPITULO V	182
SUSTANTIVISMO, CAMPESINOS Y CASO DE SAN MARCOS	182
5.1. Introducción	182
5.2.- Debates entre los formalistas y los sustantivistas	183
5.3 Economía campesina	189
CONCLUSIONES FINALES	206

CAPITULO V

SUSTANTIVISMO, CAMPESINOS Y CASO DE SAN MARCOS

5.1. Introducción

El capítulo tiene como objetivo recapitular y discutir con bases teóricas, la importancia que tiene el reconocimiento (por parte de las instituciones, encargadas de transferir tecnologías) de la economía doméstica campesina, como un fenómeno en si mismo. Cuyas características se encuentran estrechamente relacionadas con la interdependencia de la economía y la organización social.

La teoría sustantivista es de utilidad como marco para entender el proceso de interacción entre las instituciones sociales y la actividad económica ganadera, de los campesinos de San Marcos de la Loma. Por otro lado, a través de lo anterior podremos analizar los factores específicos que han intervenido directamente en el poco impacto de la transferencia de la tecnología.

En la primera parte del presente, retomé el contraste entre lo formalista y lo sustantivista, aunque sé que es un tópico abandonado en la antropología, es importante distinguir las diferenciaciones entre los dos enfoques, para que ello ayude a situar las diferencias entre la economía campesina y la capitalista.

La segunda etapa de este apartado está constituida por tres apartados: El primero denominado Aspectos sociales campesinos. El cual hace referencia a la familia, considerada como base de todas las relaciones de parentesco y bajo esa alusión se encuentra la especificidad social de la familia campesina, a través de la identificación de las

características de la familia nuclear y extensa. El segundo apartado se denomina Economía campesina como un tipo específico de economía, donde se enfatiza el periodo histórico donde se realizó la construcción de la teoría campesina, partiendo del supuesto de la diferencia existente con la economía capitalista. A partir de esto, se relaciona producción y consumo a través del sistema de mercado (haciendo referencia a autores como Palerm, Nash y Dalton) y la mano de obra, para con ello concluir en el dilema del campesino. El ultimo apartado se refiere a la cultura campesina, un apartado no menos importante que los otros dos, es donde se abordan obras de autores como Redfield, Wolf, Dobrolowsky, Bailey, Ortiz y Berger, quienes argumentan las percepciones campesinas acerca de su medio.

Por ultimo, reconstruí todo el análisis y sintetice a manera de conclusiones las diferenciaciones entre economía campesina (de San Marcos) y capitalista. Además, retomé las limitantes institucionales para la transferencia tecnológica pecuaria. A partir de lo anterior demostré, de qué manera se da la dependencia de las actividades económicas y la organización social y cómo esto influye en el impacto de la transferencia tecnológica. Lo anterior en contraste con el modelo utilizado por las instituciones para la transferencia tecnológica en San Marcos de la Loma.

5.2.- Debates entre los formalistas y los sustantivistas

Existe una preocupación epistemológica por el uso de la teoría económica occidental, debido a que el uso de categorías occidentales de conocimiento ha dificultado la comprensión de otras economías. Estas ideas han sido estimuladas por el trabajo de Sahlins (1988), quien dice que el capitalismo occidental tiene una determinación simbólica que es

estructuralmente determinante, lo cual se ha transformado en una forma cultural de pensar y ha constituido una de las herramientas utilizadas por la antropología para entender la dinámica y el funcionamiento de pueblos precapitalistas.

El debate formalistas-sustantivistas en antropología económica se ha desarrollado: Primero, con las discusiones de Herskovits y Firth frente a Malinowski, y en los años 60 con Leclair, y Burling frente a Polanyi, Dalton y Sahlins. Los formalistas se declaran partidarios de la aplicabilidad de la teoría económica a todas las sociedades. A diferencia de los anteriores, para los sustantivistas, las instituciones económicas tienen que ser estudiadas en cada caso; la teoría económica no es de aplicación general, sino particular, es decir, sustantiva.

Estas dos ideologías se encontraban en oposición, y protagonizaron una de las más importantes polémicas de la antropología. Los protagonistas incluso discutieron acerca de si los seres humanos son, por naturaleza, seres racionales o son una suposición heurística de los economistas. El debate principalmente trataba de poner en evidencia la construcción occidental de la realidad.

De manera general, los argumentos formalistas declaran que no existen medios ni fines específicamente económicos, sino que sólo es económico el proceso de asignación de recursos escasos a fines alternativos. Todas las sociedades se enfrentan con el reto de conseguir los recursos necesarios para satisfacer las necesidades. De tal manera que el individuo debe actuar racionalmente para administrar todos los recursos. Por lo que un elemento fundamental es la conducta individual. Lo anterior según Halperín (1994) es creer que todos los individuos actúan de la misma manera de racionalidad y con la misma lógica. Donde únicamente se ven agentes y no estructuras.

Por su parte Herskovits, hace un intento por introducir el compromiso entre sociedad e individuo. Dice que la antropología económica debe dar cuenta en sus explicaciones de la organización social global. Pero haciendo énfasis en las necesidades y conductas individuales. Además argumenta que la conducta económica se da en todas las sociedades. Lo que ocurre es que en las sociedades primitivas ante la escasez, las posibilidades de elección son limitadas. Pero la necesidad de opción, existe en mayor o menor medida, en todos los casos.

La conducta racional de nuestra sociedad consiste en diferir la satisfacción de las necesidades y acumular los recursos para producir más bienes y multiplicar los servicios. Sin embargo, existen muchas culturas, por no decir que son la mayoría, en que esa actitud de diferir la satisfacción de las necesidades se considera en desventaja, donde es el buen juicio el que indica que los recursos deben gastarse y donde no existe la tradición de incrementar la producción y multiplicar los servicios (Godelier 1978).

Raymond Firth (1966) es formalista parcialmente, ya que comparte la idea de que la “ciencia económica” debe aplicarse de forma universal, y considera necesario explorar los procesos de formación del ahorro, el capital y el crédito, así como de tener en cuenta las opciones individuales en la explicación. Pero a su vez, reconoce el papel de las instituciones, la magia, la religión, el parentesco, la estructura política en la economía, ya sea entre los tikopia o entre pescadores malayos.

Por otra parte, el sustantivismo fue una teoría alternativa que se desarrolló en los años 70, y sus percepciones se inspiraron en el trabajo del economista Karl Polanyi (1957). El autor

recalcó la diferencia entre asegurar el sustento y calcular las alternativas. Donde lo primero implica una participación física en procesos sociales y políticos, y lo segundo implica operaciones y construcciones lógicas como la oferta y demanda agregada de un bien. En las economías capitalistas, según Polanyi, ambos aspectos chocan. Sin embargo, en otras sociedades, sólo existe el aspecto institucional; las acciones materiales siempre están sujetas a la vida social.

Por lo tanto, se pensó que si se trataba de estudiar las economías no capitalistas, tendrían que desarrollar una teoría alternativa en términos apropiados. Para desplegar dicha teoría, Polanyi se centró en el intercambio (como el movimiento físico de un objeto de persona a persona) argumentando que tenemos que explorar cuándo, dónde, qué y quién, de este proceso instituido. Es decir, Polanyi tipificó las economías por las formas de intercambio que integran la sociedad (intercambio, redistribución y reciprocidad) en relación con las estructuras de parentesco.

Además, los sustantivistas defienden que la postulación de un principio formal universal abstracto, deja indeterminados los comportamientos que se quieren explicar. La escasez no es una condición existencial del hombre sino sólo una condición de la economía capitalista de mercado. La formulación clásica del sustantivismo la encontramos en la gran transformación (1992), en el cual se formulan los principios de integración económica (reciprocidad, redistribución e intercambio).

La propuesta de Polanyi se basa en los siguientes puntos: 1. La economía, tal como nosotros la percibimos es una construcción social históricamente determinada. 2. - En la sociedad primitiva y en los imperios antiguos la economía no forma una esfera separada de

actividad, sino que está incrustada en el resto de instituciones sociales. 3. - La pregunta no es por qué comercio, moneda y mercado han estado históricamente separados sino, por qué se han unido en nuestra sociedad.

En *La Gran Transformación* (1992) Polanyi intenta demostrar que la existencia de una economía de mercado (sistema de mercados autorregulado), es un proceso relativamente reciente en la historia. Este proceso de hacer de la ganancia el núcleo central de la vida y del sistema económico, de mercantilizar las personas y las cosas, no ha progresado ininterrumpidamente sino, que ha tenido resistencias con mayor o menor éxito.

Según Polanyi (1992), el trabajo de Bronislaw Malinowski es un ejemplo que demostró de qué manera la producción y la distribución de bienes estaban incrustadas en las relaciones sociales no económicas, como la magia y el parentesco. No existía una esfera económica separada de la sociedad. Las formas de comercio son muy variadas, pasando por los socios comerciales al comercio silencioso entre desconocidos. Igualmente, hay que distinguir entre mercado y lugar de mercado, esto es, el hecho de que existan mercados no implica que exista una sociedad de mercado.

Finalmente, Polanyi (1992) dice lo siguiente: La economía humana está sumergida por regla general en las relaciones sociales de los hombres. El hombre no actúa para salvaguardar sus intereses individuales en la posesión de bienes materiales, sino para salvaguardar su posición social, sus derechos sociales, sus activos sociales. El hombre evalúa los bienes materiales sólo en la medida en que sirvan a este fin. Estos intereses serán muy diferentes en una pequeña comunidad de cazadores o pescadores en relación con los

existentes en una vasta sociedad despótica, pero en ambos casos se administrará el sistema económico por motivaciones no económicas.

A partir de los argumentos anteriores, en San Marcos de la Loma, la economía tiene un carácter que se desprende de la dependencia en que se encuentra el hombre con respecto a la naturaleza y a sus semejantes para conseguir el sustento. Donde existe un marco social y cultural. No existe una posición formalista que tenga que ver con la relación medios fines, donde únicamente existe la racionalidad.

Por otra parte, en la comunidad la economía es una actividad institucionalizada que depende de las condiciones sociales que determinan las motivaciones de los individuos. Por lo que la postura sustantivista, sirvió al presente, para reconocer como existe una constante interacción entre organizaciones económicas, con aquellas de carácter extraeconómico. Por lo anterior el objeto de análisis para las agencias que se encuentran encargadas de transferir tecnologías no únicamente debe ir dirigido a la actividad económica (producción, transporte, circulación y administración). Sino se deben tomar en cuenta los procesos sociales a través de los cuales se encuentra institucionalizada la economía.

Por ultimo, también se debe reconocer que la economía domestica campesina tiene sus propios mecanismos de integración que permiten la producción y reproducción de bienes materiales. Los cuales son: la reciprocidad, redistribución y el intercambio. Además se debe reconocer que como consecuencia del reconocimiento de lo extraeconómico, se debe buscar la manera de explicarlos a partir de las reglas de dichos elementos que les dan sentido. A diferencia del sistema económico capitalista, el cual tiene su propia regulación interna.

Entonces la economía campesina, vista desde un modelo formal, nos dará como consecuencia la aplicabilidad de un modelo generalizador, el cual no podrá ajustarse a las necesidades para la transferencia tecnológica, y por lo tanto, seguiremos teniendo los resultados negativos en los impactos tecnológicos, los cuales son frecuentes en San Marcos de la Loma.

5.3 Economía campesina

Dentro de esa economía institucionalizada y perfectamente estructurada a la que se refieren las bases teóricas de los sustantivistas, se encuentran los campesinos, los cuales ocupan casi una sexta parte de la población mundial, en áreas tan diversas como estepas, costas, selvas, zonas montañosas y pantanos. A esta variedad ecológica hay que sumar una variedad de situaciones económicas: agricultura de subsistencia en tierras comunales, cultivos comerciales como propietarios o aparceros, actividades artesanales con diferentes grados de dedicación, trabajo temporal como jornaleros o trabajadores asalariados a tiempo completo en lugares lejanos durante largos períodos (Cancian, 1989:127). Además, los campesinos tienen una importancia histórica fundamental por haber servido de base al desarrollo de las civilizaciones y, por supuesto, al desarrollo del capitalismo en Europa.

Robert Redfield, en 1934, inaugura los estudios antropológicos de sociedades campesinas a las que caracteriza como folk, cultura tradicional opuesta a la urbana y moderna. Redfield describe a los campesinos como culturas parciales y como sociedades parciales, que sólo pueden ser entendidas en el seno de las sociedades mayores que las contienen, dominan y complementan. Michael Kearney (1996) defiende que este tipo “campesino” fue inventado

por la antropología para sustituir al “primitivo”, sobre todo a partir de la Segunda Guerra Mundial, con la aparición del paradigma del “desarrollo”.

En San Marcos de la Loma, campesino es una condición social, económica y cultural, que la gente reconoce a sí misma y a los demás miembros de la comunidad. Tiene características que ellos mismo se adjudican, como el cultivo de la tierra, la pertenencia a una sociedad, la pobreza, la ignorancia acerca mundo exterior, pero la plena conciencia de su modo de vida, y sobretodo, el firme reconocimiento de que a pesar de las dificultades existen.

A) La familia campesina

La familia campesina, es más tradicional, estable, es menos dependiente de la organización de la producción dentro de la sociedad global, representa un equipo de producción; y tiene una fuerte relación con la comunidad local. Pero para resumir y explicitar de una manera más adecuada lo anterior, expondré algunas características que encontré en el caso de San Marcos, las cuales respaldan lo que argumentó Galeski (1997):

1. - Es el equipo de producción de una pequeña empresa. Es decir es parte de una unidad doméstica, donde la mano de obra proviene de la familia y tiene la finalidad de satisfacer sus necesidades, eso hace que exista un compromiso moral para cumplir los papeles que a cada uno le corresponden.
2. -La familia campesina es autónoma en mayor grado, en lo que se refiere a la satisfacción de las necesidades de sus miembros. Es decir, existe un esfuerzo conjunto para procurar producir lo que se consume, sin necesidad de la dependencia del exterior para la

subsistencia. No obstante, es importante mencionar que en San Marcos, aunque se conserve dicha autonomía, también se necesitan las redes sociales, determinadas parcialmente por la economía.

3. – La familia tiene un ámbito de funciones de: a) seguridad, b) transmisión de la herencia y c) prestación de facilidades. Las cuales son desempeñadas como un compromiso moral y social, de manera permanente.

4.- La familia campesina recaba el apoyo de la comunidad para la realización de sus funciones. Ya que, aunque el grupo doméstico es el más importante en el proceso de producción, existen los lazos de parentesco, que casi siempre sirven para organizar actividades económicas. Además, como existe una multiactividad parcelaria y es un complejo de actividades agropecuarias, la unidad doméstica no puede cumplir sus objetivos por si misma (Warman, 2001). Por otro lado, existe una mínima capacidad de ahorro, estas exigencias se mitigan a través de una red de reciprocidad, aunque no siempre existen relaciones igualitarias ya que no todos trabajan por igual (Warman 2001)

William (1979) dice que en Polonia, la familia campesina tiene su propia lógica, por lo tanto los cambios producidos por el nacimiento, el crecimiento, el matrimonio y la muerte no tienen nada de incidentales, sino que están incluidos como normales en la organización misma, continuamente tomados en cuenta y previstos, y toda la vida práctica de la familia se adapta a ellos. El caso de San Marcos esta respaldado por lo anterior, ya que como se vio, las distintas etapas del ciclo doméstico campesino, se encuentran completamente concientizadas y planificadas, de tal manera que logren un equilibrio social y económico.

Dentro de la organización campesina, por un lado, se conserva la autonomía y por el otro, necesita de las redes de parentesco, determinadas parcialmente por la economía, existen tipos de familias, los cuales son la familia nuclear y la extensa, y estas se pueden distinguir a través de algunos factores que influyen en torno a proceso de producción y consumo. De teresa (1992), menciona que algunos de ellos son 1.- Alimentación, 2.- Gran capacidad colectiva de trabajo, 3.- Acumulación de fuerza de trabajo permanente y 4.- Acumulación de fuerza de trabajo no permanente. Sin embargo, es necesario especificar esos factores dentro de cada tipo, por ello, a diferencia de la familia extensa en la nuclear, su formación esta constituida únicamente del padre, la madre y los hijos.

Según García (1984), existen cuatro maneras de que predomine la familia nuclear: a) Cuando hay mucha tierra, b) Cuando hay escasez, c) Existencia del predominio del trabajo asalariado y d) Cultivos extensos en una limitada superficie. En San Marcos de la Loma, la familia nuclear predomina principalmente por el reparto de la tierra realizado por los padres del novio.

En San Marcos, la familia extensa se halla en una posición de seguridad económica mucho mejor, en comparación con la familia nuclear, la cual es más débil a causa de que el éxito o fracaso, sólo depende de la destreza de un miembro de cada sexo. Por esto el equilibrio económico de la unidad resulta mucho más directamente amenazado, a menos que los mecanismos efectivos para la defensa de su seguridad social se deban principalmente a una organización externa a la familia (García 1984).

Así como existen las ventajas de la familia extensa sobre la nuclear, también tiene desventajas sociales, ya que a menudo surgen diferentes tensiones de grupo por la diversidad de conductas existentes en la unidad. Como el caso de las relaciones entre nuera y suegra o entre cuñadas. Como respuesta a lo anterior, García (1984), elude que los campesinos han buscado alternativas para disminuir esas presiones a través de lo ceremonial o lo religioso, a través del cual pueden mantenerse funcionales. Sin embargo en San Marcos no es el caso, ya que se prefiere guardar la distancia entre las personas conflictivas.

B) Economía campesina como un tipo específico de economía

A principios del siglo XX existían tres enfoques que estudiaban la situación agraria Rusa:

a) Los populistas; b) los de la escuela Marxista y c) La escuela para el análisis de organización y producción campesina. A esta última pertenecía Chayanov, quien se interesaba principalmente en los recursos económicos y tecnológicos, pues argumentaba que las tecnologías no podían ser introducidas eficazmente si no se tomaba en cuenta el nivel de racionalidad económica. Por lo que tuvo la necesidad de construir una teoría que partiera del supuesto que era diferente de la economía capitalista (Chayanov 1988).

En 1911 Chayanov comenzó su obra, donde recabó información estadística, para realizar una discusión acerca del funcionamiento de la lógica de la economía campesina, y se da cuenta que resulta imposible evaluar en términos monetarios el valor del trabajo. Además, Chayanov trató de evidenciar que debía añadirse a las categorías la economía campesina a los modos de producción distintos reconocidos por Marx (Esclavitud, feudalismo, capitalismo, socialismo).

También, Chayanov hizo énfasis que debía considerarse a la economía campesina como un sistema económico por derecho propio, y no como una forma de capitalismo rudimentario representado principalmente por la producción de bienes en pequeña escala, como aseguraban los marxistas. Por lo que demostró que los conceptos de la economía clásica prevalecientes, que explican el comportamiento empresarial capitalista, no se aplican a una familia campesina que depende sólo del trabajo de los miembros de la familia (Kerblay 1979).

Para la teoría capitalista existen categorías económicas inseparables, como: precio, capital, salario, renta, interés que se determinan recíprocamente y funcionan con interdependencia. A diferencia de esto, en una economía campesina, la actividad económica se encuentra dominada por el requerimiento de la satisfacción de las necesidades de una sola unidad productiva, la cual al mismo tiempo es unidad de consumo, por lo que el presupuesto es cualitativo en alto grado (Kerblay 1979).

En la granja familiar, se emplea la mano de obra de sus miembros, esto para el cultivo de sus tierras y a cambio se ingresa cierta cantidad de bienes como resultado de su trabajo, por lo que según Chayanov resulta imposible sin la categoría de salarios imponer la ganancia neta, la renta y el interés del capital como categorías económicas realistas del sistema capitalista, por lo tanto es imposible aplicar el cálculo capitalista de la ganancia a la economía campesina (Chayanov 1981).

a) Producción y organización familiar

Dentro de la economía campesina el esfuerzo productivo de las unidades campesinas está en función de sus necesidades de consumo y no de las rentas que pudiesen obtenerse en el mercado. Es por ello, que la disponibilidad de una mayor fuerza productiva en la forma de hijos e hijas no implicaba un mayor esfuerzo productivo o una mayor producción de la explotación campesina. Es decir, que la familia campesina constituía una unidad de producción no conectada con la economía de mercado. De esta manera dentro de la teoría de Chayanov la producción está fuertemente determinada por la fuerza de trabajo familiar, la cual ocupa un lugar relevante dentro de la economía campesina, y se encuentra determinada en gran medida por el número de miembros que la componen, por los propósitos y metas económicas que tengan que cumplir acorde al ciclo de desarrollo que describió Chayanov, Fortes en (1971) y Galeski en 1997 y que a continuación se explica:

a.- La pareja recién casada. Los novios deciden casarse, con ello comenzar a forjar su futuro, para lo cual únicamente cuentan con la fuerza de dos personas, es el momento en el que se puede empezar a avanzar en ese sentido más rápidamente.

b.- Cuando nacen los hijos (la necesidad de mantener a la pareja motiva a la pareja a trabajar más). Aunque la actividad de la mujer disminuye debido al cuidado de los hijos y con ello el desarrollo económico también. Por otra parte, existen más consumidores que trabajadores

c.- Cuando los hijos crecen y trabajan (punto máximo de la familia). Es llamado así porque existen más productores, lo cual provoca parcialmente equilibrio entre productores y consumidores.

d.- Los hijos Se independizan. Es el momento en que los descendientes se casan y forman su propia familia, por lo que la producción comienza a decaer.

e) Por último, los que iniciaron la familia envejecen y su capacidad de producción también, por lo que a veces dependen de los hijos, quienes inician nuevamente el ciclo.

Por lo anterior, la disolución de la familia campesina equivale a la desintegración de la explotación y por tanto es un problema mucho más difícil y complicado, ya que hay un juego no sólo de racionalidad económica, sino moral, donde se mezclan sentimientos, los cuales forman parte de su cultura, como la gratitud, el amor y el respeto.

Dentro de dicho ciclo, existe una organización para cumplir con las actividades económicas, por lo que un rasgo característico es la división de actividades por sexo y edad, es decir los varones no se dedican exclusivamente a la agricultura en periodos de escaso trabajo, ya que se ocupan en otras actividades, como por ejemplo: algunos cuidan su ganado, otros son comerciantes, trabajan la madera o tienen talleres (García 1984: 63). Por otro lado, las mujeres de los campesinos ayudan en las labores del hogar y además en la ausencia del hombre, en algunas ocasiones ellas son las encargadas de realizar las actividades que hacían sus esposos (De Teresa 1992). Los niños llevan a pastorear a los animales, hacen mandados, cuidan a sus hermanos menores, además de asistir a la escuela. Muchos de los hijos de los campesinos también se alquilan como peones para el trabajo de la tierra (García 1984: 63).

Por lo tanto, el reconocimiento de la interacción entre producción y la organización social de la unidad doméstica en las comunidades campesinas es importante, ya que dicha relación ha permitido que se lleven a cabo en San Marcos la diversidad de actividades

complementarias como: agricultura, la migración o la cría de ganado, con la finalidad de asegurar la subsistencia.

Distribución e intercambio

En Europa occidental y América del norte, apareció una organización de la subsistencia humana. Esta forma de economía consiste de un sistema de mercado que fija los precios. Dado que los actos de intercambio que se realizan dentro de este sistema, obligan a los participantes a efectuar decisiones inducidas por la escasez de medios, el sistema puede reducirse a un patrón que permite la aplicación de métodos basados en el significado formal de la economía. El sistema de mercado inhibe la comprensión de las sociedades donde no había mercado del trabajo ni de tierra bajo los preceptos de la economía formal. También impide la capacidad de pensar acerca de otras formas de organizar la producción material, es decir los conceptos de la economía formados para explicar un sistema de mercado de seguro dan resultados falsos cuando se aplican a otros marcos institucionales, ya que por ejemplo en las economías campesinas la reciprocidad es el rasgo vital de la economía. Este rasgo permanece invisible para la economía formal, que busca los fenómenos económicos en términos reducibles al mercado (Palerm 1976).

Polanyi y sus seguidores (1957), han mostrado la diversidad de instituciones que contemplan el intercambio de bienes: diplomáticos que no obtenían beneficio material, clases especializadas, pueblos comerciantes, puertos de comercio, mercados dirigidos.

Es posible distinguir diferentes tipos de mercados: mercados primitivos y/o campesinos, en los que se obtiene un complemento de la economía doméstica, mercados locales con la presencia de comerciantes especializados y mercados regionales, regulados o no, conectados a una amplia red geográfica.

San Marcos pertenece a las de comunidades sin mercados. Estas pequeñas sociedades sin mercados están marcadas por economías multicéntricas, el comercio tiene las siguientes características: los vendedores y compradores no precisan del mercado para subsistir (un ejemplo de ello son las minúsculas cantidades vendidas); los precios, aunque pueden fluctuar estacionalmente, están fuertemente influenciados por otras consideraciones diferentes del principio de mercado: parentesco, religión y normas tradicionales entre otras; las decisiones sobre la producción futura no están determinadas por las ventas en el mercado; el comercio cumple funciones políticas, religiosas y de socialización a veces por encima de los propios intercambios. La moneda existe pero su uso no implica la existencia de un principio de mercado.

Por lo anterior las comunidades campesinas tienen sus propias reglas, las cuales no pueden ser estudiadas bajo el precepto de sistema de mercado impuesto por la economía formal. Esto debido a que cada presencia obligatoria del dinero, los mercados, el cálculo económico de los actores, la preocupación por el precio, y el interés de ampliar las oportunidades económicas no es lo que importa, es el contexto social y cultural de las operaciones económicas lo que mantiene las formas de organización económica campesina alejada de la economía capitalista (Nash 1979). De la misma forma Dalton (1976), también sostiene que para los capitalistas el intercambio no se refiere a la existencia de lugares de

mercado, sino de forma más importante el proceso organizativo de compra y venta a precios monetarios que es el mecanismo de hacer transacciones con productos materiales, trabajo y recursos naturales, en la economía formal. Tales transacciones suelen ocurrir fuera de los lugares de mercado. Por ejemplo el trabajo no se lleva a un lugar de mercado para su venta, pero su uso se compra y se vende mediante el mismo proceso de formación de precios que se produce mediante las transacciones de artículos en un lugar de mercado.

Distribución

En las comunidades campesinas los productos del trabajo se distribuyen. Para explicar lo anterior utilizaré la división de reciprocidad, redistribución e intercambio. Entendemos por distribución las transferencias de bienes que se realizan entre personas o conjuntos de personas previamente unidas entre sí por otros vínculos, económicos y no económicos, diferentes del que establece la propia transferencia. Estas transferencias se incluyen en una variedad de instituciones: obligaciones de parentesco, dones, fiestas, competiciones y mercados.

Desde el ensayo de Mauss, se ha tratado el tema de reciprocidad. Él se realiza diversas preguntas: ¿Cuál es la norma de derecho y de interés que ha hecho que en las sociedades de tipo arcaico el regalo recibido haya de ser obligatoriamente devuelto? ¿Qué fuerza tiene la cosa que se da, que obliga al donatario a devolverla? La primera cuestión de Mauss es que en las sociedades primitivas "No son los individuos, sino las colectividades las que se obligan mutuamente, las que cambian y contratan; las personas que están presentes en el contrato son personas morales: clanes, tribus, familias, que se enfrentan y se oponen, ya sea

en grupos que se encuentran en el lugar del contrato o representados por medios de sus jefes, o por ambos sistemas”.

Godelier (1998) retoma la pregunta de Mauss, y a partir de la etnografía de Melanesia (Weiner, 1976, 1992; Strathern, A, 1971, Strathern, M., 1975, Godelier, 1982), la contesta en los siguientes términos: nada se devuelve sino que se re-dona, creando una nueva deuda con el que recibe; la presencia del que dona continúa en el don. No se anula, por tanto, la deuda con la devolución, sino que se crea una nueva.

Tanto Mauss como Godelier dan argumentos sobre el don, pero no tanto sobre la reciprocidad. Sahlins (1988), por su parte, define la reciprocidad en relación inversa con las relaciones del parentesco. Así define la reciprocidad generalizada como propia de la unidad doméstica o el linaje, la equilibrada como propia de la unidad política o la tribu y la negativa como propia de otros grupos políticos.

De esta forma en San Marcos la reciprocidad es propia de la unidad de producción y consumo. Se determina a partir de que ninguna familia, puede llegar a ser totalmente independiente, ni siquiera pasajeramente. Debido a que cualquier eventualidad individual como: una enfermedad, un parto, la muerte de un familiar, puede condenar a una familia al hambre por varios días. Se podría decir entonces que cada transferencia diádica representa una inversión, la única inversión posible, que se retira luego cuando por alguna circunstancia el esfuerzo propio no tiene éxito. En suma: dar, recibir, devolver no son obligaciones del mismo tipo. Recibir es la necesidad, dar y devolver, son los medios para satisfacerla.

El dilema producción- consumo del campesino

El problema de los campesinos, señala Wolf (1975), consiste en equilibrar las demandas del mundo exterior con la necesidad de proveerse de cosas para su casa. Para resolver este problema esencial, los campesinos ponen en práctica dos estrategias distintas, la primera de ellas es "aumentar la producción y la segunda reducir el consumo". Si el campesino pone en práctica la primera estrategia puede acelerar su rendimiento e incrementar la cantidad de producto a presentar en el mercado. Sin embargo, según Warman (2001), no siempre es una buena alternativa ya que puede incrementar a la vez la dependencia de insumos externos y provocar un desequilibrio en la unidad en el ámbito económico y social.

Wolf (1975), menciona que la estrategia de aumento de producción es posible cuando existen las siguientes características: 1.- Cuando los campesinos no tienen o han disminuido los diferentes compromisos de renta. 2. Si el campesino logra escapar de los compromisos tradicionales o ceremoniales y este dinero lo ocupa en mejorar su economía; esto puede ocasionar un desequilibrio en la estructura social y se puede apreciar únicamente la superación de algunos.

Con respecto a la segunda estrategia de restringir el consumo, Wolf (1975) menciona que se puede aminorar su ración calórica reduciéndose a los alimentos principales restringiendo de esta manera sus adquisiciones en el mercado a los artículos básicos.

Por último, Wolf (1975) argumenta que en la medida en que un grupo de campesinos incrementa su fuerza o se debilita pueden tender a una o a otra de tales estrategias poniendo a veces las dos en práctica en diferentes contextos. Puede haber períodos en los cuales la

primera estrategia puede ser favorecida, es posible que en otros momentos no sea tan conveniente.

En San Marcos es difícil que incrementen la producción, pero si utilizan la estrategia de reducción del consumo para mantener el equilibrio y tomar una decisión ante el dilema del campesino. En su caso utilizan al máximo la mano de obra familiar y diversifican la producción, para con ello reducir el gasto en insumos externos. Por otra parte también se reduce el consumo, pues cuando no hay los suficientes alimentos reducen la ración calórica.

5.4 Cultura campesina

Se han mencionado, de manera general, los aspectos sociales y económicos, los cuales llevan de manera implícita la cultura, aclarando que no existen jerarquías entre estos tres aspectos, pero es de interés y motivo del presente únicamente explicar la cultura a partir de los otros dos.

Redfield (1973) consideraba que el campesinado es más o menos el mismo en regiones muy extensas, incluso en todo el mundo, debido al patrón de actitudes dominantes en representación de las orientaciones de valores de la gente. Redfield encontró algunas generalizaciones como: Una actitud amigable y reverente hacia la tierra, la idea de que el trabajo agrícola es bueno y el comercio no tanto, actitudes prácticas hacia el sexo y el matrimonio.

Wolf en 1975, por su parte, entendió la cultura campesina no únicamente como el reflejo de la producción, sino como un sistema adaptativo desarrollado por grupos determinados de

personas en situaciones ecológicas e históricas particulares. Dicho proceso adaptativo se encuentra formado por ideologías las cuales consisten en actos, ideas, ceremonias, creencias que motivan funciones, tienen un sentido moral, mantienen los principios, ayudan a vivir rectamente, disminuyen las tensiones que se producen durante las transacciones y refuerza los sentimientos de los que depende la continuidad social. Dentro de esa ideología se encuentra la religión, la cual apoya la organización social y económica del campesino. Por su parte, Berger (1979) hace énfasis en la visión del campesino, donde señala que las interpretaciones tienen que ver estrechamente con su ideología. Argumenta que la fuente de inspiración del campesino es la naturaleza, que es como un sistema abierto que no tiene límites, es poco definible y siempre esta cambiando lo cual provoca incertidumbre, ya que al igual que la vida campesina nada es seguro, que aunque es cíclica se repite pero nada es igual.

Dobrolowski (1979) por su parte, pretendió revelar el funcionamiento de una cultura campesina a partir del conocimiento tradicional. Donde existe un proceso de selección en la transmisión cultural que hace que algunas cosas desaparezcan y otras se preserven. El autor se dio cuenta que las acciones que desaparecían eran las individuales o todo lo que no entrara en un esquema de acción concreto, lo cual a futuro no se convertiría en un patrón de comportamiento en una comunidad campesina. Además, Dobrolowski señala que dentro de la cultura campesina es importante la sociabilidad, que se manifiesta en diversas reuniones donde se comparten los “chismes”, anécdotas o leyendas del lugar que los identifica en su contexto. Dentro de dicha sociabilidad existe cohesión, la cual se encuentra presente en la

solidaridad que tienen entre los que habitaban una comunidad campesina, a diferencia de esto con los extraños se portan despectivos, debido al valor de la confianza.

Ortiz (1979) hace referencia también a la cultura campesina, donde considera que ellos son descritos como individuos resignados a su suerte, una buena cosecha es producto de una intervención sobrenatural y una desgracia es producto de la mala suerte, estas actitudes son producto de sus propias creencias. El autor enfatiza que los campesinos están influenciados por valores, recompensas sociales y deseos de su satisfacción personal y las de la familia, por lo que los factores sociales y culturales son siempre relevantes y su entendimiento ayuda a elucidar el conjunto de decisiones económicas que toman aunque no completamente, ya que los productores tienen sus propias estrategias económicas. El contexto económico, por tanto, tiene que ser explicado en términos de las limitaciones de sus recursos pero también de los valores culturales.

Foster (1979) por otro lado, al igual que los autores mencionados anteriormente, explica la cultura del campesino a través de lo que él denominó “la imagen del bien limitado”, el cual expresa que las cosas deseadas de la vida, como la tierra, la virilidad, el honor, el respeto etc. existen en una cantidad finita y limitada y son siempre escasos. Donde no sólo éstas y otras cosas buenas existen en cantidades limitadas, sino que además no hay manera posible, por parte de los campesinos, de incrementar las cantidades disponibles. En consecuencia, si el bien existe en cantidades limitadas que no pueden ser acrecentadas, y si el sistema es cerrado, se deduce entonces que un individuo o una familia sólo pueden mejorar su situación a expensas de otros, lo cual produce inestabilidad en la comunidad; Pero existen mecanismos para mantener la estabilidad compuestos de sanciones y recompensas.

Por último, y para conocer algo más acerca de la importancia del conocimiento de la cultura campesina, como una herramienta dentro del proceso de transferencia tecnológica Bailey (1979) encuentra una estrecha relación al conocimiento de la cultura campesina y al desarrollo. Hace referencia a los conceptos que utilizan los campesinos de la India, a su conocimiento, el cual a los modernizadores dicho saber les otorga poder y soporte en la toma de decisiones. El autor hace una crítica pues dice que existen autores quienes utilizan sus propias categorías para explicar a otros, y dentro de esa inclusión existe la exclusión de algunas, como la percepción de lo bueno (relaciones al interior de la comunidad) y lo malo (relaciones al exterior de la comunidad).

CONCLUSIONES FINALES

El reconocimiento de la economía campesina como un fenómeno en si mismo, es la clave para que exista un impacto positivo en la transferencia de tecnología pecuaria, el abordar las problemáticas campesinas con modelos capitalistas para el desarrollo de propuestas, provoca que la gente de las comunidades no tenga los recursos ni la capacidad para adaptar una tecnología a sus medios.

En San Marcos de la Loma, el ganado representa una fuente segura de ahorro e inversión, tanto por su convertibilidad en momentos de necesidad de dinero, como por el incremento de su valor con el tiempo. Este valor no se basa solamente en el trabajo sino que los animales aprovechan recursos no accesibles a los humanos y contribuyen con su estiércol a aumentar la fertilidad de los campos.

El empleo de los términos y el estudio de la economía doméstica campesina no es una tarea sencilla, ya que buena parte de sus componentes son cualitativos (donde se encuentra inmersa, la moral y se mezclan sentimientos que forman parte de ellos mismos). No es como hacer un presupuesto económico inflexible, con propuestas firmes y fáciles de llevar a la empresa, capitalistas.

La economía campesina de San Marcos tiene diferentes características que permiten la subsistencia de la familia, una de ellas es la diversificación de las actividades económicas. Lo anterior permite reducir el riesgo de perder todo lo que tiene ante eventos inesperados como: malas cosechas, muertes de animales, pérdida de dinero. Es decir, si algún bien se

disipa, el campesino tiene otro bien del cual disponer. Por otra parte con esa diversificación disminuye la dependencia del consumo externo, lo cual permite que haya más ingresos que egreso, de tal forma que pueda tener un acercamiento al equilibrio y la superación del dilema del campesino. Dentro de la economía doméstica, también se ha buscado la diversificación de bienes, por ejemplo en la cría de animales no sólo se busca tener una sola especie, o en la agricultura, en el terreno de traspatio, se siembran varios cultivos diferentes al maíz. Lo anterior les asegura el alimento en épocas difíciles y da seguridad.

Otra característica es que la unidad de producción y consumo, son las mismas, lo cual evidencia lo dicho anteriormente por otros autores. Es decir, la familia trabaja dentro de su unidad doméstica y al mismo tiempo consume lo que producen. Lo doméstico significa que producción y consumo son inseparables para el funcionamiento mutuo. Donde se ponen en juego las relaciones y funciones domésticas. Así pues, es una unidad compleja que para trabajar requiere de la reproducción del grupo doméstico tanto en funciones productivas como en las basadas en la unidad consuntiva.

El carácter de la familia es uno de los factores principales de la organización de la unidad económica campesina. Donde se emplea la mano de obra de sus miembros y con ello disminuye los egresos, provocando un equilibrio parcial, ya que siempre esta en constantes dilemas (mano de obra para la unidad doméstica o mano de obra para actividades externas). Además las redes sociales son consideradas un arma de defensa ante la carencia de bienes materiales.

Debido a la interacción entre economía y familia, no es sencilla la organización para el trabajo en la unidad doméstica campesina, debido a que el tipo de relación no es

únicamente laboral, sino moral. Por lo tanto no existen categorías económicas inseparables, como: precio, capital, salario, renta, interés, que se determinan recíprocamente y funcionan con interdependencia.

A partir de lo anterior, se puede argumentar que el principal objetivo y el motivo de la familia campesina dentro la unidad doméstica es la subsistencia, donde el papel del consumo de los bienes tiene una relevancia especial y no el incremento de productividad, la cual siempre ha sido sobre enfatizada por las empresas capitalistas y bajo ese modelo trabajan las agencias financiadoras y las organizaciones encargadas de transferir tecnologías en San Marcos de Loma

Entonces, para que la actividad pecuaria dentro de la economía campesina pueda llevarse a cabo, se requiere de cierta organización social, la cual esta estructurada y permite tener un equilibrio y contar con un capital social. Por lo tanto el resultado de la interrelación del sistema económico y del parentesco, es el grupo doméstico. Lo anterior hace que la economía campesina sea un fenómeno en si mismo, con su propia lógica y sus especificidades, que son diferenciadas de una empresa capitalista.

Dentro de grupo doméstico o la unidad productiva, el campesino lleva un ciclo biológico y social, planificado, el cual permite la sucesión de individuos en sus funciones domésticas. Estas estrategias le sirven para reducir el riesgo y contar por un largo periodo de años con su principal arma que es la fuerza de trabajo familiar. Por ello siempre o cuando es necesario busca ampliar la unidad de consumo (ver capítulo 3), pero no siempre la unidad de producción (ver capítulo 2).

El ciclo de desarrollo elucidada las características del grupo doméstico (dentro de su papel económico) en sus distintas etapas. Lo cual permite identificar cual es la participación de cada miembro en las actividades económicas. Debido a que de su composición y estructura, dependerá la producción y el consumo de la unidad doméstica.

Hay que recordar que la organización social, no solamente se lleva a cabo dentro de un grupo doméstico, sino que cada conjunto interactúa con otros grupos dentro de la comunidad, donde es posible imaginar un círculo en el cual se encuentra un cúmulo de derechos y obligaciones de dar, recibir y retribuir entre grupos domésticos de parientes y vecinos. Para el caso de los ascendentes a ego, ayudan principalmente en asuntos morales y de respaldo social ante la comunidad. A diferencia de lo anterior, la generación de ego, recibe apoyo económico, y las generaciones ascendentes únicamente ayudan para el intercambio y transacción de animales. Pero no bajo la conciencia del parentesco, sino del vecindario.

Reciprocidad en San Marcos, en términos sociales y económicos, es definida como el intercambio de bienes y servicios, entre diferentes grupos domésticos, en un determinado contexto cultural. Donde existe solidaridad económica, y el reforzamiento de las relaciones sociales entre los involucrados. La ayuda, en San Marcos, no es un sistema cerrado, donde ciertos grupos domésticos, establecen con quien intercambiar, sino las redes se pueden extender con parientes, amigos y sobre todo los vecinos.

Por lo tanto, en la crianza animal la reciprocidad, no es entre individuos, sino entre grupos domésticos. Dicha ayuda puede ser simétrica o asimétrica, debido a que cuando acuden a

vender los animales por emergencia, a veces otorgan más o menos del valor del animal, con la finalidad de ayudar.

De acuerdo con el argumento mencionado por algunos autores. En las sociedades campesinas, el aseguramiento de la producción y reproducción se deriva de dos principios: el de reciprocidad y de redistribución, los cuales no tienen lugar en la economía capitalista. Por lo anterior todas las relaciones comunitarias (organización social) ayudan directamente e indirectamente a que la crianza animal campesina se lleve a cabo, de una manera, donde no hay seguridad en cuanto a mercado, pero sí en cuanto a reciprocidad. Pues aunque en la economía capitalista existen reglas establecidas, dentro de la economía doméstica campesina únicamente se necesita la palabra de un individuo para ejercer el cumplimiento de los deberes a través de la presión social.

Para resumir y explicitar las especificidades y diferencias entre la producción campesina de San Marcos y la capitalista se presenta la siguiente tabla: En ella se describen las características de la unidad doméstica campesina y de la empresa capitalista:

Economía	Modelo campesino Unidad doméstica campesina	Modelo capitalista Empresa capitalista
C A R A C T E R I S T I C A S	Desarrollo a una casa	Desarrollo a una empresa
	Importancia de la tierra	-----
	Mano de obra familiar	Contratación de mano de obra
	Satisfacción de las necesidades para la subsistencia.	Categorías económicas de capital, precio, salario, renta, interés y ganancia.
	Diversidad de actividades	Una sola actividad
	Cuando existe un riesgo, se afecta económicamente y moralmente	Únicamente se arriesga y afecta el aspecto económico.
	Relaciones cara a cara	Relaciones indirectas
	La unidad de producción es al mismo tiempo la unidad de consumo.	La unidad de producción no es la de consumo.
	Redes de reciprocidad dentro de la comunidad	-----
	No se mueven ante un cambio en el sistema de mercado.	Se mueven ante el cambio en el sistema de mercado.
	No están insertos en el sistema de mercado	Están insertos en el sistema de mercado
Cultura campesina	-----	

En resumen, la tabla anterior nos muestra que la unidad doméstica en San Marcos procura el desarrollo de una casa, a diferencia, la empresa capitalista busca el incrementar sus recursos para desarrollar un negocio. Segundo, para el campesino es importante la pertenencia de la tierra ya que de ello depende en gran medida el desarrollo de sus actividades, y la empresa capitalista acorde a sus mercancías puede ser la tierra un recurso relevante o no.

Tercero, El campesino hace uso de la mano de obra familiar, por ello busca el equilibrio entre la producción y consumo, a diferencia de esto, en la empresa capitalista se busca contratar gente para incrementar su producción. Cuarto, la familia campesina busca sobretodo la satisfacción de sus necesidades básicas sin interesarle tanto los excedentes para comerciarlos, a diferencia de lo anterior en la empresa capitalista existen diferentes

categorías (utilidad, salario, precio) que rigen el sistema de producción. Quinto, Se busca la multiactividad en la producción campesina, ya que eso los vuelve menos vulnerables ante las crisis, a diferencia de esto en la capitalista existe una actividad ya que su producción depende de la demanda en el sistema de mercado.

Sexto, debido a que participa la familia en la producción campesina, cuando se arriesga no sólo se ve afectado el jefe, sino los demás, por lo que existe un compromiso de todos en el ámbito económico y moral, y en la empresa capitalista únicamente la responsabilidad es económica.

Séptimo, dentro del proceso de producción y consumo, en la economía campesina, las relaciones son cara a cara ya que las interacciones dentro de la comunidad son estrechas, a diferencia de la empresa capitalista. Octavo, En la producción campesina la unidad de producción es al mismo tiempo la unidad de consumo, debido a la relación entre la familia. En cuanto al aspecto del sistema de mercado formal, la economía campesina no participa, ya que no puede competir en la producción ni en los precios en la economía capitalista. Por último, los campesinos tienen una visión diferente acerca de ellos mismos, del exterior y al interior de las comunidades, como la imagen del bien limitado, la suerte etc.

Como corolario, se considera que el diferenciar las características de la producción campesina de la de la economía capitalista es un paso importante en la formulación de intervenciones encaminadas a transferir tecnología a las comunidades campesinas, ya que esto ayudará a identificar las limitantes y bondades durante el proceso de adopción e impacto tecnológico.

Por lo anterior, coincido con algunos autores que argumentan que es un mito o creencia, el pensar que todos los sectores de la población funcionan de la misma forma y son motivados por los mismos intereses. Tanto investigadores como extensionistas deben tener una visión amplia acerca de las unidades domésticas campesinas, comenzando desde la familia, hasta llegar a sus diferentes dinámicas económicas. Sólo de esta manera las propuestas serían realistas y se reconocería plenamente que dentro del modo de vida campesino, existe una estructura social como parte de una estructura económica (proceso de producción, distribución y consumo), debido a que las sociedades rurales aprovechan la estructura social existente.

Por otra parte, es paradójico que el mecanismo de transferencia tecnológica llevado a cabo en el caso de San Marcos, nos indique que a pesar de que se trabaja bajo el estandarte de desarrollo pecuario para comunidades campesinas, el modelo utilizado tenga las características del enfoque capitalista.

Para empezar, desde las políticas globales pecuarias, se desea hacer producir el agro mexicano siguiendo como vía la economía capitalista, es decir lo que quieren es incrementar la producción y que exista competitividad en el mercado, esto es por intereses de las agencias financiadoras, quienes otorgan presupuesto a las instituciones públicas o privadas encargadas de transferir la tecnología a cambio de seguir indicaciones poco flexibles y los lineamientos e intereses de alguna línea de la institución, quienes en última instancia transfieren la tecnología a las comunidades campesinas. Todo esto es un proceso invertido, ya que de acuerdo a la experiencia de San Marcos y a lo que mencionan algunos

autores, se debe partir de las demandas del grupo beneficiado, y analizar a través de foros entre instituciones la viabilidad de los proyectos.

Para realizar dicho análisis es necesario la apertura de ideas y el uso de los argumentos del enfoque participativo y de la antropología aplicada, los cuales pueden ser guía que contribuya a que las relaciones sean igualitarias y comprometidas.

Lo más importante durante el proceso, y la base de mi argumento en la tesis es la visión holística del modo de vida campesino, tomando en cuenta las interacciones entre economía y organización social, con la finalidad de darle un entendimiento a la complejidad de los procesos adaptativos de las familias campesinas. Para con ello elaborar proyectos lo suficientemente flexibles, para cambiar las estrategias durante el proceso (debido a los aspectos morales que intervienen en los grupos domésticos).

Por último, arguyo que el problema de transferencia de tecnología y poco impacto en San Marcos, no únicamente ha sido por problemas locales, sino ha sido porque no se ha trabajado bajo una perspectiva de un modo de vida campesino, donde no se reconoce que existen especificidades que los diferencian de una economía capitalista, lo cual está plenamente enmarcado en la lógica de la interacción de la economía con la organización social. Es decir bajo el argumento sustantivista, no se puede tratar la economía como una esfera separada de las demás instituciones, y una de éstas es la organización social. A partir de lo anterior, para que exista avance en el proceso de adopción de tecnologías, es necesario que se lleve a cabo de mejor manera la toma de decisiones, a partir del entendimiento preciso de los aspectos sociales y económicos de las comunidades campesinas.

BIBLIOGRAFÍA

Aguirre, A. *Etnografía: Metodología cualitativa en la investigación sociocultural*. Colombia: Alfaomega. 1997

Anderson, S. Animales, propósitos, atributos y alternativas: metodología para investigar los papeles y los valores de diferentes animales en la crianza animal campesina. (2000).

Arizpe, L. *Parentesco y economía en la sociedad nahua*: Análisis de la terminología de parentesco. México: Instituto Nacional Indigenista, (pp. 134-154) 1989.

Bailey, F. G. “La visión campesina de la vida mala” en Shanin, Teodor (ed.). *Campesinos y sociedades campesinas*. México: Fondo de cultura económica. (pp.268-287) 1979.

Bender D. “A refinement of the concept of household: families, Co-residence, and Domestic Functions”; *American Antropologist* (pp. 93-504) 1967.

Berger, J. “The vision of a peasant” in Shanin. Teodor (ed) *Peasants and peasant societies*. Oxford: Blackwell. (2ª edición) (pp.278-283) 1987.

Chayanov, A. *La organización de la Unidad Económica Campesina*. Buenos Aires Ediciones Nueva Visión. 1974.

Chayanov, A. *La organización de la unidad doméstica campesina*. Buenos Aires: Nueva visión. 1988.

De Teresa, P. *Crisis Agrícola y Economía Campesina el Caso de los Productores de Henequén en Yucatán*. México: Universidad Metropolitana unidad Ixtapalapa. 1992.

Dobrolowski, K. "La cultura campesina tradicional", en Shanin, Teodor (ed.). *Campesinos y sociedades campesinas*. México: Fondo de cultura económica. (pp.249-268) 1979.

Dorward, A. R., S. Anderson and S. Clark. Asset functions and livelihood strategies: a framework for pro-poor analysis, policy and practice Proc. 74th EAAE Seminar, Livelihoods and Rural Poverty, Imperial College at Wye, September 2001

Dumont, L. *Introducción a dos teorías antropológicas* .1975.

Expediente 607 del Registro Agrario Nacional.

Enciclopedia de los Municipios de México, Municipio de Villa Victoria, Estado de México. Centro Nacional de Desarrollo Municipal, Gobierno del Estado de México 2001.

Foster, G. "La sociedad campesina y la imagen del bien limitado" en *Sobre el campesinado latinoamericano*. México: Fondo de cultura Económica. (pp.61-90) 1979

Franco P. V. *Grupo doméstico y reproducción social: parentesco, economía e ideología en una comunidad otomí del valle del Mezquital*. México: Casa Chata. (pp. 53-81) 1992.

Fortes M. *Kinship and the order social*. Great Britain: Lowe and brydone. 1969

Fortes M. *Introduction*. En Goody, Jack: *the developmental Cycle of domestics Groups*. Cambridge University Press. 1971 (1958)

Galeski, B. "El modo de explotación campesino" en *Sociología del campesinado*. Barcelona: Península. (pp 105-132) 1997

Geilfus, F. *80 herramientas para el desarrollo participativo*. SAGAR. México DF. 2000.

Godelier, Maurice *Irracionalidad en economía*. México: Siglo veintiuno, 30-100

1978

Godelier, M. *Lo ideal y lo material*. Barcelona: Taurus humanidades, 209-239) 1989

Godelier, M. *Instituciones económicas*. Barcelona: Anagrama, (12) 1981

Godelier M. *La producción de grandes hombres: Poder y dominación masculina entre los Baruya de Nueva Guinea*, Madrid España, Akal Univesitaria 1986.

GREENWOOD D. “La antropología inaplicable”: el divorcio entre la teoría y la practica y el declive de la antropología universitaria” Mimeo, 2002.

Halperin, R. *Cultural economies. Past and present*. University of Texas Press. 1997.

Kerblay, B. “Chayanov y la teoría del campesinado como un tipo específico de economía”, en T. Shanin (ed). *Campesinos y sociedades campesinas*. México: Fondo de Cultura Económica. (pp.133-143) 1979

García L. L. *Nahuatzen Agricultura y Comercio en una Comunidad Serrana*. México: El colegio de Michoacán (CONACYT). (1984)

LID Livestock in poverty-focused development. Crewkerne: Livestock in Development. 1999

Nash, M. “El mercado y las economías campesinas indígenas”, en T. Shanin (ed) *Campesinos y sociedades campesinas*. México: Fondo de Cultura Económica. (pp.144-159) 1979 .

Ortiz, Sutti. "Peasant culture, peasant economy" in Shanin. Teodor (ed) *Peasants and peasant societies*. Oxford: Blackwell. (2ª edición) (pp 300-303) 1987

Palerm, A. "sociedades precapitalistas y las economías sin sistemas de mercado", en Modos de producción. México: Edicol. (pp.167-178) 1976

Redfield, R. *The little community and Peasant Society and culture*. Chicago: Chicago University Press. (92 pp.) 1973

Peters, K.J. *Livestock research and priority setting*. In S. Hitzel and W. Janssen (eds) "Linking adoption studies and priority setting for livestock research. The Hague, ISNAR 1995.

Polanyi, K. "El sistema económico como proceso institucionalizado" en Maurice Godelier. Antropología y economía. Barcelona: Anagrama. 1976

Polanyi K. La gran transformación: Los orígenes políticos y económicos de nuestros tiempos. México: Fondo de Cultura Económica. (54-65) 1992.

Reardon T., Talyor E.J., Stamoulis K., Lanjouw P. and Balisacan A. *Effects of non-farm employment on rural income inequality in developing countries: an investment perspective*. Invited paper for symposium on 'rural diversificaiton in the developing world', Agricultural Economics Society Conference, Reading, March 1998.

Robichaux D. *Patrilinealidad en un sistema bilateral de parentesco: residencia, herencia y el sistema familiar mesoamericano*, Reunión Anual de la American Anthropological Association el 21 de noviembre de 1996 celebrada en San Francisco, California.

Robichaux D. Hogar, grupo doméstico y familia en México; Conceptos universales contra realidades particulares. Universidad Iberoamericana. Ponencia presentada en el XIII congreso de AHILA 3-8 septiembre. Ponta delgada, Islas Azores Portugal. 2003

San Roman, T. González E. A. Las relaciones de parentesco Universidad Autónoma de Barcelona. Servei Publicacions, Departament d'història de les societats pre-capitalistes i d'Antropologia social. Número 5 Octubre de 1994

Sahlins, M. Economía de la edad de piedra. AKAL, Madrid España. 1977

cultura y razón práctica, editorial Gesida 1988

Shanin, T. (ed.). *Campesinos y sociedades campesinas*. México: Fondo de cultura económica. 1979.

Thomas, William I. y Florian Znaniecki “Una familia campesina Polaca” (pp. 19-24)

Shanin T. “ Una familia campesina Rusa a principios de siglo” (pp. 25-31)

Terehuacan, J. *Redes de reciprocidad e intercambio y su importancia en la cultura y la economía de una comunidad post nahua en Tlaxcala*, Tesis de Maestría en Antropología social, México. Universidad Iberoamericana. 2003

Wagner, R. *The invention of culture*: Chicago, The university of Chicago Press (215 pp.) 1981.

Wilk R. *Economies and cultures: foundations of economic Anthropologist*: Boulder: West view Press. 1996.